

MATEDEX

ELECTRONICS TOOLS

Soldering



Chemicals



Components

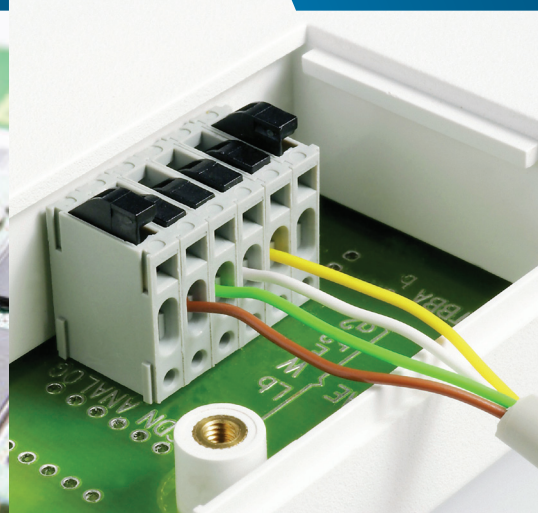

Hand tools

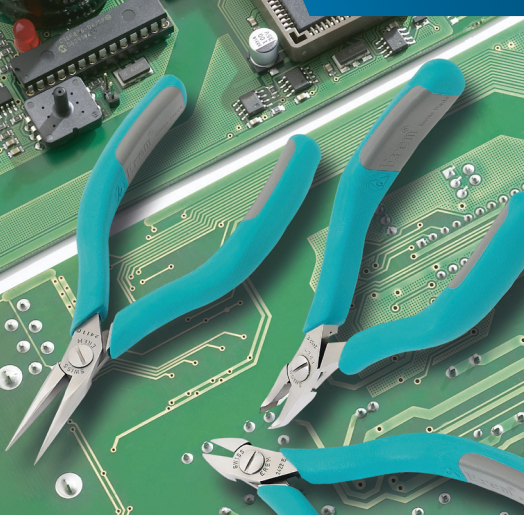

Hardware tools



Lighting and vision



Production equipment

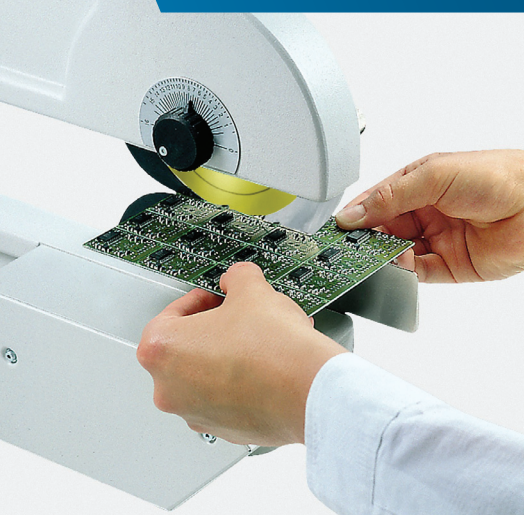

Antistatic products



Storage and transport



BUREAU VERITAS
Certification



Certification

Awarded to

MATEDEX S.A.

Avenue de l'Artisanat, 4
1420 BRAINE-L'ALLEUD, Belgium

Bureau Veritas Certification certify that the Management System of the above organisation has been audited and found to be in accordance with the requirements of the management system standards detailed below

STANDARD

ISO 9001:2008

SCOPE OF SUPPLY

Distribution of material and components for electronic industry.

Original Approval Date : 18/06/1996

Subject to the continued satisfactory operation of the organisation's Management System, this certificate is valid until : 03/02/2014

To check the validity of this certificate please call +32 (03) 247 94 00.

Further clarification regarding the scope of this certificate and the applicability of the management system requirements may be obtained by consulting the organisation

*Certificate Number: **BE007506-1** Date: **23/02/2011***

Dirk Reynaert – Local Technical Manager

Managing office: Bureau Veritas Certification (Belgium) NV/SA - Mechelsesteenweg 128-136 – B-2018 – Antwerp, Belgium
Issuing office: Bureau Veritas Certification (Belgium) NV/SA - Mechelsesteenweg 128-136 – B-2018 – Antwerp, Belgium

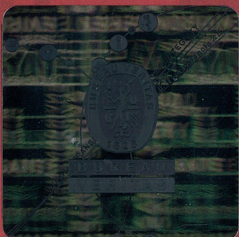

INHOUDSOPGAVE TABLE DES MATIÈRES

1	Soldeer- en desoldeer Soudage et dessoudage	5 - 88
2	Werktuigen Outillage	91 - 177
3	Antistatische produkten Produits antistatiques	179 - 209
4	Uitrusting Équipement	211 - 235
5	Verlichting en vergroting Éclairage et vision	237 - 247
6	Chemische produkten Produits chimiques	249 - 296
7	Opslag en transport Stockage et transport	299 - 319
8	Kabels, connectors en krimkousen Câbles, connecteurs et gaines	321 - 368
9	Passieve componenten Composants passifs	371 - 388
10	Tapes en adhesives Scotch et adhésifs	391 - 402
11	Hardware Hardware	405 - 457

INHOUDSOPGAVE TABLE DES MATIÈRES

Soldeer- en desoldeer / Soudage et dessoudage	5
Electrische soldeerbouten / Fers à souder électrique.....	7
Soldeerposten / Postes à souder.....	10
Soldeerbouten op gas / Fers à souder au gaz.....	21
Desoldeerposten / Postes à dessouder.....	23
Warme-lucht posten / Postes à air chaud.....	27
Voedingen / Alimentations.....	29
Kits / Kits.....	33
Rookafzuigsystemen / Extraction de fumée.....	41
Stiften / Pannes.....	48
Stift reiniging / Nettoyage de panne.....	66
Soldeerdraden / Fils à souder.....	69
Soldeerpasta / Pâtes à souder.....	74
Desoldeerpompen / Pompes à dessouder.....	74
Desoldeerlinten / Tresses à dessouder.....	76
Gedrukte schaks / Circuits imprimés.....	76
Bouthouders / Support pour fer.....	79
Flux / Flux.....	82
Soldeerbaden / Bains de soudure.....	84
Verwarmplaten / Platines chauffantes.....	85
Soldeer-toebehoren / Accessoires pour la soudure.....	87
Werktuigen / Outillage	91
Pincetten / Brucelles.....	93
Zeskanbits / Embouts de type hexagonal.....	114
Extractors / Extracteurs.....	116
Gelijkrichters voor IC voeten / Redresseurs pour pattes CI.....	117
Tangen / Pincés.....	118
Strippers / Dénudeurs.....	143
Micromanipulator / Micromanipulateur.....	144
Messen / Couteaux.....	146
Schroevendraaiers en sleutels / Tournevis et clés.....	147
Gereedschapskoffers / Valises d'outillage.....	150
Elektrische schroevendraaiers / Visseuses électriques.....	152
Soldeerloze verbinding / Connexion sans soudure.....	158
Elektrische werktuigen / Outils électriques.....	162
Boortjes / Forets.....	174
Probes / Sondes.....	176
Antistatische producten / Produits antistatiques	179
Aardverbinding / Connexions à la terre.....	181
ESD Kits / Kits ESD.....	187
ESD stoelen / Chaises ESD.....	188
ESD etiketten en tapes / Etiquettes et tapes ESD.....	189
ESD kleding / Vêtements ESD.....	190
ESD schoenen / Chaussures ESD.....	195
ESD testers / Testeurs ESD.....	198
ESD borstels / Brosses ESD.....	200
Antistatische folie / Films antistatiques.....	202
Kantoorartikelen / Articles de bureau ESD.....	202
Actieve berscherming / Protection active.....	203
ESD zakjes / Sachets ESD.....	204
ESD flessen / Flacons ESD.....	205
ESD Stofzuigers / Aspirateurs ESD.....	206
ESD tafels / Tables ESD.....	209
Uitrusting / Equipement	211
Etsmachine / Machines à graver.....	213
PCB separators / Séparateurs de cartes.....	215
Componententelling / Comptage des composants.....	216
Knippen van componenten / Coupe des composants.....	217
Assemblagestands / Stands de câblage.....	218
Aanbreng- en doseerapparaten / Applicateur-doseurs.....	218
Stripmachines / Machines à dénuder.....	223
Heat sealers / Thermosoudeuses.....	223
Temperatuur - vochtigheids meting / Mesure humidité - température.....	226
Klemmen / Etaux.....	226
Veiligheid / Sécurité.....	232
Verlichting en vergroting / Eclairage et vision	237
Zaklampen / Lampes de poche.....	239
Lampen / Luminaires.....	239
Mantis / Mantis.....	241
Loeplampen / Lampes loupes.....	242
Microscopen / Microscopes.....	246

Chemische producten / Produits chimiques	249
Algemene reiniging alle oppervlakken / Entretien général toutes surfaces	251
Technische reiniging / Nettoyage technique	253
Doekjes en stokjes / Chiffons et tiges	256
Ultrasone reinigungsapparaten / Nettoyeurs à ultrasons	261
Reinigingsproducten / Produits de nettoyage	265
Beschermvernissen / Vernis de protection	281
Thermische bescherming / Protection thermique.....	286
Onderhoud / Maintenance.....	288
Contactsmeermiddelen / Lubrifiants de contact	291
Harsen / Résines	293
Opslag en transport / Stockage et transport	299
Printplatenhouders / Porte-cartes	301
Schuimen / Mousses	302
Koffers / Valises.....	303
ESD Containers voor verzending / Conteneurs ESD pour l'expédition	307
Containers voor de stockage / Conteneurs pour le stockage.....	309
ESD kasten / Armoires ESD	312
SMD-Rollenhouders / Magasins pour rouleaux SMD.....	313
Assortimentdozen / Boîtes d'assortiment.....	314
Zichtbakken / Bacs à béc	318
Rolwagens / Chariots	319
Kabels, connectors en krimkousen / Câbles, connecteurs et gaines	321
Netwerk kabels / Câbles réseau.....	323
Aansluitklemmen / Borniers.....	328
D-SUB connectors / Connecteurs D-SUB.....	334
DIN stekkers / Fiches DIN	336
Vlakke connectors / Connecteurs plats.....	339
Bandkabels / Câbles plats	342
Ronde kabels / Câbles ronds	342
Warmte krimkousen / Gaines thermorétractables.....	344
BNC adapter / Adapteur BNC.....	349
PVC snoeren / Cordons PVC.....	349
Silicone snoeren / Cordons siliconés.....	354
BNC snoeren / Cordons BNC.....	359
Veiligheidsstekker / Douilles de sécurité	360
Zelfstrip connectors / Connecteurs auto-dénudants.....	365
Kabelbinders / Colliers serre-câble	365
Soldeerlipjes / Cosses à souder	366
Led houders / Supports led.....	366
Testplaten / Plaques à essais	367
Testpennen / Gripes fils	368
Passieve componenten / Composants passifs	371
Zekeringen / Fusibles.....	373
Testcontacten / Prises de test.....	380
IC voeten / Support IC.....	381
Headers / Headers	381
Koelvinnen / Refroidisseurs.....	382
Weerstanden / Résistances.....	384
Tapes en adhesives / Scotch et adhésifs	391
Tapes / Rubans adhésifs	393
Hersluitbare verbindingsystemen / Rubans d'assemblage auto-agrippant.....	396
Lijmen / Colles.....	396
Temperatuurindicatoren / Indicateurs de température.....	400
Zelfklevende stootdoppen / Butées adhésives.....	401
Hardware / Hardware	405
Meten / Mesures.....	407
Rolkoevoeten / Leviers	410
Markering / Marquage.....	411
Soldeer- en desoldeer / Soudage et dessoudage	411
Schroevendraaiers en sleutels / Tournevis et clés	429
Vijlen en raspen / Limes et râpes	438
Scharen / Cisailles et ciseaux.....	447
Zagen / Scies	451
Tangen / Pincés	452



1

**SOLDEER- EN DESOLDEERUITRUSTING
SOUDAGE ET DESSOUDAGE**

SOLDEER- EN DESOLDEERUITRUSTING SOUDAGE ET DESSOUDAGE

Electrische soldeerbouten / Fers à souder électrique	7
Magnastat / Magnastat.....	8
Soldeerposten / Postes à souder	10
Soldeerbouten op gas / Fers à souder au gaz	21
Desoldeerposten / Postes à dessouder	23
Warme-lucht posten / Postes à air chaud	27
Toebehoren voor Warme-Lucht posten / Accessoires pour air chaud.....	28
Voedingen / Alimentations	29
Kits / Kits	33
Rookafzuigsystemen / Extraction de fumée	41
Stiften / Pannes	48
Stiften CSF / Pannes CSF.....	48
Stiften CT / Pannes CT.....	48
Stiften DS / Pannes DS.....	49
Stiften DX / Pannes DX.....	49
Stiften ET / Pannes ET.....	50
Stiften HT / Pannes HT.....	51
Stiften LHT / Pannes LHT.....	51
Stiften LT / Pannes LT.....	52
Stiften MT / Pannes MT.....	53
Stiften MT 1500 / Pannes MT 1500.....	54
Stiften NT / Pannes NT.....	55
Stiften PT / Pannes PT.....	56
Stiften Pyropen / Pannes Pyropen.....	57
Stiften Pyropen Jr / Pannes Pyropen Jr.....	58
Stiften RT / Pannes RT.....	59
Stiften RTW / Pannes RTW.....	60
Stiften SPI / Pannes SPI.....	60
Stiften WC 100 / Pannes WC 100.....	61
Stiften WP 60 / Pannes WP 60.....	61
Stiften WTA / Pannes WTA.....	61
Punten voor HAP 1 - 200 / Buses pour HAP 1 - 200.....	62
Stiften XDS / Pannes XDS.....	62
Stiften XHT / Pannes XHT.....	62
Stiften XNT / Pannes XNT.....	63
Stiften XT / Pannes XT.....	64
Stiften voor FP300 / Pannes pour FP300.....	65
Stiften voor FP400-FP500 / Pannes pour FP400-FP500.....	65
Stiften voor SEA300 / Pannes pour SEA300.....	65
Stiften voor SEA450X - SEA600X / Pannes pour SEA450X - SEA600X.....	66
Stift reiniging / Nettoyage de panne	66
Soldeerdraden / Fils à souder	69
Loodvrij soldeer / Soudure sans plomb.....	72
Soldeerpasta / Pâtes à souder	74
Desoldeerpompen / Pompes à dessouder	74
Desoldeerlinten / Tresses à dessouder	76
Gedrukte schaks / Circuits imprimés	76
Bouthouders / Supports pour fer	79
Flux / Flux	82
Soldeerbaden / Bains de soudure	84
Verwarmplaten / Platines chauffantes	85
Soldeer-toebehoren / Accessoires pour la soudure	87

ELECTRISCHE SOLDEERBOUTEN / FERS À SOUDER ÉLECTRIQUE

SOLDEERBOUT SPI 16

Netsoldeerbout 15 W, 230 V, zonder temperatuur-regeling.

Eigenschappen :

Geleverd met stift 4SPI15212 (1,2 mm)

Opwarmtijd : 180 sec.

Stifttemperatuur : 360 °C

FER À SOUDER SPI 16

Fer à souder secteur 15 W, 230 V, non réglé.

Spécifications :

Livré avec support et panne 4SPI15212 (1,2 mm)

Montée en température : 180 sec.

Température de la panne : 360 °C



STIFTEN / PANNES P. 60

Codenummer / N° code	Model / Modèle	Stiftbreedte / Largeur panne	T	Vermogen / Puissance	Spanning / Tension
810 64005	SPI 16	1,2 mm	360 °C	15 W	230 V

SOLDEERBOUT SPI 27

Netsoldeerbout 25 W, 230 V, zonder temperatuur-regeling.

Eigenschappen :

Geleverd met stift 4SPI26206 (1,2 mm)

Opwarmtijd : 180 sec.

Stifttemperatuur : 410 °C

FER À SOUDER SPI 27

Fer à souder secteur 25 W, 230 V, non réglé.

Spécifications :

Livré avec support et panne 4SPI26206 (1,2 mm)

Montée en température : 180 sec.

Température de la panne : 410 °C



STIFTEN / PANNES P. 60

Codenummer / N° code	Model / Modèle	Stiftbreedte / Largeur panne	T	Vermogen / Puissance	Spanning / Tension
810 64021	SPI 27	1,2 mm	410 °C	25 W	230 V

SOLDEERBOUT SPI 41

Netsoldeerbout 40 W, 230 V, zonder temperatuur-regeling.

Eigenschappen :

Geleverd met stift 4SPI40224 (2 mm)

Opwarmtijd : 180 sec.

Stifttemperatuur : 450 °C

FER À SOUDER SPI 41

Fer à souder secteur 40 W, 230 V, non réglé.

Spécifications :

Livré avec support et panne 4SPI40224 (2 mm)

Montée en température : 180 sec.

Température de la panne : 450 °C



STIFTEN / PANNES P. 60

Codenummer / N° code	Model / Modèle	Stiftbreedte / Largeur panne	T	Vermogen / Puissance	Spanning / Tension
810 64037	SPI 41	2 mm	450 °C	40 W	230 V

SOLDEERBOUT SPI 81

Netsoldeerbout 75 W, 230 V, zonder temperatuur-regeling.

Eigenschappen :

Geleverd met stift 4SPI80237 (5 mm)

Opwarmtijd : 180 sec.

Stifttemperatuur : 480 °C

FER À SOUDER SPI 81

Fer à souder secteur 75 W, 230 V, non réglé.

Spécifications :

Livré avec support et panne 4SPI80237 (5 mm)

Montée en température : 180 sec.

Température de la panne : 480 °C



STIFTEN / PANNES P. 60

Codenummer / N° code	Model / Modèle	Stiftbreedte / Largeur panne	T	Vermogen / Puissance	Spanning / Tension
810 64053	SPI 81	5 mm	480 °C	80 W	230 V



STIFTEN / PANNES P. 65

◀ **HOOG VERMOGEN SOLDEERBOUT FP300, 300 W**

Hoog vermogen soldeerbout 300 W, 230 V voor massa en breed solderen.

OPGEPAST : Verkocht zonder stift

FER FORTE PUISSANCE FP300, 300 W

Fer à souder de forte puissance pour plan de masse important et grosse soudure.

ATTENTION : Vendu sans panne

Codenummer / N° code	Model / Modèle	Vermogen / Puissance	Spanning / Tension
813 00300	FP300	300 W	230 V



STIFTEN / PANNES P. 65

◀ **HOOG VERMOGEN SOLDEERBOUT FP400, 400 W**

Hoog vermogen soldeerbout 400 W, 230 V voor massa en breed solderen.

OPGEPAST : Verkocht zonder stift

FER FORTE PUISSANCE FP400, 400 W

Fer à souder de forte puissance pour plan de masse important et grosse soudure.

ATTENTION : Vendu sans panne

Codenummer / N° code	Model / Modèle	Vermogen / Puissance	Spanning / Tension
813 00400	FP400	400 W	230 V



STIFTEN / PANNES P. 65

◀ **HOOG VERMOGEN SOLDEERBOUT FP500, 500 W**

Hoog vermogen soldeerbout 500 W, 230 V voor massa en breed solderen.

OPGEPAST : Verkocht zonder stift

FER FORTE PUISSANCE FP500, 500 W

Fer à souder de forte puissance pour plan de masse important et grosse soudure.

ATTENTION : Vendu sans panne

Codenummer / N° code	Model / Modèle	Vermogen / Puissance	Spanning / Tension
813 00500	FP500	500 W	230 V

MAGNASTAT / MAGNASTAT



STIFTEN / PANNES P. 48

◀ **SOLDEERBOUT W 61**

Netsoldeerbout 60 W, 230 V.

Eigenschappen :

Geleverd met houder en stift CT5B7 (370 °C - 2,4 mm)

FER À SOUDER W 61

Fer à souder secteur 60 W 230 V réglé par la panne.

Spécifications :

Livré avec support et panne CT5B7 (370 °C - 2,4 mm)

Codenummer / N° code	Model / Modèle	Stiftbreedte / Largeur panne	Vermogen / Puissance	Spanning / Tension
810 61036	W 61	2,4 mm	100 W	230 V



STIFTEN / PANNES P. 48

◀ **SOLDEERBOUT W 101**

Netsoldeerbout 100 W, 230 V.

Eigenschappen :

Geleverd met houder en stift CT6E7 (370 °C - 7 mm)

FER À SOUDER W 101

Fer à souder secteur 100 W, 230 V réglé par la panne.

Spécifications :

Livré avec support et panne CT5B7 (370 °C - 7 mm)

Codenummer / N° code	Model / Modèle	Stiftbreedte / Largeur panne	Vermogen / Puissance	Spanning / Tension
810 61046	W 101	7 mm	100 W	230 V

SOLDEERBOUT W 201

Netsoldeerbout 200 W, 230 V.

Eigenschappen :

Geleverd met houder en stift CT2F7 (370 °C - 10 mm)

FER À SOUDER W 201

Fer à souder secteur 200 W, 230 V réglé par la panne.

Spécifications :

Livré avec support et panne CT2F7 (370 °C - 10 mm)



STIFTEN / PANNES P. 48

Codenummer / N° code	Model / Modèle	Stiftbreedte / Largeur panne	Vermogen / Puissance	Spanning / Tension
810 61056	W 201	10 mm	200 W	230 V

SOLDEERBOUT W 101SP

Netsoldeerbout 100 W, 230 V.

Eigenschappen :

Spiegelstift bedekt met teflon, 50 x 40 x 4 mm (260 °C - 295 °C), ontworpen om het plastic te snijden

FER À SOUDER W 101SP

Fer à souder secteur 100 W, 230 V.

Spécifications :

Panne miroir recouverte de Teflon, 50 x 40 x 4 mm (260 °C - 295 °C), spécialement conçue pour couper le plastique



Codenummer / N° code	Model / Modèle	Stiftbreedte / Largeur panne	Vermogen / Puissance	Spanning / Tension
810 61096	W 101SP	40 mm	100 W	230 V

SOLDEERBOUT TCP 24

Magnastat soldeerbout 50 W, 24 V.

Eigenschappen :

Met adaptor PT7-LT en stift LT-M (370 °C)

2 draden zonder connectors

Geen aarding mogelijk

FER À SOUDER TCP 24

Fer à souder Magnastat 50 W, 24 V.

Spécifications :

Avec adaptateur PT7-LT et panne LT-M (370 °C)

2 fils sans connecteur

Pas de mise à la masse possible



STIFTEN / PANNES P. 52

Codenummer / N° code	Model / Modèle	Stiftbreedte / Largeur panne	Vermogen / Puissance	Spanning / Tension
810 10001	TCP 24	3,2 mm	30 W	12 V

SOLDEERBOUT TCP 12

Magnastat soldeerbout 30/40 W, 12/14 V.

Eigenschappen :

Met adaptor PT7-LT (370°C) en stift LT-M

Draad van 3 m met batterijklemmen

FER À SOUDER TCP 12

Fer à souder Magnastat 30/40 W, 12/14 V.

Spécifications :

Avec adaptateur PT7-LT (370°C) et panne LT-M

fils de 3m avec pinces pour batterie

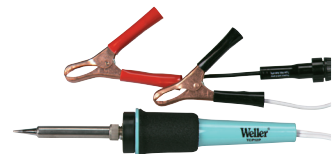

STIFTEN / PANNES P. 52

Codenummer / N° code	Model / Modèle	Stiftbreedte / Largeur panne	Vermogen / Puissance	Spanning / Tension
810 10001	TCP 24	3,2 mm	30 W	12 V

SOLDEERPOSTEN / POSTES À SOUDER



STIFTEN / PANNES P. 64

◀ POST WX 1010

Soldeerpost, digitaal, 200 W, 230 V met soldeer-
bout WXP120 (120 W).

Bestaande uit :

WX 1 voeding (200 W, 230 V)
WXP 120 Soldeerbout, 120 W / 24V, XTB stift
Bouhouder WDH 10

POSTE WX 1010

Poste à souder, digital, 200 W, 230 V avec fer à sou-
der WXP120 (120 W).

Comprend :

Alimentation WX 1 (200 W, 230 V)
WXP 120 fer à souder, 120 W / 24 V, panne XTB
Support WDH 10

Codenummer / N° code	Model / Modèle
810 34186	WX 1010

Toebehoren / Accessoires :

Codenummer / N° code	Model / Modèle	Beschrijving / Description	T
810 34176	WX 1	Voeding / Alimentation	50 - 550 °C
810 29201	WXP 120	Soldeerbout / Fer à souder	
810 15121	WDH 10	Houder / Support	



STIFTEN / PANNES P. 59

◀ POST WX 1011

Soldeerpost, digitaal, 200 W, 230 V met soldeer-
bout WXMP (40 W).

Bestaande uit :

WX 1 voeding (200 W, 230 V)
WXMP Soldeerbout, 40 W / 12V, RT3
Bouhouder WDH 50

POSTE WX 1011

Poste à souder, digital, 200 W, 230 V avec fer à sou-
der WXMP (40 W).

Comprend :

Alimentation WX 1 (200 W, 230 V)
WXMP fer à souder, 40 W / 12V, panne RT3
Support WDH 50

Codenummer / N° code	Model / Modèle
810 34196	WX 1011

Toebehoren / Accessoires :

Codenummer / N° code	Model / Modèle	Beschrijving / Description	T
810 34176	WX 1	Voeding / Alimentation	50 - 550 °C
810 29203	WXMP	Handvat voor RT tip / Outil pour pannes RT	
810 15156	WDH50	Houder / Support	



STIFTEN / PANNES P. 63

◀ POST WX 1012

Soldeerpost, digitaal, 200 W, 230 V met soldeer-
bout WXP65 (65 W).

Bestaande uit :

WX 1 voeding (200 W, 230 V)
WXP 65 Soldeerbout, 65 W / 24V, XNT 1 stift
Bouhouder WDH 50

POSTE WX 1012

Poste à souder, digital, 200 W, 230 V avec fer à sou-
der WXP65 (65 W).

Comprend :

Alimentation WX 1 (200 W, 230 V)
WXP 65 fer à souder, 65 W / 24V, panne XNT 1
Support WDH 50

Codenummer / N° code	Model / Modèle	T	Spanning / Tension
810 34276	WX 1012	50 - 550 °C	230 V

Toebehoren / Accessoires :

Codenummer / N° code	Model / Modèle	Beschrijving / Description	T
810 34176	WX 1	Voeding / Alimentation	50 - 550 °C
810 29211	WXP 65	Soldeerbout / Fer à souder	
810 15156	WDH50	Houder / Support	

POST WX 2020

Soldeerpost, digitaal, 240 W, 230 V met 2 x soldeerbouten WXP120 (120 W).

Bestaande uit :

WX 2 voeding (240 W, 230 V)

2 x WXP 120 soldeerbout met XT B schroevendraaier stift 2.4 X 0.8 mm

2 x WDH 10 bouthouder

POSTE WX 2020

Poste à souder, digital, 240 W, 230 V avec 2 fers à souder WXP120 (120 W).

Comprend :

Alimentation WX 2 (240 W, 230 V)

2 x fer à souder WXP 120 avec panne tournevis XT B 2.4 X 0.8 mm

2 x support WDH 10



Codenummer / N° code	Model / Modèle
810 34216	WX 2020

STIFTEN / PANNES P. 64

Toebehoren / Accessoires :

Codenummer / N° code	Model / Modèle	Beschrijving / Description
810 34206	WX 2	Voeding / Alimentation
810 29201	WXP 120	Soldeerbout / Fer à souder
810 15121	WDH 10	Houder / Support

POST WX 2021

Soldeerpost, digitaal, 240 W, 230 V met WXMP micro soldeerbout en WXMT micro pincet.

Bestaande uit :

WX 2 voeding (240 W, 230 V)

WXMP micro soldeerbout met RT 3 schroevendraaier stift 40 W

Bouthouder WDH 50

WXMT micro pincet (2 x 40 W) met 2 RTW soldeerstiften 0.7 x 0.4 mm, 45 °C

Bouthouder WDH 60

POSTE WX 2021

Poste à souder, digital, 240 W, 230 V avec micro fer à souder WXMP et brucelle chauffante WXMT.

Comprend :

Alimentation WX 2 (240 W, 230 V)

Micro fer à souder WXMP avec une panne tournevis RT3 de 40 W

Support WDH 50

Brucelle chauffante WXMT (2 x 40 W) avec une panne RTW2 0.7 x 0.4 mm, 45 °C

Support WDH 60



Codenummer / N° code	Model / Modèle
810 34226	WX 2021

STIFTEN / PANNES P. 59, 60

Toebehoren / Accessoires :

Codenummer / N° code	Model / Modèle	Beschrijving / Description
810 34206	WX 2	Voeding / Alimentation
810 29203	WXMP	Handvat voor RT tip / Outil pour pannes RT
810 15156	WDH 50	Houder / Support
810 13177	WXMT	Handvat voor RTW tip / Outil pour pannes RTW
810 15169	WDH 60	Houder / Support



◀ **POST WD 1000**

Soldeerpost met programmeerbare elektronische regeling.

- Digitale temperatuurcontrole (50 °C - 450 °C).
- Automatische aanpassing van het station aan alle aangesloten soldeerbouten en accessoires.

Alle onderstaande functies zijn geïntegreerd :

- Programmering van de standby-tijd
- Controle en calibrering van de temperatuur
- Vergrendeling van de parameters van het station

Bestaande uit :

- Voeding WD 1 (80 W, 230 V)
- Soldeerbout WP 80 + Stift LT-B (2,4 mm)
- Houder WDH 10

POSTE WD 1000

Poste à souder à régulation électronique programmable.

- Contrôle de température digital (50 °C - 450 °C).
- La station se paramètre automatiquement à tous les fers et accessoires connectés.

Toutes les options suivantes sont intégrées à la station

- Contrôle et calibrage de la température
- Programmation du temps de mise en veille
- Verrouillage des paramètres de la station

Comprend :

- Alimentation WD 1 (80 W, 230 V)
- Fer à souder WP 80 + panne LT-B (2,4 mm)
- Support WDH 10

STIFTEN / PANNES P. 52

Codenummer / N° code	Model / Modèle
810 34026	WD 1000

Toebehoren / Accessoires :

Codenummer / N° code	Model / Modèle	Beschrijving / Description
810 34006	WD 1	Voeding / Alimentation
810 29180	WP80	Soldeerbout / Fer à souder
810 15121	WDH 10	Houder / Support
810 31185		USB interface / Interface USB



◀ **POST WD 1000T**

Soldeerpost met programmeerbare elektronische regeling.

- Digitale temperatuurcontrole (50 °C - 450 °C).
- Automatische aanpassing van het station aan alle aangesloten soldeerbouten en accessoires.

Eigenschappen :

« Stop and Go » en « Dry Cleaning » systemen zorgen voor een verlenging van de levensduur van de stift.

Bestaande uit :

- Voeding WD 1 (80 W, 230 V)
- Soldeerbout WP 80 + Stift LT-B (2,4 mm)
- Houder WDH 10T met WDC2.

POSTE WD 1000T

Poste à souder à régulation électronique programmable.

- Contrôle de température digital (50 °C - 450 °C).
- La station se paramètre automatiquement à tous les fers et accessoires connectés.

Spécifications :

Système « Stop and Go » et « Dry Cleaning » permettant d'accroître la longévité de la panne.

Comprend :

- Alimentation WD 1 (80 W, 230 V)
- Fer à souder WP 80 + panne LT-B (2,4 mm)
- Support WDH 10T avec WDC2

STIFTEN / PANNES P. 52

Codenummer / N° code	Model / Modèle
810 34026 70	WD 1000T

Toebehoren / Accessoires :

Codenummer / N° code	Model / Modèle	Beschrijving / Description
810 15161	WDH10T	Houder / Support
810 34006	WD 1	Voeding / Alimentation
810 29180	WP80	Soldeerbout / Fer à souder
810 31185		USB interface / Interface USB

POST WTCP 51

Soldeerpost Magnastat 50 W, 230V.

Kenmerken :

- Systeem alles of niets
- Wijziging van de temperatuur via stift
- Bescherming klasse I
- Antistatische behuizing
- Direkte aarding
- Afmetingen : 166 x 115 x 101 mm (L x B x H)

Bestaande uit :

- Voeding P 51 (50 W, 240 V)
- Soldeerbout TCP-S met stift LT-B en PT-LT adapter
- Houder KH 20

POSTE WTCP 51

Poste à souder Magnastat 50 W, 230 V.

Caractéristiques :

- Système tout ou rien
- Changement de température par changement de panne
- Protection classe I
- Boitier antistatique
- Mise à la terre directe
- Dimensions : 166 x 115 x 101 mm (L x B x H)

Comprend :

- Alimentation P 51 (50 W, 240 V)
- Fer à souder TCP-S + panne PT-B7 (370°C, 2,4 mm)
- Support KH 20



Codenummer / N° code	Model / Modèle
810 32206	WTCP 51

STIFTEN / PANNES P. 52

Toebehoren / Accessoires :

Codenummer / N° code	Model / Modèle	Beschrijving / Description
810 32105	TPCS	Bout / Fer
810 32226	P 51	Voeding / Alimentation
810 15020	KH 20	Houder / Support

POST WS 51

Soldeerstation Temtronic 50 W, 230 V met temperatuurregeling via potentiometer (150 °C - 450 °C).

Bestaande uit :

- Voeding PU 51
- Soldeerbout LR 21 + stift ET-B (2,4 mm)
- Houder KH 20

POSTE WS 51

Poste à souder Temtronic 50 W, 230 V avec contrôle de température via potentiomètre (150 °C - 450 °C).

Comprend :

- Alimentation PU 51
- Fer à souder LR 21 + panne LT-B (2,4 mm)
- Support KH 20



Codenummer / N° code	Model / Modèle
810 32306	WS 51

STIFTEN / PANNES P. 52

Toebehoren / Accessoires :

Codenummer / N° code	Model / Modèle	Beschrijving / Description
810 25106	LR 21	Bout / Fer
810 15020	KH 20	Houder / Support
810 25098		Verlengkabel 4 m voor bout LR 21 / Rallonge de 4 m pour LR 21



STIFTEN / PANNES P. 51

◀ **POST WSD 151**

Soldeerpost 150 W, 230 V met digitale temperatuurregeling (50 °C - 450 °C).

Bestaande uit :

- Voeding PUD 151
- Soldeerbout WSP 150 + stift LHT-F (9,3 mm)
- Houder KH 27

POSTE WSD 151

Poste de soudage 150 W, 230 V avec contrôle digital de la température (50 °C - 450 °C).

Comprend :

- Alimentation PUD 151
- Fer à souder WSP 150 + panne LHT-F (9,3 mm)
- Support KH 27

Codenummer / N° code	Model / Modèle
810 32766	WSD 151

Toebehoren / Accessoires :

Codenummer / N° code	Model / Modèle	Beschrijving / Description
810 32786	PUD151	Voeding / Alimentation
810 15027	KH 27	Houder / Support
810 29170	WSP 150	Bout / Fer



STIFTEN / PANNES P. 52

◀ **POST WS 81**

Soldeerstation Temtronic 80 W, 230 V met temperatuurregeling via potentiometer (150 °C - 450 °C).

Bestaande uit :

- Voeding PU81
- Soldeerbout WSP 80 + stift LT-B (2,4 mm)
- Houder KH 18

POSTE WS 81

Poste à souder Temtronic 80 W, 230 V avec contrôle de température via potentiomètre (150 °C - 450 °C).

Comprend :

- Alimentation PU 81
- Fer à souder WSP 80 + panne LT-B (2,4 mm)
- Support KH 18

Codenummer / N° code	Model / Modèle
810 32506	WS81

Toebehoren / Accessoires :

Codenummer / N° code	Model / Modèle	Beschrijving / Description
810 15170	KH18	Houder / Support
810 29161	WSP 80	Bout / Fer
810 32526	PU81	Voeding / Alimentation



STIFTEN / PANNES P. 52

◀ **POST WSD 81**

Soldeerpost Temtronic 80 W, 230 V met digitale temperatuurregeling (50 °C - 450 °C).

Bestaande uit :

- Voeding PUD 81
- Soldeerbout WSP 80 + stift LT-B (2,4 mm)
- Houder KH 18

POSTE WSD 81

Poste à souder Temtronic 80 W, 230 V avec contrôle de température digital (50 °C - 450 °C).

Comprend :

- Alimentation PUD 81
- Fer à souder WSP 80 + panne LT-B (2,4 mm)
- Support KH 18

Codenummer / N° code	Model / Modèle
810 32606	WSD 81

Toebehoren / Accessoires :

Codenummer / N° code	Model / Modèle	Beschrijving / Description
810 15170	KH18	Houder / Support
810 29161	WSP 80	Bout / Fer
810 32626	PUD81	Voeding / Alimentation

POST WS 81T

Soldeerstation Temtronic 80 W, 230 V met temperatuurregeling via potentiometer (150 °C - 450 °C).

Eigenschappen :

« Stop and Go » en « Dry Cleaning » systemen zorgen voor een verlenging van de levensduur van de stiften

Bestaande uit :

Voeding PU81

Soldeerbout WSP 80 + stift LT-B (2,4 mm)

Houder WDH 10T

POSTE WS 81T

Poste à souder Temtronic 80 W, 230 V avec contrôle de température via potentiomètre (150 °C - 450 °C).

Spécifications :

Système « Stop and Go » et « Dry Cleaning » permettant d'accroître la longévité de la panne

Comprend :

Alimentation PU 81

Fer à souder WSP 80 + panne LT-B (2,4 mm)

Support WDH 10T



Codenummer / N° code	Model / Modèle
810 32916	WS 81T

STIFTEN / PANNES P. 52

Toebehoren / Accessoires :

Codenummer / N° code	Model / Modèle	Beschrijving / Description
810 32526	PU81	Voeding / Alimentation
810 15161	WDH10T	Houder / Support
810 29161	WSP 80	Bout / Fer

POST WSF 81D5

Soldeerstation met soldeertinaanvoersysteem 80 W, 230 V.

Kenmerken :

Voor draad \varnothing 0,5 tot 0,8 mm

Digitaal gestuurde elektronica

Temperatuurbereik 50 °C - 450 °C

Temperatuurregeling via druktoets

3-cijferige digitale display

Kalibratie box WCB 2 kan worden aangesloten voor CALIBRATIE, lock-out of OFFSET functie

Bescherming klasse I

Antistatische behuizing

Potentiaalvereffening

Automatische herkenning van gereedschap.

Afmetingen : 120 x 217 x 199 mm (L x B x H)

Bestaat uit :

WSF 2 soldeertinaanvoersysteem - voeding

WSFP 5 Soldeerbout 80 W, 24 V voor draad 0,5 - 0,8 mm met soldeertip LT HX

AK S houder

POSTE WSF 81D5

Poste à souder avec système d'amené de soudure. 80 W, 230 V.

Caractéristiques :

Pour fil \varnothing 0,5 - 0,8 mm

Electronique digitale

Température de 50 °C - 450 °C

Réglage de température par bouton

Afficheur 3 chiffres

Boitier de programmation WCB 2 peut être connecté pour les fonctions de CALIBRAGE, de BLOCAGE et MISE EN VEILLE des températures

Protection classe I

Boitier antistatique

Equilibrage de potentiel (mise à la terre directe d'origine)

Dimensions : 120 x 217 x 199 mm (L x B x H)

Comprend :

Bloc d'alimentation et d'amenage de fil WSF 2

Fer à souder pour fil \varnothing 0,5 - 0,8 mm avec panne LT HX (0,8 mm)

Support AK S



Codenummer / N° code	Model / Modèle
810 28206	WSF 81D5

STIFTEN / PANNES P. 52

Toebehoren / Accessoires :

Codenummer / N° code	Beschrijving / Description
810 13120	Voetschakelaar / Interrupteur-pédale
810 87328 48	Feeding tube (dia : 0,5 mm L : 52 mm) / Feeding tube (dia : 0,5 mm L : 52 mm)
810 87328 73	Feeding tube (dia : 0,5mm L : 62mm) / Feeding tube (dia : 0,5 mm L : 62 mm)
810 87328 50	Feeding tube (dia : 0,8 mm L : 52 mm) Feeding tube (dia : 0,8 mm L : 52 mm)
810 87328 74	Feeding tube (dia : 0,8 mm L : 62 mm) Feeding tube (dia : 0,8 mm L : 62 mm)



◀ POST WSF 81D8

Soldeestation met soldeertinaanvoersysteem 80 W, 230 V.

Kenmerken :

Voor draad ø 0,8 tot 1,5 mm
Digitaal gestuurde elektronica
Temperatuurbereik 50 °C - 450 °C
Temperatuurregeling via druktoets
3-cijferige digitale display
Kalibratie box WCB 2 kan worden aangesloten voor CALIBRATIE, lock-out of OFFSET functie
Bescherming klasse I
Antistatische behuizing
Potentiaalvereffening
Automatische herkenning van gereedschap.
Afmetingen : 120 x 217 x 199 mm (L x B x H)

Bestaat uit :

WSF 2 soldeertinaanvoersysteem - voeding
WSFP 5 Soldeerbout 80 W, 24 V voor draad 0,8 - 1,5 mm met soldeertip LT HX
AK S houder

POSTE WSF 81D8

Poste à souder avec système d'amené de soudure. 80 W, 230 V.

Caractéristiques :

Pour fil ø 0,8 - 1,5 mm
Electronique digitale
Température de 50 °C - 450 °C
Réglage de température par bouton
Afficheur 3 chiffres
Boitier de programmation WCB 2 peut être connecté pour les fonctions de CALIBRAGE, de BLOCAGE et MISE EN VEILLE des températures
Protection classe I
Boitier antistatique
Equilibrage de potentiel (mise à la terre directe d'origine)
Dimensions : 120 x 217 x 199 mm (L x B x H)

Comprend :

Bloc d'alimentation et d'amenage de fil WSF 2
Fer à souder pour fil ø 0,8 - 1,5 mm avec panne LT HX (0,8 mm)
Support AK S

STIFTEN / PANNES P. 51

Codenummer / N° code	Model / Modèle
810 28226	WSF 81D8

Toebehoren / Accessoires :

Codenummer / N° code	Model / Modèle	Beschrijving / Description
810 28122	WSFP 8	Soldeerbout / Fer à souder
810 13120		Voetschakelaar / Interrupteur-pédale
810 87328 50		Feeding tube (dia: 0,8 mm L: 52 mm) / Feeding tube (dia: 0,8 mm L: 52 mm)
810 87328 74		Feeding tube (dia: 0,8 mm L: 62 mm) / Feeding tube (dia: 0,8 mm L: 62 mm)
810 87328 35		Feeding tube (dia: 1,0 mm L: 52 mm) / Feeding tube (dia: 1,0 mm L: 52 mm)
810 87328 36		Feeding tube (dia: 1,0 mm L: 63 mm) / Feeding tube (dia: 1,0 mm L: 63 mm)
810 87328 34		Feeding tube (dia: 1,5 mm L: 52 mm) / Feeding tube (dia: 1,5 mm L: 52 mm)
810 87328 32		Feeding tube (dia: 1,5 mm L: 63 mm) / Feeding tube (dia: 1,5 mm L: 63 mm)

POST WSM1

- Netsoldeerpost compact en gemakkelijk te vervoeren.
- Het perfecte alternatief voor gassoldeerbouten.

Kenmerken :

ESD veilig

Stop and Go

Touch Sense technologie

Temperatuur vergrendeling functie

2 instelbare temperaturen

Equipotentiaal aansluiting

Technische gegevens :

Temperatuurbereik: 100 - 400 °C

Vermogen 40 W / 12 V

Voeding : 100 - 230 V

Bestaande uit :

WSM 1 voeding

Micro soldeerbout WMRP 40 W met tip RT3 (1,3 mm)

Veiligheid rest met WDC dry cleaner

POSTE WSM1

- Poste à souder sur secteur compact et facilement transportable.
- L'alternative parfaite aux fers à souder au gaz.

Caractéristiques :

Antistatique

Stop and Go

Technologie tactile

Fonction de verrouillage de température

2 températures réglables

Prise équipotentielle

Données techniques :

Plage de température : 100 - 400 °C

Puissance 40 W / 12V

Alimentation : 100 - 230 V

Comprend :

Alimentation WSM 1

Micro fer à souder WMRP 40 W avec panne RT3 (1,3 mm)

Support pour fer avec WDC dry cleaner



Codenummer / N° code	Model / Modèle
810 32926	WSM1

STIFTEN / PANNES P. 59

POST WSM1C

- Herlaadbare soldeerpost compact en gemakkelijk te vervoeren.
- Het perfecte alternatief voor gassoldeerbouten.

Kenmerken :

Draadloos soldeer capaciteit tot 1 uur

Opladtid 20 minuten

Laatste LiFePO4 oplaadbare batterij technologie

ESD veilig

Stop and Go

Touch Sense technologie

Temperatuur vergrendeling functie

2 instelbare temperatuur

Equipotentiaal aansluiting

Technische gegevens :

Temperatuurbereik : 100 - 400 °C

Vermogen 40 W / 12 V

Voeding : 100 - 230 V

Bestaat uit :

WSM 1 voeding met oplaadbare accu

Micro soldeerbout WMRP 40W met tip RT3 (1,3 mm)

Veiligheid rest met WDC dry cleaner

POSTE WSM1C

- Poste à souder rechargeable compact et facilement transportable.
- L'alternative parfaite aux fers à souder au gaz.

Caractéristiques :

Capacité à souder sans fil jusqu'à 1 heure

Temps de charge 20 minutes

LiFePo4 Dernière technologie des batteries rechargeables

Antistatique

Stop and Go

Technologie tactile

Fonction de verrouillage de température

2 températures réglables

Prise équipotentielle

Données techniques :

Plage de température: 100 - 400 °C

Puissance 40 W / 12 V

Alimentation : 100 - 230 V

Comprend :

Alimentation WSM 1 avec batterie rechargeable

Micro fer à souder WMRP 40 W avec panne RT3 (1,3 mm)

Support pour fer avec WDC dry cleaner



Codenummer / N° code	Model / Modèle
810 32936	WSM1C

STIFTEN / PANNES P. 59

Toebehoren / Accessoires :

Codenummer / N° code	Beschrijving / Description
810 87518 80	Adaptator auto 12 V / Adaptateur voiture 12 V



◀ DIGITALE SOLDEERSTATION 300 W SEA300

- Het station krijgt een regulatie bestuurd door een gecontroleerde microprocessor.
- De grote snelheid en capaciteit van de verwarming van het station is een belangrijk gereedschap voor het lassen op massale vlakken : plaatwerk, lassen van tanks, radiatoren, messing rails, electrotechnieken,...
- De gewicht/prestatie verhouding is uitzonderlijk dankzij een zeer compacte soldeerbout.
- Met gelijkwaardig vermogen, is het gewicht van de bout met de helft verminderd in vergelijking met een conventionele soldeerbout.
- De metalen behuizing « anti-schok » bij deze stations kunnen worden gebruikt in zware industriële omgevingen.
- Microprocessorbesturing (closed loop) met de temperatuur-sensor type K laat een nauwkeurigheid van +/- 5 °C.
- Het station wordt compleet geleverd met een soldeerbout, één stift 201-11C op een veiligheids houder van roestvrij staal.
- Stiften zijn niet inbegrepen.

Voedingsdoos :

Primaire spanning : 230 V 50/60 Hz

Secundaire spanning : 230 V

Traploos instelbaar temperatuur van 50 tot 450 °C

Microprocessor

Digital Display

Soldeerbout 300 W

Spanning : 230 V

Met temperatuursensor

Lengte 300 (340 mm met stift)

Stiften Ø 9,5 - Vraag het ons

Gewicht : 350 g

Niet ontvlambare kabel : 2 m

STATION DE SOUDAGE DIGITALE 300 W SEA300

- Cette station bénéficie de la régulation pilotée par microprocesseur.
- La grande rapidité et capacité de chauffe de cette station en fait l'outil indispensable pour les travaux de soudage sur des plans de masse importants: travaux de tôlerie, soudure de réservoirs, de radiateurs, de rails de cuivre, électrotechnique,...
- Le rapport poids/performances est exceptionnel grâce à un encombrement très réduit des fers.
- A puissance égale, le poids du fer est réduit de moitié par rapport à un fer traditionnel.
- Le boîtier métallique « antichoc » permet à ces stations d'être utilisées dans des environnements industriels sévères.
- La régulation à microprocesseur (fonctionnement en boucle fermée) avec capteur de température de type K permet une précision à +/- 5 °C.
- La station est livrée avec un fer à souder, une panne 201-11C et un repose-fer en inox.
- Les pannes ne sont pas incluses.

Coffret électronique d'alimentation :

Tension Primaire : 230 V 50/60 Hz

Tension Secondaire : 230 V

Régulation continue de la température de 50 à 450°C

Piloté par microprocesseur

Affichage numérique

Fer à souder 300 W

Tension : 230 V

Avec capteur de température

Longueur 300 (340 mm avec panne)

Pannes Ø 9,5 - Nous consulter

Poids : 350 g

Cordon incombustible : 2 m

STIFTEN / PANNES P. 65

Codenummer / N° code	Model / Modèle	T	Vermogen / Puissance	Spanning / Tension
813 01300	SEA 300	450 °C	300 W	230 V

DIGITALE SOLDEERSTATION 450 W SEA450X

- Het station krijgt een regulatie bestuurd door een gecontroleerde microprocessor.
- De grote snelheid en capaciteit van de verwarming van het station is een belangrijk gereedschap voor het lassen op massale vlakken : plaatwerk, lassen van tanks, radiatoren, messing rails, electrotechnieken,...
- De gewicht / prestatie verhouding is uitzonderlijk dankzij een zeer compacte soldeerbout.
- Met gelijkwaardig vermogen, is het gewicht van de bout met de helft verminderd in vergelijking met een conventionele soldeerbout.
- De metalen behuizing « anti-schok » bij deze stations kunnen worden gebruikt in zware industriële omgevingen.
- Microprocessorbesturing (closed loop) met de temperatuur-sensor type K laat een nauwkeurigheid van +/- 5 °C toe.
- Het station wordt compleet geleverd met een soldeerbout, één stift 201-11C op een veiligheids-houder van roestvrij staal.
- Stiften zijn niet inbegrepen

Voedingsdoos :

Primaire spanning : 230 V 50/60 Hz

Secundaire spanning : 230 V

Traploos instelbaar temperatuur van 50 tot 450 °C

Microprocessor

Digital Display

Soldeerbout 450 W

Spanning : 230 V

Met temperatuursensor

Lengte 335 (375 mm met stift)

Stiften Ø 13,5 - Vraag het ons

Gewicht : 350 g

Niet ontvlambare kabel: 2 m

STATION DE SOUDAGE DIGITALE 450 W SEA450X

- Cette station bénéficie de la régulation pilotée par microprocesseur.
- La grande rapidité et capacité de chauffe de cette station en fait l'outil indispensable pour les travaux de soudage sur des plans de masse importants : travaux de tôlerie, soudure de réservoirs, de radiateurs, de rails de cuivre, électrotechnique,...
- Le rapport poids/performance est exceptionnel grâce à un encombrement très réduit des fers.
- A puissance égale, le poids du fer est réduit de moitié par rapport à un fer traditionnel.
- Le boîtier métallique « antichoc » permet à ces stations d'être utilisées dans des environnements industriels sévères.
- La régulation à microprocesseur (fonctionnement en boucle fermée) avec capteur de température de type K permet une précision à +/- 5 °C.
- La station est livrée complète avec un fer à souder un repose-fer en inox.
- les pannes ne sont pas incluses.

Coffret électronique d'alimentation :

Tension Primaire : 230 V 50/60 Hz

Tension Secondaire : 230 V

Régulation continue de la température de 50 à 450 °C

Piloté par microprocesseur

Affichage numérique

Fer à souder 450 W

Tension : 230 V

Avec capteur de température

Longueur 300 (340 mm avec panne)

Pannes Ø 9,5 - Nous consulter

Poids : 350 g

Cordon incombustible : 2 m



Codenummer / N° code	Model / Modèle	T	Vermogen / Puissance	Spanning / Tension
813 01450	SEA450X	450 °C	450 W	230 V

STIFTEN / PANNES P. 66



◀ DIGITALE SOLDEERSTATION 550W SEA600X

- Het station krijgt een regulatie bestuurd door een gecontroleerde microprocessor.
- De grote snelheid en capaciteit van de verwarming van het station is een belangrijk gereedschap voor het lassen op massale vlakken : plaatwerk, lassen van tanks, radiatoren, messing rails, electrotechnieken...
- De gewicht / prestatie verhouding is uitzonderlijk dankzij een zeer compacte soldeerbout.
- Met gelijkwaardig vermogen, is het gewicht van de bout met de helft verminderd in vergelijking met een conventionele soldeerbout.
- De metalen behuizing « anti-schok » bij deze stations kunnen worden gebruikt in zware industriële omgevingen.
- Microprocessorbesturing (closed loop) met de temperatuur-sensor type K laat een nauwkeurigheid van +/- 5 °C toe.
- Het station wordt compleet geleverd met een soldeerbout, op een veiligheidshouder van roestvrij staal.
- Stiften zijn niet inbegrepen.

Voedingsdoos :

Primaire spanning : 230 V 50/60 Hz

Secundaire spanning : 230 V

Traploos instelbaar temperatuur van 50 tot 450 °C

Microprocessor

Digital Display

Soldeerbout 550 W

Spanning : 230 V

Met temperatuursensor

Lengte 350 (390 mm met stift)

Stiften Ø 13,5 - Vraag het ons

Gewicht : 650 g

Niet ontvlambare kabe : 2 m

STATION DE SOUDAGE DIGITALE 550W SEA600X

- Cette station bénéficie de la régulation pilotée par microprocesseur.
- Les grande rapidité et capacité de chauffe de cette station en fait l'outil indispensable pour les travaux de soudage sur des plans de masse importants: travaux de tôlerie, soudage de réservoirs, de radiateurs, de rails de cuivre, électrotechnique,...
- Le rapport poids/performance est exceptionnel grâce à un encombrement très réduit des fers.
- A puissance égale, le poids du fer est réduit de moitié par rapport à un fer traditionnel.
- Le boîtier métallique « antichoc » permet à ces stations d'être utilisées dans des environnements industriels sévères.
- La régulation à microprocesseur (fonctionnement en boucle fermée) avec capteur de température de type K permet une précision à +/- 5 °C.
- La station est livrée complète avec station de soudage digitale 550WSEA600X un fer à souder et un repose-fer en inox.
- Les pannes ne sont pas incluses.

Coffret électronique d'alimentation :

Tension Primaire : 230 V 50/60 Hz

Tension Secondaire : 230 V

Régulation continue de la température de 50 à 450 °C

Piloté par microprocesseur

Affichage numérique

Fer à souder 550 W

Tension : 230 V

Avec capteur de température

Longueur 350 (390 mm avec panne)

Pannes Ø 13,5 - Nous consulter

Poids : 650 g

Cordon incombustible : 2 m

STIFTEN / PANNES P. 66

Codenummer / N° code	T	Vermogen / Puissance	Spanning / Tension
813 01600	450 °C	550 W	230 V

SOLDEERBOUTEN OP GAS / FERS À SOUDER AU GAZ

BOUT PYROPEN STANDAARD

Soldeerbout op gas, bijzonder geschikt voor buitenwerken.

Kenmerken :

Manuele aansteking

Equivalent met 20 - 80 W elektrische soldeerbout

Een laadbeurt duurt ~ 2 uur / capaciteit 28 ml

Soldeertemperatuurbereik tussen 350 °C en 500 °C ;
warmelucht : ~ 650 °C

Bevat :

Soldeerbout

Metalen doos

Soldeerstift 3 mm (70-01-02)

Gasvulling RB-TS 75 ml

Accessoires

Warme lucht buis ø 4,9 mm

FER PYROPEN STANDARD

Fer à souder au gaz parfaitement adapté aux travaux extérieurs.

Caractéristiques :

Allumage manuel

Equivalent avec fer à souder électrique de 20 - 80 W

Une recharge dure ~ 2 heures / capacité 28 ml

Température réglable entre 350 °C et 500 °C ; air
chaud : ~ 650 °C

Comprend :

Fer à souder

Boîte métallique

Panne 3 mm (70-01-02)

Recharge gaz RB-TS 75 ml

Accessoires

Buses à air chaud ø 4,9 mm

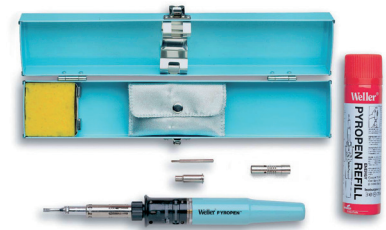

Codenummer / N° code	Model / Modèle
810 16060	Pyropen

STIFTEN / PANNES P. 57

Toebehoren / Accessoires :

Codenummer / N° code	Model / Modèle	Beschrijving / Description
810 16160	RB-TS	Gas vulling 75 ml / Recharge Gaz 75 ml
810 16150	70-07SU	Adaptor solderen / Adaptateur soudage
810 16151	70-07TU	Adaptor brander / Adaptateur chalumeau

BOUT PYROPEN PIEZO

Soldeerbout op gas, bijzonder geschikt voor buitenwerken.

Kenmerken :

Equivalent met 20 - 80 W elektrische soldeerbout

Een laadbeurt duurt ~ 2 uur / capaciteit 28 ml

Soldeertemperatuurbereik tussen 350 °C en 500 °C ;
warmelucht : ~ 650 °C

Manuele aansteking

Bevat :

Soldeerbout

Metalen doos

Soldeerstift 3 mm (70-01-02)

Gasvulling RB-TS 75ml

Accessoires

Warme-lucht-buis ø 4,9 mm

FER PYROPEN PIEZO

Fer à souder au gaz parfaitement adapté aux travaux extérieurs.

Caractéristiques :

Equivalent avec fer à souder électrique de 20 - 80 W

Une recharge dure ~ 2 heures / capacité 28 ml

Température réglable entre 350 °C et 500 °C ; air
chaud : ~ 650 °C

Allumage manuel

Comprend :

Fer à souder

Boîte métallique

Panne 3 mm (70-01-02)

Recharge gaz RB-TS 75 ml

Accessoires

Buses à air chaud ø 4,9 mm

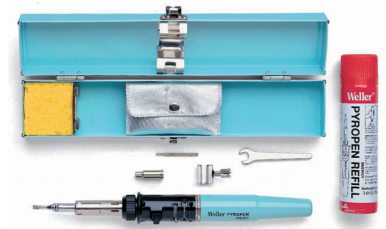

Codenummer / N° code	Model / Modèle
810 16059	Pyropen piezo

STIFTEN / PANNES P. 57

Toebehoren / Accessoires :

Codenummer / N° code	Model / Modèle	Beschrijving / Description
810 16160	RB-TS	Gas vulling 75 ml / Recharge Gaz 75 ml



◀ BOUT PYROPEN WP60K

Gassoldeerbout pyropen soldeerkit.

Kenmerken :

Soldeertemperatuurbereik ~ 500 °C ; warmelucht : ~ 650 °C

Manuele aansteking

Een laadbeurt duurt ~ 1 uur / capaciteit 12 ml

Equivalent met 20 - 60 W elektrische soldeerbout

Bevat :

Soldeerbout WP 60K

Stift 0,5 mm (60-01-05)

Warm-lucht-buis ø 4,7 mm

Verwarmes 5,0 mm, 45 °C

Beschermingscapje

FER PYROPEN WP60K

Kit pyropen fer à souder au gaz.

Caractéristiques :

Température réglable entre ~ 500 °C ; air chaud : ~ 650 °C

Allumage manuel

Une recharge dure ~ 1 heure / capacité 12 ml

Equivalent avec fer à souder électrique de 20 - 60 W

Comprend :

Fer à souder WP 60K

Panne 0,5 mm (60-01-05)

Buses à air chaud ø 4,7 mm

Couteau chauffant 5,0 mm, 45 °C

Capuchon de protection

STIFTEN / PANNES P. 61

Codenummer / N° code	Model / Modèle
810 16087	Pyropen WP60K

Toebehoren / Accessoires :

Codenummer / N° code	Model / Modèle	Beschrijving / Description
810 16160	RB-TS	Gas vulling 75 ml / Recharge Gaz 75 ml



◀ BOUT PYROPEN JUNIOR

Mini soldeerbout op butaangas.

Kenmerken :

Soldeertemperatuurbereik tussen 200 °C en 500 °C ; warmelucht : ~ 650 °C

Manuele aansteking

Een laadbeurt duurt ~ 1 uur / capaciteit 6 ml

Equivalent met 20 - 60 W elektrische soldeerbout

Bevat :

Soldeerbout

Puntstift 1,0 mm (70-01-01)

Beschermingscapje

FER PYROPEN JUNIOR

Mini fer à souder sur gaz butane.

Caractéristiques :

Température réglable entre 200 °C et 500 °C ; air chaud: ~ 650 °C

Allumage manuel

Une recharge dure ~ 1 heure / capacité 6 ml

Equivalent avec fer à souder électrique de 20 - 60 W

Comprend :

Fer à souder

Panne pointe 1,0 mm (70-01-01)

Capuchon de protection

STIFTEN / PANNES P. 58

Codenummer / N° code	Model / Modèle
810 16075	Pyropen Junior

Toebehoren / Accessoires :

Codenummer / N° code	Model / Modèle	Beschrijving / Description
810 16160	RB-TS	Gas vulling 75 ml / Recharge Gaz 75 ml



GAS VULLING

Brandbaar gas voor soldeerapparaten en aanstekers met adapters voor aanstekers inbegrepen

RECHARGE GAZ

Gaz combustible pour fers à souder et briquets, avec embouts pour briquet intégré.

Codenummer / N° code	Model / Modèle	Beschrijving / Description
810 16160	RB-TS	Gas vulling 75 ml / Recharge Gaz 75 ml

DESOLDEERPOSTEN / POSTES À DESSOUDER

POST WR2002

Soldeer en desoldeerstation digitaal 300 W 2 kanalen met soldeerbout WP80 en desoldeerbout DSX80.

Bevat :

Voeding WR2
Soldeerbout WP80 + tip LT-B
Houder WDH10T
Desoldeerbout DSX80 + stift DX113-HM
Houder WDH30
Stift DX112
Stift DX113
Reinigingswerktuig

POSTE WR2002

Station de soudage et dessoudage digitale 300 W 2 canaux avec fer à souder WP80 et fer à dessouder DSX80.

Comprend :

Alimentation WR2
Fer à souder WP80 + panne LT-B
Support WDH10T
Fer à dessouder DSX80 + panne DX113-HM
Support WDH30
Panne DX112
Panne DX113
Outil de nettoyage



Codenummer / N° code	Model / Modèle
810 33806	WR2002

STIFTEN / PANNES P. 49, 52

Toebehoren / Accessoires :

Codenummer / N° code	Model / Modèle	Beschrijving / Description
810 33776	WR2	Voeding / Alimentation
810 15161	WDH10T	Houder / Support
810 15152	WDH30	Houder / Support
810 13190	DSX 80	Desoldeerbout / Fer à dessouder
810 29180	WP80	Soldeerbout / Fer à souder

POST WR2000D

Desoldeerstation multi-digitaal, 300 W met desoldeerbout DSX80.

Bevat :

Voeding WR2
Desoldeerbout DSX80 + stift DX113-HM
Houder WDH30
Stift DX112
Stift DX113
Reinigingswerktuig

POSTE WR2000D

Station de dessoudage digitale, 300 W avec le fer à dessouder DSX80.

Comprend :

Alimentation WR2
Fer à dessouder DSX80 + panne DX113-HM
Support WDH30
Panne DX112
Panne DX113
Outil de nettoyage



Codenummer / N° code	Model / Modèle
810 33796	WR2000D

STIFTEN / PANNES P. 49

Toebehoren / Accessoires :

Codenummer / N° code	Model / Modèle	Beschrijving / Description
810 33776	WR2	Voeding / Alimentation
810 15152	WDH30	Houder / Support
810 13190	DSX 80	Desoldeerbout / Fer à dessouder



◀ POST WR3000M (DSX80)

Autonoom herstellingsstation, multi-digitaal, 3 kanalen, 420 W - 230 V, uitgerust met desoldeerbout DSX80.

Kenmerken :

3 kanalen met automatische herkenning van het gebruikte werktuig.

Inclusief de warme lucht bout, soldeerbout en desoldeerbout

Afzonderlijke vacuümpomp voor pick-up gereedschappen

USB aansluiting

Gebruiksvriendelijke PC software

Bruikbaar voor alle bouten, micro bout WMRP en de WMRT pincet

Veiligheidsklasse : 1 en 3, ESD veilige behuizing

Temperatuurbereik : 50 - 450 °C (550 °C afhankelijk van het gereedschap)

Temperatuurnauwkeurigheid : +/- 9 °C

Temperatuur stabiliteit : +/- 5 °C

Pomp (werkperiode (30/30) s) : debiet : 18 l/min max, onderdruk : 0,7 bar max

Potentiaalvereffening: direct geaard, indirect geaard of potentiaalvrij

Afmetingen : (L x l x H) 237 x 235 x 102 mm

Gewicht : ongeveer 6,5 Kg

POSTE WR3000M (DSX80)

Station de réparation autonome, Multidigitale, 3 canaux, 420W, 230V équipée du fer à dessouder DSX80.

Kenmerken :

3 canaux avec détection automatique de l'outil utilisé

Inclus fer à air chaud, fer à souder et fer à dessouder

Canal de dépression indépendant pour le raccordement de la pipette pneumatique

Port USB

Logiciel PC facile

Compatible avec tous les fers y compris le micro fer WMRP et la brucelles WMRT

Protection classe 1 et 3, boîtier antistatique

Plage de température : 50 °C - 450 °C (550 °C pour certains outils)

Précision de la température : ± 9 °C

Stabilité de la température : ± 5 °C

Pompe (période de travail (30/30) s) : débit max : 18 l/min, dépression max : 0,7 bars

Equilibrage du potentiel par prise jack 3,5 mm à l'arrière de la station

Dimensions : (L x l x H) 237 x 235 x 102 mm

Poids approximatif : 6,5 Kg

STIFTEN / PANNES P. 49, 52, 62

Codenummer / N° code	Model / Modèle
810 33666	WR 3000M (DSX80)

Toebehoren / Accessoires :

Codenummer / N° code	Model / Modèle	Beschrijving / Description
810 33666	WR 3M	Voeding / Alimentation
810 87388 50		Adaptor voor voetschakelaar / Adaptateur pour pédale
810 15161	WDH10T	Houder / Support
810 13120		Voetschakelaar / Interrupteur-pédale
810 27116	HAP 200	Warmlucht bout / Fer à air chaud
810 15152	WDH30	Houder / Support
810 13190	DSX 80	Desoldeerbout / Fer à dessouder
810 29180	WP80	Soldeerbout / Fer à souder
810 29184	WVP	Vacuum pen / Pipette pneumatique

POST WR3000M (DXV80)

Autonoom herstellingsstation, multi-digitaal, 3 kanalen, 420 W - 230 V, uitgerust met desoldeerbout DXV80.

Kenmerken :

3 kanalen met automatische herkenning van het gebruikte werktuig

Inclusief de warme lucht bout, soldeerbout en desoldeerbout

Afzonderlijke vacuümpomp voor pick-up gereedschappen

USB aansluiting

Gebruiksvriendelijke PC software

Bruikbaar voor alle bouten, micro bout WMRP en de WMRT pincet

Veiligheidsklasse : 1 en 3, ESD veilige behuizing

Temperatuursbereik : 50 - 450 °C (550 °C afhankelijk van het gereedschap)

Temperatuurnauwkeurigheid : +/- 9 °C

Temperatuur stabiliteit : +/- 5 °C

Pomp (werkperiode (30/30) s) : debiet : 18 l/min max, onderdruk : 0,7 bar max

Potentiaalvereffening : direct geaard, indirect geaard of potentiaalvrij

Afmetingen : [L x l x H] 237 x 235 x 102 mm

Gewicht : ongeveer 6,5 Kg

POSTE WR3000M (DXV80)

Station de réparation autonome, Multidigitale, 3 canaux, 420 W, 230 V équipée du fer à dessouder DXV80.

Caractéristiques :

3 canaux avec détection automatique de l'outil utilisé

Inclus fer à air chaud, fer à souder et fer à dessouder

Canal de dépression indépendant pour le raccordement de la pipette pneumatique

Port USB

Logiciel PC facile

Compatible avec tous les fers y compris le micro fer WMRP et la brucelles WMRT

Protection classe 1 et 3, boîtier antistatique

Plage de température : 50 °C - 450 °C (550 °C pour certains outils)

Précision de la température : ± 9 °C

Stabilité de la température : ± 5 °C

Pompe (période de travail (30/30) s) : débit max : 18 l/min, dépression max : 0,7 bars

Equilibrage du potentiel par prise jack 3,5mm à l'arrière de la station

Dimensions : [L x l x H] 237 x 235 x 102 mm

Poids approximatif : 6,5 Kg



Codenummer / N° code	Model / Modèle
810 33683	WR 3000M (DXV80)

STIFTEN / PANNES P. 49, 52, 62

Toebehoren / Accessoires :

Codenummer / N° code	Model / Modèle	Beschrijving / Description
810 33666	WR 3M	Voeding / Alimentation
810 87388 50		Adaptor voor voetschakelaar / Adaptateur pour pédale
810 15161	WDH10T	Houder / Support
810 13120		Voetschakelaar / Interrupteur-pédale
810 27116	HAP 200	Warmlucht bout / Fer à air chaud
810 15152	WDH30	Houder / Support
810 13180	DXV 80	Desoldeerbout / Fer à dessouder
810 29180	WP80	Soldeerbout / Fer à souder
810 29184	WVP	Vacuum pen / Pipette pneumatique
810 15153	WDH40	Houder / Support



STIFTEN / PANNES P. 49

◀ **POST WDD81V**

- Desoldeerpost 95 W geleverd met desoldeerkit DSX80.
- Er is een persluchtvoeding nodig (droog en zonder olie) van 4 tot 6 Bar (debiet van 35 L/min).

Bestaat uit :

Voeding PUDD 81V
Desoldeerbout DSX80 + stift DX113-HM
Houder AK-20
Stift DX112
Stift DX113
Reinigingswerktuig

POSTE WDD81V

- Station de dessoudage 95 W fournie avec kit de dessoudage DSX80.
- Nécessitant une alimentation en air comprimé (sec et sans huile) de 4 à 6 bars (débit de 35 L/min).

Comprend :

Alimentation PUDD 81V
Fer à dessouder DSX80 + panne DX113-HM
Support AK-20
Panne DX112
Panne DX113
Outil de nettoyage

Codenummer / N° code	Model / Modèle
810 32566	WDD 81V

Toebehoren / Accessoires :

Codenummer / N° code	Model / Modèle	Beschrijving / Description
810 13190	DSX 80	Desoldeertbout / Fer à dessouder
810 13500		Reinigingswerktuig / Outil de nettoyage
810 32586	PUDD 81V	Voeding / Alimentation



STIFTEN / PANNES P. 49, 52

◀ **POST WDD161V**

- Soldeer-desoldeerpost 160 W geleverd met soldeerkit WSP80 en desoldeerkit DSX80.
- Er is een persluchtvoeding nodig (droog en zonder olie) van 4 tot 6 Bar (debiet van 35 L/min).

Bestaat uit :

Voeding PUDD 161V
Desoldeerbout DSX80 + stift DX113-HM
Soldeerbout WSP 80 + stift LT-B (2,4 mm)
Houder AK-20
Houder WPH 80
Stift DX112
Stift DX113
Reinigingswerktuig

POSTE WDD161V

- Station de soudage / dessoudage de 160 W fournie avec kit de soudage WSP80 et kit de dessoudage DSX80.
- Nécessitant une alimentation en air comprimé (sec et sans huile) de 4 à 6 bars (débit de 35 L/min).

Comprend :

Alimentation PUDD 161V
Fer à dessouder DSX80 + panne DX113-HM
Fer à souder WSP 80 + panne LT-B (2,4 mm)
Support AK-20
Support WPH 80
Panne DX112
Panne DX113
Outil de nettoyage

Codenummer / N° code	Model / Modèle
810 32806	WDD 161V

Toebehoren / Accessoires :

Codenummer / N° code	Model / Modèle	Beschrijving / Description
810 15140	WPH 80	Houder / Support
810 13190	DSX 80	Desoldeertbout / Fer à dessouder
810 13500		Reinigingswerktuig / Outil de nettoyage
810 29161	WSP 80	Bout Fer
810 32886	PUDD 161V	Voeding / Alimentation

WARME-LUCHT POSTEN / POSTES À AIR CHAUD

POST WAD101

- Warme-lucht-post 100 W geleverd met warme-lucht-kit HAP1.
- Er is een persluchtvoeding nodig (droog en zonder olie) van 4 Bar (debiet van 0 tot 10 L/min).

Bestaat uit :

Voeding WAD 101

Warmlucht bout HAP 1 + stift R 06 (3 mm)

Houder KH 27

Stift R 04 (1,2 mm)

POSTE WAD101

- Station à air chaud 100 W fournie avec kit air chaud HAP1.
- Nécessitant une alimentation en air comprimé (sec et sans huile) de 4 Bars (débit de 10 L/min).

Comprend :

Alimentation WAD 101

Fer à air chaud HAP 1 + panne R 06 (3 mm)

Support KH 27

Panne R 04 (1,2 mm)



Codenummer / N° code	Model / Modèle
810 32666	WAD 101

STIFTEN / PANNES P. 62

Toebehoren / Accessoires :

Codenummer / N° code	Model / Modèle	Beschrijving / Description
810 15027	KH 27	Houder / Support
810 27115	HAP 1	Warmlucht bout / Fer à air chaud

POST WHA900

Warme-lucht station 700 W.

Bestaat uit :

Analoge temperatuurregeling

Ingebouwde turbine

Instelbaar van 50 tot 550 °C

Luchtdebiet 5 - 50 l/min

ESD veilig

Luchtdebiet en temperatuur is instelbaar

Veiligheidsklasse : 1

Waakfunctie (voorverwarming van de desoldeerkop)

Afmetingen : (L x B x H) 235 x 175 x 110 mm

POSTE WHA900

Station à air chaud 700 W.

Comprend :

Réglage de température analogique

Turbine intégrée

Réglable de 50 à 550 °C

Débit d'air 5 - 50 l/min

ESD

Réglages du débit d'air et de la température par potentiomètre

Protection de classe 1

Fonction veille (préchauffage de la buse) intégrée

Dimensions : (L x l x H) 235 x 175 x 110 mm



Codenummer / N° code	Model / Modèle
810 31716	WHA 900

Toebehoren / Accessoires :

Codenummer / N° code	Beschrijving / Description
810 15048	Houder voor 6 stiften WHA / Support pour 6 pannes WHA

POST WHA 3000P

Digitale warme lucht post 700 W , 230 V met ingebouwde turbine.

Bestaat uit :

Voeding met ingebouwde turbine

Hete lucht bout HAP3000 met NQ 30 nozzle

Bouthouder AKT 30 met Stop + Go functie

Pedaal, 2 contacten

Gereedschap voor vervanging nozzle

POSTE WHA3000P

Station à air chaud digitale 700 W , 230 V avec turbine intégrée.

Comprend :

Alimentation avec turbine intégrée

Fer à air chaud HAP3000 avec la buse NQ 30

Support de fer AKT 30 avec fonction Stop+Go

Pédale 2 contacts

Outil de changement de buses



Codenummer / N° code	Model / Modèle
810 33346	WHA3000P



STIFTEN / PANNES P. 62

◀ **POST WR2000A**

Desoldeerstation multi-digitaal, 300 W met hete lucht ijzer HAP1.

Bestaat uit :

- Voeding WR2
- Warmlucht bout HAP1 + stift R 06
- Houder WDH30

POSTE WR2000A

Station de dessoudage digitale, 300 W avec fer à air chaud HAP1.

Comprend :

- Alimentation WR2
- Fer à air chaud HAP1 + panne R06
- Support WDH30

Codenummer / N° code	Model / Modèle
810 33786	WR2000A

Toebehoren / Accessoires :

Codenummer / N° code	Model / Modèle	Beschrijving / Description
810 33776	WR2	Voeding / Alimentation
810 27115	HAP 1	Warmlucht bout / Fer à air chaud
810 15152	WDH30	Houder / Support



◀ **KIT WHA 3000PS**

Kenmerken :

- De geïntegreerde turbine genereert een luchtdebiet gaande tot 50 L/min
- Een ionenvat zorgt voor een ladingsvrije toevoer van warme lucht
- 10 programmeerbare geheugenplaatsen voor reproduceerbare processen
- Bediening en controle mogelijk via PC

Bestaat uit :

- Warme lucht post 700 W WHA 3000P met ingebouwde turbine
- Kaarthouder met galg en bouthouder WBHS
- Verwarmplaat WHP 3000, 600 W

KIT WHA 3000PS

Caractéristiques :

- La turbine intégrée génère un débit d'air allant jusqu'à 50 L/mn
- Un piège à ions assure une alimentation à air chaud exempt de charges
- 10 emplacements de mémoire programmables pour des processus reproductibles
- Contrôle possible via PC

Comprend :

- Station à air chaud 700 W WHA 3000P avec turbine intégrée
- Support de carte avec potence et support de fer WBHS
- Platine de préchauffage WHP 3000, 600 W

Codenummer / N° code	Model / Modèle
810 33556	Kit WHA 3000PS

TOEBEHOREN VOOR WARME-LUCHT POSTEN / ACCESSOIRES POUR AIR CHAUD



◀ **HOUDER VOOR 6 STIFTEN WHA**

SUPPORT POUR 6 PANNES WHA

Codenummer / N° code	Beschrijving / Description
810 15048	Houder voor 6 stiften WHA / Support pour 6 pannes WHA

DESOLDEERSYSTEEM WRK

Desoldeersysteem voor CMS (Geleverd zonder pomp).

Bestaat uit :

- 1 Buis 33 x 33 mm
- 1 Buis 27 x 27 mm
- 1 Buis 24 x 24 mm
- 1 Buis 20 x 20 mm
- 1 Buis 15,5 x 15,5 mm
- 1 Buis 12,5 x 12,5 mm
- 1 Buis 10 x 10 mm
- 1 Pneumatische afzuigstang 4,5 mm
- 1 Pneumatische afzuigstang 10 mm
- 1 Tripod afzuigstang
- 1 Buizen houder

SYSTÈME DE DESSOUDAGE WRK

Système de dessoudage de composants CMS (Livré sans pompe).

Composition :

- 1 Buse 33 x 33 mm
- 1 Buse 27 x 27 mm
- 1 Buse 24 x 24 mm
- 1 Buse 20 x 20 mm
- 1 Buse 15,5 x 15,5 mm
- 1 Buse 12,5 x 12,5 mm
- 1 Buse 10 x 10 mm
- 1 Pipette pneumatique 4,5 mm
- 1 Pipette pneumatique 10 mm
- Tripode pour pipette
- Support de buses

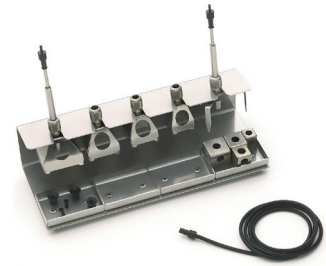

Codenummer / N° code	Model / Modèle	Beschrijving / Description
810 15155	WRK	Desoldeersysteem / Système de dessoudage

VOEDINGEN / ALIMENTATIONS

VOEDING WX1

- Digital voeding, 200 W / 230 V.
- Digitale temperatuurregeling 50 °C - 550 °C (afhankelijk van het werktuig).

Eigenschappen :

- Zeer hoge capaciteit en een snelle opwarmtijd : met behulp van een gereedschap tot 200 W
- Robuuste capacitieve touchscreen
- Ergonomisch, draai en klik naar de belangrijkste en begeleiden vingers in te voeren
- Meertalig menu
- Automatische herkenning tools
- USB-poort voor firmware-updates, configuratie-instellingen en journalistieke systemen
- Intelligente tools, A / D converter en geheugen tools in het handvat
- Auto kracht door sensoren in het handvat tools
- Geen kalibratie nodig
- Antistatische
- Verschillende mogelijkheden van potentiaalvereffening op het apparaat

Technische gegevens :

- Afmetingen (L x B x H): 170 x 151 x 130 mm
- Gewicht : 3,2 Kg
- Veiligheid : I, statische frame.
- Fuse : T 2A
- Temperatuur nauwkeurigheid : +- 9 °C
- Temperatuur Stabiliteit : +- 2 °C
- Aarding : 3,5 mm jack

ALIMENTATION WX1

- Alimentation digitale, 200 W / 230 V.
- Contrôle de température digitale 50 °C - 550 °C (en fonction de l'outil).

Spécifications :

- Très haute capacité et temps de chauffe rapide : utilisation d'un outil jusqu'à 200 W
- Ecran tactile capacitif robuste
- Utilisation intuitive, tourner et cliquer avec touche entrée et guide pour doigts
- Menu multilingue
- Reconnaissance automatique des outils
- Port USB pour les mises à jour micro logiciels, paramètres de configuration et systèmes journalistiques
- Outils intelligents, convertisseur A/D et mémoire dans le manche des outils
- Mise en veille automatique grâce aux capteurs dans le manche des outils
- Pas de calibration nécessaire
- Antistatique
- Différentes possibilités de liaison équipotentielle sur l'appareil

Données techniques :

- Dimensions (L x l x H) : 170 x 151 x 130 mm
- Poids : 3,2 Kg
- Classe de sécurité : I, armature antistatique.
- Fusible : T 2A
- Précision de température : +- 9 °C
- Stabilité de température : +- 2 °C
- Liaison équipotentielle : prise 3,5 mm



Codenummer / N° code	Model / Modèle	T	Beschrijving / Description
810 34176	WX 1	50 - 550 °C	Voeding / Alimentation

**VOEDING WX2**

Digital voeding, 240 W / 230 V.
Digitale temperatuurregeling 50 °C - 550 °C (afhankelijk van het gereedschap).

Eigenschappen :

- Zeer hoge capaciteit en een snelle opwarmtijd :
- Met een gereedschap tot 200 W
- Gelijktijdig gebruik maken van twee tools om 120 W

Robuuste capacatieve touchscreen

Ergonomisch, draaien en klikken op enter-toets en gids voor vingers

Meertalig menu

Twee verbindingen die kunnen worden gebruikt om de eenheden rookafzuiging, warme borden en programmeerbare logische controllers te beheren (PLC)

Automatische herkenning tools

USB-poort voor firmware-updates, configuratie-instellingen en journalistieke systemen

Intelligente tools, A / D converter en geheugen om gereedschappen te verwerken

Auto power dankzij de sensoren in het handvat tools

Geen kalibratie nodig

Antistatisch

Verschillende mogelijkheden van potentiaalvereffening op het apparaat

Technische gegevens :

Afmetingen (L x B x H) : 170 x 151 x 130 mm

Gewicht : 3,2 Kg

Veiligheid : I, statische frame.

Zekering: T 2A

Temperatuur nauwkeurigheid : +- 9 °C

Temperatuur stabiliteit : +- 2 °C

Aarding : 3,5 mm jack

ALIMENTATION WX2

Alimentation digitale, 240 W / 230 V.
Contrôle de température digital 50 °C - 550 °C (en fonction de l'outil).

Spécifications :

- Très haute capacité et temps de chauffe rapide :
- Utilisation d'un outil jusqu'à 200 W
- Utilisation simultanée jusqu'à deux outils 120 W

Ecran tactile capacitif robuste

Utilisation intuitive, tourner et cliquer avec touche entrée et guide pour doigts

Menu multilingue

Deux connexions qui peuvent être utilisées pour gérer des unités d'extraction de fumée, des plaques de préchauffage et des contrôleurs logiques programmables (PLC)

Reconnaissance automatique des outils

Port USB pour les mises à jour micro logiciels, paramètres de configuration et systèmes journalistiques

Outils intelligents, convertisseur A/D et mémoire dans le manche des outils

Mise en veille automatique grâce aux capteurs dans le manche des outils

Pas de calibrage nécessaire

Antistatique

Différentes possibilités de liaison équipotentielle sur l'appareil

Données techniques :

Dimensions (L x B x H) : 170 x 151 x 130 mm

Poids : 3,2 Kg

Classe de sécurité : l'armature antistatique

Fusible : T 2A

Précision de température : +- 9 °C

Stabilité de température : +- 2 °C

Liaison équipotentielle : prise 3,5 mm

Codenummer / N° code	Model / Modèle	Beschrijving / Description
810 34206	WX 2	Voeding / Alimentation

Toebehoren / Accessoires :

Codenummer / N° code	Beschrijving / Description
810 87647 10	WX connection cable / WX câble de connexion
810 87647 11	WX adapter for PC / WX adaptateur pour PC
810 87647 12	WX adapter for WFE-WHP / WX adaptateur pour WFE-WHP

**VOEDING WD1**

Digitale voeding, 80W / 230V.

- Temperatuurstelling van 50 °C tot 450 °C.
- Programmering van de standby-tijd.
- Controle en calibrering van de temperatuur.
- Vergrendeling van de parameters van het station.

ALIMENTATION WD1

Alimentation digitale, 80W / 230V.

- Contrôle de température digital 50 °C - 450 °C.
- Contrôle et calibrage de la température.
- Programmation du temps de mise en veille.
- Verrouillage des paramètres de la station.

Codenummer / N° code	Model / Modèle	Beschrijving / Description
810 34006	WD 1	Voeding / Alimentation

Toebehoren / Accessoires :

Codenummer / N° code	Beschrijving / Description
810 31185	USB interface / Interface USB

VOEDING WR2

Digital 300W voedingseenheid.

Eigenschappen :

2 onafhankelijke kanalen met automatische gereedschap herkenning

Gelijktijdig gebruik van 2 gereedschappen (alle bouten mogen samen niet meer dan 300 W doen)

Weller Micro-Tools niet compatibel (WMRT en WMRP)

Compatibel met alle Weller 200 W soldeer en desoldeerbouten

Geïntegreerde pomp

ECO knop voor « slaapstand »

Programmeerbare temperaturen

Technisch gegevens :

Afmetingen (L x B x H) : 273 x 235 x 102 mm

Voeding : 230 V, 50 Hz

Veiligheidsklasse : I en III

Decompressie pomp max : -0,7 bar

Max. lucht rendement : 18 l/min

Hete lucht max : 10 l/min

Temperatuurregeling : 50 - 550 °C

ALIMENTATION WR2

Alimentation digitale, de réparation 300 W.

Spécifications :

2 canaux indépendants avec reconnaissance automatique des fers

Utilisation simultanée de 2 fers (L'ensemble des fers ne doit pas dépasser 300 W)

Non compatible avec les micros outils (micro-tools) Weller (WMRT et WMRP)

Compatible avec tous les fers Weller d'une puissance max. de 200 W

Pompe intégrée

Bouton ECO pour la fonction « mise en veille »

Températures programmables

ESD

Caractéristiques techniques :

Dimensions (L x l x H) : 273 x 235 x 102 mm

Alimentation : 230 V, 50 Hz

Protection classe : I et III

Pompe dépression max : -0,7 bar

Débit max : 18 l/min

Débit air chaud max : 10 l/min

Plage de températures : 50 - 550 °C



Codenummer / N° code	Model / Modèle	Beschrijving / Description
810 33776	WR2	Voeding / Alimentation

VOEDING WR3M

Digitale 420 W voedingseenheid.

Eigenschappen :

3 kanalen met automatische herkenning van gereedschap

Eigen vacuüm kanaal voor de pick-up

Geïntegreerde pomp

ECO knop voor « slaapstand »

Programmeerbare temperaturen

USB aansluiting

Uitgebreide pc-software

Alle high-speed Micro-Tools kunnen worden aangesloten

Technisch gegevens :

Afmetingen (L x b x H) : 273 x 235 x 102 mm

Veiligheidsklasse : I en III

Decompressie pomp max : -0,7 bar

Max. lucht rendement : 18 l/min

Hete lucht max : 10 l/min

Temperatuurregeling : 50 - 550 °C

ALIMENTATION WR3M

Alimentation digitale, de réparation 300 W.

Spécifications :

3 canaux indépendants avec reconnaissance automatique des fers

Pompe intégrée

Bouton ECO pour la fonction « mise en veille »

Températures programmables

Port USB

Logiciel PC

Tous les micro-outils (Micro-Tools) peuvent être utilisé

ESD

Caractéristiques techniques :

Dimensions (L x l x H) : 273 x 235 x 102 mm

Protection classe : I et III

Pompe dépression max : -0,7 bar

Débit max : 18 l/min

Débit air chaud max : 10 l/min

Plage de températures : 50 - 550 °C



Codenummer / N° code	Model / Modèle	Beschrijving / Description
810 33666	WR 3M	Voeding / Alimentation

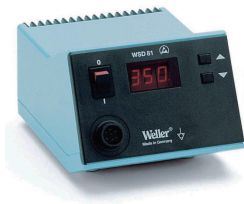

◀ **VOEDING PUD81**

Digital Power 80 W, 230 V 1-kanaal, tot 80 W soldeerbout.

Eigenschappen :

- Digitaal gestuurde elektronika
- Instelbare temperatuur van 50 °C tot 450 °C
- Antistatische behuizing
- Balanceren potentieel (directe aarding)
- Automatische herkenning van gereedschap
- Afmetingen: 166 x 115 x 101 mm (L x B x H)

ALIMENTATION PUD81

Alimentation digitale 80 W, 230 V à 1 canal, pour fer à souder jusqu'à 80 W.

Spécifications :

- Régulation électronique digitale
- Température réglable de 50 °C à 450 °C
- Boîtier antistatique
- Équilibrage de potentiel (mise à la terre directe d'origine)
- Reconnaissance automatique des outils
- Dimensions: 166 x 115 x 101 mm (L x l x H)

Codenummer / N° code	Model / Modèle	Beschrijving / Description
810 32626	PUD81	Voeding / Alimentation



◀ **VOEDING PUD151**

Digital Power 150 W, 230 V 1-kanaal, voor gereedschap tot 150 W.

Eigenschappen :

- Digitaal gestuurde elektronika
- Instelbare temperatuur van 50 °C tot 550 °C
- Antistatische behuizing
- Balanceren potentieel (directe aarding)
- Automatische herkenning van gereedschap
- Afmetingen : 166 x 115 x 101 mm (L x B x H)

ALIMENTATION PUD151

Alimentation digitale 150 W, 230 V à 1 canal, pour outils jusqu'à 150 W.

Spécifications :

- Régulation électronique digitale
- Température réglable de 50 °C à 550 °C
- Boîtier antistatique
- Équilibrage de potentiel (mise à la terre directe d'origine)
- Reconnaissance automatique des outils
- Dimensions : 166 x 115 x 101 mm (L x l x H)

Codenummer / N° code	Model / Modèle	Beschrijving / Description
810 32786	PUD151	Voeding / Alimentation



◀ **VOEDING & TINTOEVOERDER WSF2**

Digital voeding met tintoevoerder, 80 W / 230 V.

Eigenschappen :

- Digitale elektronika.
- Temperatuur instelbaar van 50 °C tot 450 °C
- Temperatuurinstelling via knop
- 3-cijferige display
- Calibration box WCB2 kan aangesloten worden voor functies : calibration, lock out of offset
- Bescherming klasse I
- Behuizing ESD
- Balanceren potentieel (directe aarding van oorsprong)
- Automatische herkenning van gereedschap
- Afmetingen : 120 x 217 x 199 mm (L x B x H)

ALIMENTATION & AMENAGE WSF2

Alimentation digitale avec block d'amenage, 80 W / 230 V.

Spécifications :

- Electronique digitale
- Température réglable de 50 °C à 450 °C
- Réglage de température par bouton
- Afficheur 3 chiffres
- Boîtier de programmation WCB2 peut être connecté pour les fonctions de calibration, de blocage et mise en veille des températures.
- Protection classe I
- Boîtier ESD
- Équilibrage potentiel (mise à la terre directe d'origine)
- Reconnaissance automatique des outils
- Dimensions : 120 x 217 x 199 mm (L x l x H)

Codenummer / N° code	Model / Modèle	Beschrijving / Description
810 28116	WSF2	Voeding en Toevoerder / Alimentation et aménage

Toebehoren / Accessoires :

Codenummer / N° code	Beschrijving / Description
810 13120	Voetschakelaar / Interrupteur-pédale

KITS / KITS

SOLDEERKIT WXMP

De kit bevat :

Micro soldeerbout WXMP, met stift RT3 (2,4 X 0,8 mm)
Houder WDH50

Codenummer / N° code	Model / Modèle
810 29204	Kit WXMP

Toebehoren / Accessoires :

Codenummer / N° code	Model / Modèle	Beschrijving / Description
810 29203	WXMP	Handvat voor RT tip / Outil pour pannes RT
810 15156	WDH50	Houder / Support

KIT DE SOUDAGE WXMP

Le kit comprend :

Micro fer à souder WXMP, avec panne RT3 (2,4 X 0,8 mm)
Support WDH50

STIFTEN / PANNES P. 59

SOLDEERKIT WXP 65

De kit bevat :

Soldeerbout WXP 65 met stift XNT
Houder WDH 10

Codenummer / N° code	Model / Modèle
810 29204	Kit WXP 65

Toebehoren / Accessoires :

Codenummer / N° code	Model / Modèle	Beschrijving / Description
810 29211	WXP 65	Soldeerbout / Fer à souder
810 15121	WDH 10	Houder / Support

KIT DE SOUDAGE WXP 65

Le kit comprend :

Fer à souder WXP 65 avec une panne XNT 1
Support WDH 10

STIFTEN / PANNES P. 63

SOLDEERKIT WXP 120

De kit bevat :

Soldeerbout WXP120 met stift XT-B (2,4 X 0,8 mm)
Houder WDH 10

Codenummer / N° code	Model / Modèle
810 29202	Kit WXP 120

Toebehoren / Accessoires :

Codenummer / N° code	Model / Modèle	Beschrijving / Description
810 29201	WXP 120	Soldeerbout / Fer à souder
810 15121	WDH 10	Houder / Support

KIT DE SOUDAGE WXP 120

Le kit comprend :

Fer à souder WXP 120 avec une panne XTB
Support WDH 10

STIFTEN / PANNES P. 64



STIFTEN / PANNES P. 62

◀ SOLDEERKIT WXP 200

De kit bevat :

Soldeerbout WXP200 met stift XHT-D (5 x 1,2 mm)
Houder WDH 31

KIT DE SOUDAGE WXP 200

Le kit comprend :

Fer à souder WXP200 avec panne XHT-D (5 x 1,2 mm)
Support WDH 31

Codenummer / N° code	Model / Modèle
810 29206	Kit WXP 200

Toebehoren / Accessoires :

Codenummer / N° code	Model / Modèle	Beschrijving / Description	Vermogen / Puissance	Spanning / Tension
810 29205	WXP200	Soldeerbout / Fer à souder	200 W	24 V



STIFTEN / PANNES P. 55

◀ SOLDEERKIT WMP 65

De kit bevat :

Microsoldeerbout WMP - 65 W - verenigt prestatie, ergonomie, doeltreffendheid en lage gebruikskosten. Zeer korte afstand (2,5 cm) tussen stift en grip
Houder WPHM
Stift NT 1

KIT DE SOUDAGE WMP 65

Le kit comprend :

Micro fer à souder WMP - 65 W - allie performance, ergonomie, efficacité et faible coût d'utilisation. Distance très courte entre la panne et le grip (2,5 cm)
Support WPHM
Panne NT 1

Codenummer / N° code	Model / Modèle
810 33155	WMP Kit

Toebehoren / Accessoires :

Codenummer / N° code	Model / Modèle	Beschrijving / Description
810 29200 99	WMP	Bout / Fer



STIFTEN / PANNES P. 55

◀ SOLDEERKIT WMP 65

De soldeerbout WMP vervult ambitieuze SMD soldeertaken met zijn extreme snelle opwarmtijd.

Eigenschappen :

Korte afstand tussen de stift en de greep
Gelegen in de ergonomische houder WDH 20 de wisselende helling van het ijzer kan worden aangepast in 4 afzonderlijke stappen
Het is mogelijk om op de houder drie NT-soldeerstiften te plaatsen

De kit bevat :

Micro soldeerbout WMP 65 met soldeerstift NT 1
Houder WDH 20

KIT DE SOUDAGE WMP 65

Le fer à souder WMP convient au tâche de soudage de SMD ambitieuse grâce à son temps de chauffe extrêmement rapide.

Spécifications :

Faible distance entre le grip et la panne
Support pour fer WDH20 réglable par 4 pas individuels
Il est possible de mettre 3 pannes NT à l'arrière du support

Le kit comprend :

Micro fer à souder WMP 65 avec panne NT 1
Support WDH 20

Codenummer / N° code	Model / Modèle
810 29179	Kit WMP + WDH20

Toebehoren / Accessoires :

Codenummer / N° code	Model / Modèle	Beschrijving / Description
810 29200 99	WMP	Bout / Fer
810 15122	WDH20	Houder / Support

SOLDEERKIT WMP 65 STOP+GO**De kit bevat :**

Micro soldeerbout WMP, 65 W, 24 V met stift NT 1
 Houder WDH20T met Stop+Go en droogreiniger WDC 2

KIT DE SOUDAGE WMP 65 STOP+GO**Le kit comprend :**

Micro fer à souder WMP, 65 W, 24 V avec panne NT 1
 Support WDH20T avec fonction Stop+Go et nettoyeur à sec WDC 2

Codenummer / N° code	Model / Modèle
810 33159	WMP kit + WDH20T

Toebehoren / Accessoires :

Codenummer / N° code	Model / Modèle	Beschrijving / Description
810 29200 99	WMP	Bout / Fer
810 15162	WDH20T	Houder / Support



STIFTEN / PANNES P. 55

SOLDEERKIT WMRP**De kit bevat :**

Micro soldeerbout WMRP, met stift RT3
 Houder WDH 50

KIT DE SOUDAGE WMRP**Le kit comprend :**

Micro fer à souder WMRP, avec panne RT3
 Support WDH 50

Codenummer / N° code	Model / Modèle
810 29190	WMRP kit + WDH50

Toebehoren / Accessoires :

Codenummer / N° code	Model / Modèle	Beschrijving / Description
810 29192	WMRP MS	Bout / Fer
810 29171	WMRP	Bout / Fer
810 15156	WDH50	Houder / Support

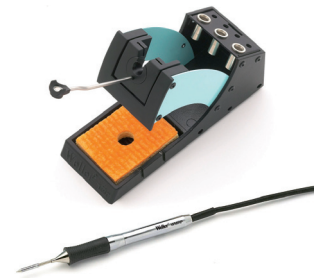

STIFTEN / PANNES P. 59

SOLDEERKIT WP 65**De kit bevat :**

WP 65 Soldeerbout 65W, 24V met snelverwarmende technologie en XNT A stift
 WDH 10 Houder

KIT DE SOUDAGE WP 65**Le kit comprend :**

WP 65 Fer à souder 65W, 24V avec la technologie réponse de chauffage rapide et panne XNT A
 WDH 10 support

Codenummer / N° code	Model / Modèle	Vermogen / Puissance	Spanning / Tension
810 29216	KIT WP65	65 W	24 V

Toebehoren / Accessoires :

Codenummer / N° code	Model / Modèle	Beschrijving / Description
810 29215	WP 65	Soldeerbout / Fer à souder
810 15121	WDH 10	Houder / Support



STIFTEN / PANNES P. 63



◀ SOLDEERKIT WP 120

De kit bevat :

WP120 Hoog vermogen soldeerbout 120W, 24V met soldeerpunt XT-B en stifthouder
WDH10T houder met Stop & Go-functie

KIT DE SOUDAGE WP 120

Le kit comprend :

WP120 fer à souder Haute puissance de 120W, 24V avec panne XT-B et le fourreau
WDH10T support avec fonction Stop & Go

Codenummer / N° code	Model / Modèle	Vermogen / Puissance	Spanning / Tension
810 29194	WP120	120 W	24 V

Toebehoren / Accessoires :

Codenummer / N° code	Model / Modèle	Beschrijving / Description
810 29193	WP120	Soldeerbout / Fer à souder
810 15161	WDH10T	Houder / Support

STIFTEN / PANNES P. 64



◀ SOLDEERKIT WP 200

De kit bevat :

Soldeerbout WP200 met stift XHT-D (5 x 1,2 mm)
Houder WDH 31

KIT DE SOUDAGE WP 200

Le kit comprend :

Fer à souder WP200 avec une panne XHT-D (5 x 1,2 mm)
Support WDH 31

Codenummer / N° code	Model / Modèle	Vermogen / Puissance	Spanning / Tension
810 29194	WP200	200 W	24 V

Toebehoren / Accessoires :

Codenummer / N° code	Model / Modèle	Beschrijving / Description
810 29199	WP200	Bout / Fer

STIFTEN / PANNES P. 62

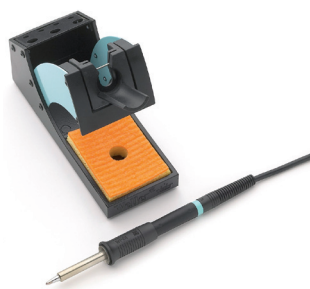

◀ SOLDEERKIT WP 80

De kit bevat :

Microsoldeerbout WP80 - 80 W / 24V - universele soldeerbout voor zowel delicate als kracht vergende soldeerwerken
Houder WDH10, met 4 posities
Stift LT B

KIT DE SOUDAGE WP 80

Le kit comprend :

Micro fer à souder WP80 - 80 W / 24 V - fer universel pour aussi bien soudage délicat, que pour soudage nécessitant une puissance importante
Support WDH 10, variable selon 4 angles
Panne LT B
Fourreau court, 40 mm

Codenummer / N° code	Model / Modèle
810 29181	WP 80

Toebehoren / Accessoires :

Codenummer / N° code	Model / Modèle	Beschrijving / Description
810 15121	WDH10	Houder Support
810 29180	WP80	Soldeerbout Fer à souder
810 87448 46		Stift houder voor WP80 (55 mm) Fourreau long pour WP80 (55 mm)
810 87448 45		Stift houder voor WP80 (40 mm) Fourreau court pour WP80 (40 mm)

STIFTEN / PANNES P. 52

SOLDEERKIT LR 21**De kit bevat :**

Soldeerbout LR 21 - antistatische soldeerbout met elektronische temperatuurregeling, 50 W / 24 V

Houder WDH30

Stift LT B

KIT DE SOUDAGE LR 21**Le kit comprend :**

Fer LR 21 - fer à souder antistatique avec contrôle électronique de la température, 50 W / 24 V

Support WDH30

Panne LT B

Codenummer / N° code	Model / Modèle
810 29187	LR 21 with WDH30

Toebehoren / Accessoires :

Codenummer / N° code	Model / Modèle	Beschrijving / Description
810 25106	LR21	Bout / Fer
810 15152	WDH30	Houder / Support



STIFTEN / PANNES P. 52

SOLDEERKIT WSP 80**De kit bevat :**

Microsoldeerbout WSP 80 - 80 W / 24V - universele soldeerbout voor zowel delicate als kracht vergende soldeerwerken

Houder WPH80

Stift LT B

KIT DE SOUDAGE WSP 80**Le kit comprend :**

Micro fer à souder WSP 80 - 80 W / 24 V - fer universel pour aussi bien soudage délicat, que pour soudage nécessitant une puissance importante

Support WPH 80

Panne LT B

Codenummer / N° code	Model / Modèle
810 33125	WSP80

Toebehoren / Accessoires :

Codenummer / N° code	Model / Modèle	Beschrijving / Description
810 15140	WPH80	Houder / Support
810 29161	WSP80	Bout / Fer



STIFTEN / PANNES P. 52

SOLDEERKIT WSP 150**De kit bevat :**

Soldeerbout WSP 150 met zeer groot vermogen 150 W

Houder KH 27

Stift LHT F

KIT DE SOUDAGE WSP 150**Le kit comprend :**

Fer à souder de grande puissance 150 W

Support KH27

Panne LHT F

Codenummer / N° code	Model / Modèle
810 29189	KIT WSP 150

Toebehoren / Accessoires :

Codenummer / N° code	Model / Modèle	Beschrijving / Description
810 15027	KH27	Houder / Support
810 29170	WSP150	Bout / Fer



STIFTEN / PANNES P. 52



◀ SOLDEERKIT MPR 80

De kit bevat :

MPR 80 Soldeerbout 80W / 24V met Silver Line verwarming technologie en LT B stift
KH 25P Support

KIT DE SOUDAGE MR 80

Le kit comprend :

MPR 80 Fer à souder 80W / 24V avec technologie de chauffage Silver Line et panne LT B
KH 25P Support

Codenummer / N° code	Model / Modèle
810 33131	MPR80

Toebehoren / Accessoires :

Codenummer / N° code	Model / Modèle	Beschrijving / Description
810 29163	MPR80	Soldeerbout / Fer à souder
810 15033	KH25P	Houder / Support

STIFTEN / PANNES P. 52



◀ SOLDEERKIT FE 75

De kit bevat :

FE 75 Soldeerbout 80 W / 24 V, met LT B stift
KH20 Houder
Trechter voor KH20
Reinigingsborstel voor tube van FE

KIT DE SOUDAGE FE 75

Le kit comprend :

FE 75 Fer à souder 80 W / 24 V, avec panne LT B
KH20 Support
Entonnoir pour KH20
Brosse de nettoyage pour le tube FE

Codenummer / N° code	Model / Modèle
810 33151	FE75

Toebehoren / Accessoires :

Codenummer / N° code	Model / Modèle	Beschrijving / Description
810 29166	FE75	Soldeerbout / Fer
810 15020	KH20	Houder / Support
810 25409		Reinigingswerktool voor / FE Brosse pour FE

STIFTEN / PANNES P. 52



◀ DESOLDEERKIT DSX 80

De kit bevat :

Desoldeerbout DSX 80 - 80 W / 24 V - elektronische temperatuurregeling, drukknop op het handvat voor onmiddellijk starten van de opzuiging
Houder WDH30
Reinigingswerktool, glasbuis, dichtingen, antibloc-pasta, filter
Stiften DX 113HM, DX 112, DX 113

KIT DE SOUDAGE DSX 80

Le kit comprend :

Fer à dessouder DSX 80 - 80 W / 24 V - contrôle électronique de la température; bouton poussoir sur le manche pour déclencher instantanément l'aspiration
Support WDH30
Outil de nettoyage, tube de verre, joints, filtre
Pannes DX 113HM, DX 112, DX 113

Codenummer / N° code	Model / Modèle
810 13183	DSX80 with WDH30

Toebehoren / Accessoires :

Codenummer / N° code	Model / Modèle	Beschrijving / Description
810 13190	DSX80	Desoldeerbout / Fer à dessouder
810 15152	WDH30	Houder / Support
810 13500		Reinigingswerktool / Outil de nettoyage

STIFTEN / PANNES P. 49

DESOLDEERKIT DXV 80**De kit bevat :**

Desoldeerbout DXV 80 - 80 W / 24 V - elektronische temperatuurregeling, drukknop op het handvat voor onmiddellijk starten van de opzuiging

Houder WDH40

Reinigingswerktuig, glasbuis, dichtingen, filter

Stiften DX 113HM, DX 112, DX 113

KIT DE SOUDAGE DXV 80**Le kit comprend :**

Fer à dessouder DXV 80 - 80 W / 24 V - contrôle électronique de la température; bouton poussoir sur la manche pour déclencher instantanément l'aspiration

Support WDH40

Outil de nettoyage, tube de verre, joints, filtre

Pannes DX 113HM, DX 112, DX 113



Codenummer / N° code	Model / Modèle
810 13182	KIT DXV80 with WDH40

Toebehoren / Accessoires :

Codenummer / N° code	Model / Modèle	Beschrijving / Description
810 13500		Reinigingswerktuig / Outil de nettoyage
810 13180	DXV80	Desoldeerbout / Fer à dessouder
810 15153	WDH40	Houder / Support
810 87418 15		Vulpatroon voor DXV80 (x5) / Cartouche pour DXV80 (x5)

WARME LUCHT KIT HAP 1

De HAP 1 produceert een verstelbare stroom van warme lucht.

- Electronische temperatuurbeheer van 50 °C tot 550 °C.

De kit bevat :

Warme lucht bout HAP 1, 100 W, 24 V met punt R06 Ø 3,0 mm

Houder WDH30

Punt R04 Ø 1,2 mm

KIT À AIR CHAUD HAP 1

Le HAP produit un flux d'air chaud ajustable.

- Contrôle électronique de la température de 50 °C à 550 °C.

Le kit comprend :

Fer à air chaud HAP 1, 100 W, 24 V avec buse R06 Ø 3,0 mm

Support WDH30

Buse R04 Ø 1,2 mm



Codenummer / N° code	Model / Modèle
810 27118	HAP1 + WDH30

Toebehoren / Accessoires :

Codenummer / N° code	Model / Modèle	Beschrijving / Description
810 27115	HAP1	Warmlucht bout / Fer à air chaud
810 15152	WDH30	Houder / Support

KIT VERWAMPINCET WTA 50**De kit bevat :**

Verwarpincet WTA 50 voor het desolderen van kleine CMS componenten

2 afzonderlijke en aanpasbare verwarmelementen

Houder AK 51

Stift WTA 1

KIT BRUCELLES CHAUFFANTES WTA 50**Le kit comprend :**

Brucelles chauffantes WTA 50 pour dessouder les petits composants CMS.

2 éléments chauffants indépendants et ajustables

Support AK 51

Panne WTA 1

Codenummer / N° code	Model / Modèle
810 33133	WTA50

Toebehoren / Accessoires :

Codenummer / N° code	Model / Modèle	Beschrijving / Description
810 13171	WTA50	Desoldeertang Pince à dessouder
810 15042	AK51	





◀ **WARME LUCHT KIT HAP 200**

De kit bevat :

HAP 200 bout - 200 W / 24 V - zorgt voor een gerichte warme lucht stroom, die regelbaar en antistatisch is. Elektronische temperatuurregeling van 50 °C tot 550 °C. Verscheidene punten in optie verkrijgbaar

Houder WDH30.

2 punten, R 04 en R 06 (1,2 mm en 3 mm).

Sleutel voor puntvervangng.

KIT À AIR CHAUD HAP 200

Le kit comprend :

Fer HAP 200 - 200 W / 24 V - fournit un flux d'air chaud dirigé, ajustable et antistatique. Contrôle électronique de la température de 50 °C à 550 °C Différentes buses sont disponibles en option

Support WDH30

2 buses, R 04 et R 06 (1,2 mm en 3 mm)

Clé de démontage des buses

Codenummer / N° code	Model / Modèle
810 27117	HAP200

Toebehoren / Accessoires :

Codenummer / N° code	Model / Modèle	Beschrijving / Description
810 27116	HAP200	Warmlucht bout / Fer à air chaud
810 15152	WDH30	Houder / Support



◀ **KIT VERWARPINCET WMRT**

De kit bevat :

Verwarpincet WMRT, 24 V

Stift RTW2 - 0,7 x 0,4 mm, 45 °C, 80 W

Houder WMRTH stop+go

KIT BRUCELLES CHAUFFANTES WMRT

Le kit comprend :

Brucelles de dessoudage WMRT, 24V

Panne RTW2 - 0,7 x 0,4 mm, 45 °C, 80 W

Support WMRTH stop+go

Codenummer / N° code	Model / Modèle
810 13173	WMRT

Toebehoren / Accessoires :

Codenummer / N° code	Model / Modèle	Beschrijving / Description
810 13175	WMRT	MS Desoldeertang / Pince à dessouder
810 13174	WMRT	Desoldeertang / Pince à dessouder
810 15146	WMRTH	Houder / Support



◀ **KIT VERWARPINCET WXMT**

De kit bevat :

Verwarpincet WXMT, 24 V

Stift RTW2 - 0,7 x 0,4mm, 45 °C, 2 x 40 W

Houder WDH 60

KIT BRUCELLES CHAUFFANTES WXMT

Le kit comprend :

Brucelles de dessoudage WXMT, 24V

Panne RTW2 - 0,7 x 0,4mm, 45 °C, 2 x 40 W

Support WDH 60

Codenummer / N° code	Model / Modèle
810 13178	WXMT

Toebehoren / Accessoires :

Codenummer / N° code	Model / Modèle	Beschrijving / Description
810 13177	WXMT	Handvat voor RTW tip / Outil pour pannes RTW
810 15169	WDH60	Houder / Support

ROOKAFZUIGSYSTEMEN / EXTRACTION DE FUMÉE

AFZUIGAPPARAAT WFE-P

- Voorzien voor het aansluiten van maximum 2 soldeerbouten.
- Autonoom model met geïntegreerde elektrische pomp.
- Een gelijkaardig model, WFE, is beschikbaar om op perslucht te werken.

ASPIRATEUR WFE-P

- Prévu pour le raccordement de maximum 2 fers à souder.
- Modèle autonome avec pompe électrique intégrée.
- Un modèle similaire WFE est disponible pour fonctionnement sur air comprimé.



Codenummer / N° code	Model / Modèle
810 36386	WFEP

Toebehoren / Accessoires :

Codenummer / N° code	Beschrijving / Description
810 36410	Hoofdfilter / Filtre principal
810 36421	Prefilter / Préfiltre

Filters voor WFE-P / Filtres pour WFE-P :

Codenummer / N° code	Beschrijving / Description
810 36410	Hoofdfilter / Filtre principal
810 87357 57	Lucht filter voor WFE / Filtre à air pour WFE
810 36421	Prefilter / Préfiltre

AFZUIGAPPARAAT WF20D

Mobiele afzuigapparaat 230 V / 50 Hz, voor FE bouten met ingebouwde turbine.

Eigenschappen :

Elektronisch gestuurde turbine
2 werkmoden
LED display voor filter toestand indicatie
Aanduiding staat van de filter
Interface RS232 voor optionele afstandsbediening
Afmetingen 450 x 450 x 695 mm (L x B x H)
Gewicht 45 Kg
Opgenomen vermogen 630 VA
Geluidsniveau 51 dB (A) op 1 m afstand
Max. Vacuum 12.000 Pa
Max. extractie snelheid 100 m ³ / h
Max. voor 20 FE bouten

Bevat :

Afzuigapparaat
Compact filter (H13 + multigas)
Pre-filter F5

ASPIRATEUR WFE20D

Aspirateur de fumée portable 230 V / 50 Hz, pour fers FE avec turbine intégré.

Spécifications :

Régulation électronique de la turbine
2 modes de fonctionnement
Contrôle électronique du filtre (LED)
Affichage de l'état du filtre
Interface RS232 pour la télécommande (en option)
Dimensions 450 x 450 x 695 mm (L x l x H)
Poids 45 Kg
Puissance absorbée 630 VA
Niveau sonore 51 db (A) à 1 m de distance
Dépression max. 12.000 Pa
Débit max. 100 m ³ /h
Capacité max. 20 fers FE

Comprend :

Aspirateur de fumée
Filtre Compact (H13 + multigas)
Pré-filtre F5



Codenummer / N° code	Model / Modèle	Beschrijving / Description
810 36476	WFE20D	Afzuigapparaat / Aspirateur

Toebehoren / Accessoires :

Codenummer / N° code	Beschrijving / Description
810 87358 38	Compact filter / Filtre Compact



◀ FE BOUTEN

- De Weller FE soldeerbouten zijn ontworpen om de rook op het einde van de stift op te zuigen.
- De zuigbuis is geïntegreerd in het handvat en wordt normaal gesproken geplaatst over de verzameling tijdens het lassen, het gemakkelijk kan worden verplaatst wanneer de toegang moeilijk is of moet worden gereinigd.
- FE bouten zijn elektronisch gestuurde en compatibel met alle voedingen voldoende vermogen Weller (FE 50 M alleen compatibel met 51 WTCP).
- De verschillende vermogens van de bouten zorgen ervoor dat er voor elke toepassing een FE soldeerbout bestaat.
- Soldeerbouten worden compleet geleverd met afzuigbuis (diameter van 5 mm en een lengte 2,5 m) hittebestendig en ESD veilig.

Stiften :

FE 50 : type ET

FE 50 M : type PT

FE 80 : type HT

FERS FE

- Les fers à souder Weller FE sont conçus pour aspirer les fumées en bout de panne.
- Le tube d'aspiration est intégré dans le manche et est normalement placé au dessus de la jonction lors du soudage, il peut être déplacé facilement lorsque l'accès est difficile ou pour être nettoyé.
- Les fers FE sont à régulation électronique et compatibles avec tous les blocs d'alimentation Weller de puissance adéquate (FE 50 M seulement compatible avec le WTCP 51).
- Les différents niveaux de puissance et la large gamme de pannes Weller permettent de multiples applications des fers à souder FE.
- Les fers à souder sont livrés complets avec tuyau d'aspiration (diamètre 5 mm et longueur 2,5 m) résistant à la chaleur et sont protégés ESD.

Pannes :

FE 50 : type ET

FE 50 M : type PT

FE 80 : type HT

Codenummer / N° code	Model / Modèle	Beschrijving / Description	Vermogen / Puissance	Spanning / Tension
810 25153	FE 50	Bout / Fer	50 W	24 V
810 32152	FE 50 M	Bout / Fer	50 W	24 V
810 26162	FE 80	Bout / Fer	80 W	24 V



◀ FE ADAPTORS

- Een reeks van FE adaptors is beschikbaar aan te passen aan het soldeer- en desoldeerbouten om standaard producten te converteren naar afzuiging versies.
 - De adaptors worden geleverd met alle benodigde onderdelen en aanzuigbuis.
 - Een AK20 houder is vereist.
- De prestaties van de bout wordt niet beïnvloed.

ADAPTATEURS FE

- Une gamme d'adaptateur FE est disponible pour modifier un fer à souder ou dessouder classique en fer avec aspiration de fumée.
- Les adaptateurs FE sont fournis avec tous les accessoires nécessaires et le tube d'aspiration
- Les adaptateurs FE ne changent pas les performances du fer.

Codenummer / N° code	Model / Modèle
810 28126	Kit FE voor WSF80D5/8 / Kit FE pour WSF80D5/8
810 25125	Kit FE voor LR 21/TCP S / Kit FE pour LR 21/TCP S



◀ FE UNIVERSELE ADAPTORS

- Voor Weller soldeerbouten WP 80, WSP 80, WMP, WMRP, MLR 21 of soldeerbouten met handgreep van diameter 10 - 13 mm.
- De clips zal vastgemaakt zijn met een O-ring rond de soldeerbout.

ADAPTATEURS FE UNIVERSEL

- Pour fers à souder Weller WXP, WP 80, WSP 80, WMP, WMRP, MLR 21 ou fers à souder avec une poignée d'un diamètre de 10 - 13 mm.
- Le clips sera fixé avec un O-ring au fer à souder.

Codenummer / N° code	Model / Modèle
810 29186	FE bevestiging + buis 6 mm voor WSP 80, WP 80, MLR 21, WMP / Attaches FE + tuyau 6 mm pour WSP 80, WP 80, MLR 21, WMP
810 29214	FE bevestiging + buis 6 mm voor WXP 65 en WXP 120 / Attaches FE + tuyau 6 mm pour WXP 65 et WXP 120

WISSELSTUKKEN VOOR FE

PIÈCES DE RECHANGE POUR FE

Codenummer / N° code	Model / Modèle
810 25410	Silicone slang voor FE / Tuyau silicone pour FE
810 25409	Reinigingswerktuig voor FE / Brosse pour FE

AFZUIGAPPARAAT ZERO SMOG 4 V

- Mobile afzuiging unit 230 V / 50 Hz voor volume extractie met ingebouwde turbine.
- Zero smog 4 V, was de WFE2S, de kleine afzuiging unit met grote voordelen.

Eigenschappen :

Digitaal display : De grafische display met achtergrondverlichting voor eenvoudige navigatie met meertalig menu

Altijd verse lucht : een visueel filter monitoring systeem (rood / geel / groen) samen met een geluidssignaal geeft een vroegtijdige waarschuwing van de staat van de filter. De snelheid van de motor wordt automatisch aangepast om energie te besparen , het lawaai is verminderd en de levensduur van het filter wordt verlengd

Tot 4 werkplekken : Heeft aansluitpunten voor 4 armen en is uitgerust met een eenvoudige easy click aansluiting

Voorzien van 4 wielen om gemakkelijk te plaatsen op verschillende werkplekken.

ASPIRATEUR ZERO SMOG 4 V

- Unité mobile d'extraction de fumée 230 V / 50 Hz pour l'extraction de volume avec turbine intégrée.
- Zero Smog 4 V, anciennement le WFE2S, petite unité d'extraction de fumée avec de grands avantages.

Spécifications :

Affichage numérique : L'affichage graphique avec rétro-éclairage pour faciliter la navigation avec un menu multilingue

Toujours de l'air frais : Un système de surveillance visuelle du filtre (rouge / jaune / vert) avec signal d'alarme sonore donne l'alerte précoce de l'état du filtre. La vitesse du moteur est ajustée automatiquement pour une économie d'énergie, le niveau de bruit est réduit et la vie du filtre est prolongée

Jusqu'à 4 plans de travail : A des points de raccordement pour 4 bras et est équipé d'une connexion facile easy click

Equipé de 4 roues pour placer facilement à des lieux de travail différents



Codenummer / N° code	Model / Modèle	Beschrijving / Description	Spanning / Tension
810 36606	Zero Smog 4V	Extraction unit / Unité d'aspiration	230 V

AFZUIGAPPARAAT ZERO-SMOG 4 V KIT 1 NOZZLE

Mobile afzuiging kit 230 V / 50 Hz voor een werkplaats met een schuin mondstuk.

Bevat :

- Rook afzuiging 4 V Zero-Smog
- Kit 1 WF schuin 60 voor volume-extractie :
- Afzuigarm
- Schuin mondstuk
- Afsluiter
- Tafel montagebeugel
- Extractie Afzuigarm tot afzuigapparaat

ASPIRATEUR ZERO-SMOG 4 V KIT 1 NOZZLE

Kit d'aspiration de fumées kit 230 V / 50Hz pour un plan de travail avec une buse en pente.

Contient :

- Unité d'aspiration de fumée 4 V Zero-Smog
- Kit 1 WF embout incliné 60 pour l'extraction de volume :
- Bras d'aspiration
- Embout tronqué
- Valve d'arrêt
- Support de montage pour banc
- Tuyau d'extraction



Codenummer / N° code	Model / Modèle
810 36636	Zero-Smog + kit 1 nozzle

Toebehoren / Accessoires :

Codenummer / N° code	Model / Modèle	Beschrijving / Description	Spanning / Tension
810 36606	Zero Smog 4 V	Extraction unit / Unité d'aspiration	230 V
810 36572		Kit 1 arm schuin mondstuk / Kit WF 1 bras avec buse tronqué	
810 36578		Afzuigarm / Bras d'extraction	
810 36577		Schuin mondstuk / Embout tronqué	
810 36574		Stop klep + tafel montagebeugel / Valve d'arrêt + support banc	
810 36575		Tafelklem / Pince étau	
810 36576		Afzuigslang 3 m / Tuyau d'extraction 3 m	



◀ AFZUIGAPPARAAT ZERO-SMOG 4V KIT 2 NOZZLE

Mobiele afzuiging kit 230 V / 50 Hz voor 2 werkplaats met een schuin mondstuk.

Bevat :

- Rook afzuiging 4 V Zero-Smog
- 2 x Kit 1 WF schuin 60 voor volume-extractie :
 - Afzuigarm
 - Schuin mondstuk
 - Afsluitert
 - Tafel montagebeugel
- Extractie Afzuigarm tot afzuigapparaat

ASPIRATEUR ZERO-SMOG 4V KIT 2 NOZZLE

Kit d'aspiration de fumées kit 230 V / 50Hz pour 2 plan de travail avec une buse en pente.

Contient :

- Unité d'aspiration de fumée 4 V Zero-Smog
- 2 x Kit 1 WF embout incliné 60 pour l'extraction de volume :
 - Bras d'aspiration
 - Embout tronqué
 - Valve d'arrêt
 - Support de montage pour banc
 - Tuyau d'extraction

Codenummer / N° code	Model / Modèle
810 36656	Zero-Smog + kit 2 nozzle

Toebehoren / Accessoires :

Codenummer / N° code	Model / Modèle	Beschrijving / Description	Spanning / Tension
810 36606	Zero Smog 4V	Extraction unit / Unité d'aspiration	230 V
810 36572		Kit 1 arm schuin mondstuk / Kit WF 1 bras avec buse tronqué	
810 36578		Afzuigarm / Bras d'extraction	
810 36577		Schuin mondstuk / Embout tronqué	
810 36574		Stop klep + tafel montagebeugel / Valve d'arrêt + support banc	
810 36575		Tafelklem / Pince étou	
810 36576		Afzuigslang 3 m / Tuyau d'extraction 3 m	



◀ AFZUIGAPPARAAT WFE 2ES

- Rookextractor eenheid met 2 werkplaats aansluitingen.
- De geïntegreerde economie-filter (HEPA filter H12) is gemakkelijk te vervangen.

Eigenschappen :

- Voltage : 230 V / 50 Hz
- Afmetingen (L x W x H) : 320 x 320 x 395 mm
- Electrische vermogen : 115 VA
- Lawaai : 55 db(A) at 1 m distance
- Max. druk : 1.800 Pa
- Max. luchtstroom: 220 m³/h
- Max. capaciteit : 2 werkplaatsen

Filter : Fijn stoffilter F5, HEPA filter H12 (99,5 % tegen partikel ca. 0,3 µm) gecombineerd met brede gasfilter (actieve carbonaat-schuim)

ASPIRATEUR WFE 2ES

- Unité d'extraction de fumée avec 2 postes de travail connectables.
- Le filtre économique intégré (Filtre HEPA H12) est facilement remplaçable.

Spécifications :

- Tension : 230 V / 50 Hz
- Dimensions (L x l x H) : 320 x 320 x 395 mm
- Puissance électrique : 115 VA
- Bruit : 55 db(A) à 1 m de distance
- Pression max. : 1.800 Pa
- Débit max. : 220 m³/h
- Capacité max. : 2 postes de travail

Filtre : Filtre fine poussière F5, filtre HEPA H12 (99,5 % contre particule 0,3 µm) combiné avec un filtre à gaz (Mousse charbon actif)

Codenummer / N° code	Model / Modèle	Beschrijving / Description
810 36506	WFE 2ES	Afzuigapparaat / Aspirateur

Toebehoren / Accessoires :

Codenummer / N° code	Beschrijving / Description
810 87627 01	Filter H12 + 10 x F5 / Filtre H12 + 10 x F5
810 87627 03	Filter F5 x10 / Filtre F5 x10
810 87358 85	Filter F7 x10 / Filtre F7 x10

KIT WFE 2ES

Rookextractor geleverd met een afzuigarm.

KIT WFE 2ES

Kit d'extraction de fumée livré avec un bras d'extraction.

Codenummer / N° code	Model / Modèle
810 36516 89	KIT WFE 2ES

Toebehoren / Accessoires :

Codenummer / N° code	Model / Modèle	Beschrijving / Description
810 36571	1 WF	Extraction arm / Bras d'extraction
810 36506	WFE 2ES	Afzuiger / Aspirateur

**AFZUIGAPPARAAT WFE4S**

Mobiele afzuigapparaat 230 V / 50 Hz, voor volume extractie met ingebouwde turbine.

Eigenschappen :

Elektronisch gestuurd.
3 werkmodes.
LED display voor filter toestand indicatie.
Interface RS232 voor optionele afstandsbediening.
Afmetingen : 320 x 320 x 395 mm (L x B x H)
Gewicht : 21 Kg
Opgenomen vermogen : 450 VA.
Geluidsniveau 51 dB (A) op 1 m afstand.
Max. Vacuum 2.800 Pa.
Max. extractie snelheid : 615 m ³ / h.
Max. capaciteit : 4 werkplaatsen.
Standaard aansluiting leidingsysteem 75.

Bevat :

Afzuigapparaat WFE4S
Compact filter (HEPA filter H13 + brede band gasfilter 50 % actieve kool / 50 % Puratex)

ASPIRATEUR WFE4S

Aspirateur de fumée portable 230 V / 50 Hz, avec turbine intégrée.

Spécifications :

Régulation électronique
3 modes de fonctionnement
Affichage par LED pour le contrôle du filtre
Interface RS232 pour la télécommande (en option)
Dimensions : 320 x 320 x 395 mm (L x l x H)
Poids : 21 Kg
Puissance absorbée : 450 VA
Niveau sonore 51 db (A) à 1 m de distance
Dépression max. 2.800 Pa
Débit max. : 615 m ³ /h
Capacité max. : 4 postes de travail
Liaison standard sur tuyauterie dia. 75

Comprend :

Aspirateur de fumée WFE4S
Filtre Compact (HEPA filtre H13 + filtre multigaz 50% active carbon / 50% Puratex)
Pré-filtre F5



Codenummer / N° code	Model / Modèle	Spanning / Tension
810 36256	WFE4S	230 V

Toebehoren / Accessoires :

Codenummer / N° code	Beschrijving / Description
810 87358 38	Compact filter / Filtre Compact



◀ PRE-FILTER BOX VOOR WFE2S / WFE4S

Pre-filter box voor WFE2s of WFE4S die de capaciteit vergroot.

Bevat :

Filter box
2 x aansluitingen diameter 75 mm
Filters zijn niet bijgeleverd

CAISSON PRÉ-FILTRE POUR WFE2S / WFE4S

Caisson pré-filtre pour WFE2S ou WFE4S qui permet d'augmenter la capacité.

Comprend :

Caisson
2 x raccords diamètre 75 mm
Les filtres ne sont pas inclus

Codenummer / N° code

810 87358 62

Toebehoren / Accessoires :

Codenummer / N° code	Beschrijving / Description
810 87358 60	Filterzak F7 / Filtre à poches F7
810 87359 24	Filter voor zeer kleverige flux / Filtre pour flux très collant



◀ KIT 1WF TRECHTER 60

Bijvoegende afzuigarm kit voor WFE2S / 2ES / 4S.

KIT 1WF ENTONNOIR 60

Kit de bras d'extraction supplémentaire pour WFE2S / 2ES / 4S.

Codenummer / N° code	Model / Modèle	Spanning / Tension
810 36571	1WF	Extraction arm / Bras d'extraction

Toebehoren / Accessoires :

Codenummer / N° code	Beschrijving / Description
810 36576	Afzuigslang 3 m / Tuyau d'extraction 3 m
810 36575	Tafelklem / Pince étau
810 36574	Stop klep + tafel montagebeugel / Valve d'arrêt + support banc
810 36573	Trechter / Entonnoir
810 36578	Afzuigarm / Bras d'extraction

TOEBEHOREN VOOR WFE2 KITS

ACCESSOIRES POUR LES KITS WFE2

Codenummer / N° code	Model / Modèle	Beschrijving / Description
810 87353 27	NB50	Flexibke Tubing 3 m / Tube flexible 3 m

ROOK AFZUIGER WSA350

Verwijdert schadelijke soldeer flux dampen van de werkplaats.

Eigenschappen :

Stille ventilator, geluidsniveau 45 - 50dB (A)

Absorpteer capaciteit : 1,25 m³/min

Actieve koolfilters, 3 filters inbegrepen

ASPIRATEUR DE FUMÉE WSA350

Aspire les fumées toxiques de flux de l'espace de travail.

Spécifications :

Ventilateur silencieux, 45 - 50dB(A)

Capacité d'absorption : 1,25 m³/min

Filtres charbon actif, 3 filtres inclus



Codenummer / N° code	Model / Modèle	Vermogen / Puissance	Spanning / Tension	Gewicht / Poids
812 56000	WSA350EU	20 W	230 V	1.290 g

Toebehoren / Accessoires :

Codenummer / N° code	Model / Modèle	Beschrijving / Description
812 56001	WSA350F	3 x actieve kool filter / 3x filtre charbon actif

ACTIEVE KOOLFILTER VOOR WSA350EU**Eigenschappen :**

Actieve koolstof per filter : 9 g

Max. capaciteit van schadelijke component per filter : 2,5 g

Grootte van filter : 130 x 130 x 10 mm

FILTRE CHARBON ACTIF POUR WSA350EU**Spécifications :**

Charbon actif par filtre : 9 g

Capacité maximum composant toxique par filtre : 2,5 g

Taille du filtre : 130 x 130 x 10 mm



Codenummer / N° code	Model / Modèle	Beschrijving / Description
812 56001	WSA350F	3 x actieve kool filter / 3x filtre charbon actif

STIFTEN / PANNES

STIFTEN CSF / PANNES CSF

ADAPTOR VOOR DS80, DSV80

ADAPTATEURS POUR DS80, DSV80



Codenummer N° code	Model Modèle
810 87417 15	Dia. 6
810 87417 16	Dia. 11
810 87417 17	Dia. 16

STIFTEN CT / PANNES CT

Voor soldeerbouten (W61-W101-W201) / Pour fers à souder (W61-W101-W201)

STIFTEN CT2 E F G

PANNES CT2 E F G

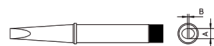

Codenummer N° code	Model Modèle	A	T
810 42417	CT2F7	10 mm	370 °C
810 42418	CT2F8	10 mm	425 °C

STIFTEN CT5 AX BX CX DX

PANNES CT5 AX BX CX DX

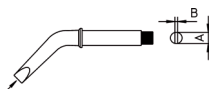

Codenummer N° code	Model Modèle	A	T
810 42107	CT5AX7	1,6 mm	370 °C
810 42117	CT5BX7	2,4 mm	370 °C
810 42128	CT5CX8	3,2 mm	425 °C

STIFTEN CT2 EX FX

PANNES CT2 EX FX

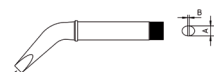

Codenummer N° code	Model Modèle	A	T
810 42507	CT2EX7	7 mm	370 °C
810 42518	CT2FX8	10 mm	425 °C

STIFTEN CT6 CX DX

PANNES CT6 CX DX

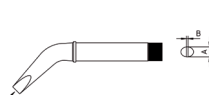

Codenummer N° code	Model Modèle	A	T
810 42307	CT6CX7	3,2 mm	370 °C
810 42318	CT6DX8	5 mm	425 °C

STIFTEN CT5 A B C D

PANNES CT5 A B C D

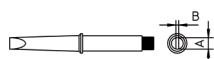

Codenummer N° code	Model Modèle	A	T
810 42006	CT5A6	1,6 mm	310 °C
810 42007	CT5A7	1,6 mm	370 °C
810 42008	CT5A8	1,6 mm	425 °C
810 42017	CT5B7	2,4 mm	370 °C
810 42018	CT5B8	2,4 mm	425 °C
810 42026	CT5C6	3,2 mm	310 °C
810 42027	CT5C7	3,2 mm	370 °C
810 42028	CT5C8	3,2 mm	425 °C
810 42037	CT5D7	5 mm	370 °C

STIFTEN CT6 C D E

PANNES CT6 C D E



Codenummer N° code	Model Modèle	A	T
810 42207	CT6C7	3,2 mm	370 °C
810 42208	CT6C8	3,2 mm	425 °C
810 42217	CT6D7	5 mm	370 °C
810 42218	CT6D8	5 mm	425 °C
810 42227	CT6E7	7 mm	370 °C
810 42228	CT6E8	7 mm	425 °C

STIFTEN DS / PANNES DS

Voor desoldeerbouten (DS22/DS80/DSV80) / Pour fers à dessouder (DS22/DS80/DSV80)

STIFTEN DS HM

Codenummer N° code	Model Modèle			
810 13532	DS110 HM	1,9 mm	0,7 mm	18 mm
810 13533	DS112 HM	2,3 mm	1 mm	18 mm
810 13530	DS113 HM	2,5 mm	1,2 mm	18 mm

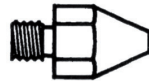

PANNES DS HM

STIFTEN DS

Codenummer N° code	Model Modèle			
810 13510	DS 110	1,9 mm	0,7 mm	18 mm
810 13511	DS 111	2,5 mm	0,7 mm	18 mm
810 13512	DS 112	2,3 mm	1 mm	18 mm
810 13513	DS 113	2,5 mm	1,2 mm	18 mm
810 13514	DS 114	3,3 mm	1,8 mm	18 mm
810 13515	DS 115	1,9 mm	0,7 mm	24,5 mm
810 13516	DS 116	2,7 mm	1,2 mm	24,5 mm
810 13550	DS 117	2,9 mm	1,2 mm	18 mm
810 13551	DS 118	1,5 mm	0,7 mm	18 mm



PANNES DS

STIFTEN DS

Codenummer N° code	Model Modèle			
810 13527	DS119	1,9 mm	0,7 mm	26 mm



PANNES DS

STIFTEN DX / PANNES DX

Voor soldeerbouten (DS80/DXV80) / Pour fers à souder (DS80/DXV80)

STIFTEN DX HM

Codenummer N° code	Model Modèle			
810 13150	DX 113HM	2,5 mm	1,2 mm	23 mm



PANNES DX HM

STIFTEN KIT DX110 TOT DX115

Codenummer N° code	Model Modèle
810 13790	DX110-DX115

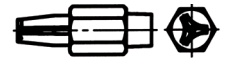

KIT PANNES DX110 À DX115

STIFTEN DX NAALDEN

Codenummer N° code	Model Modèle			
810 13151	DX 119	1,1 mm	0,7 mm	31 mm



PANNES DX AIGUILLES

REINIGINGSWERKTUIG DSX80, DXV80

Codenummer N° code
810 87067 94

OUTIL DE NETTOYAGE DSX80, DXV80

STIFTEN DX

Codenummer N° code	Model Modèle				Ver. Emb.
810 13140	DX110	1,9 mm	0,7 mm	23 mm	110
810 13141	DX111	2,5 mm	0,7 mm	23 mm	130
810 13142	DX112	2,3 mm	1 mm	23 mm	140
810 13143	DX113	2,5 mm	1,2 mm	23 mm	150
810 13144	DX114	3,3 mm	1,8 mm	23 mm	180
810 13145	DX115	1,9 mm	0,7 mm	29 mm	120
810 13146	DX116	2,7 mm	1,2 mm	29 mm	160
810 13147	DX117	2,9 mm	1,5 mm	23 mm	170
810 13148	DX118	1,5 mm	0,7 mm	23 mm	100



PANNES DX

STIFTEN KIT DS110 TOT DS115 KIT

Codenummer N° code	Model Modèle
810 13770	DS110 - DS115

KIT PANNES DS110 À DS115

STIFTEN ET / PANNES ET

Voor soldeerbouten (LR21) / Pour fers à souder (LR21)

STIFTEN ET-K L M

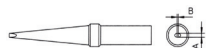

Codenummer N° code	Model Modèle	A	B
810 41006	ET K	1,2 mm	0,4 mm
810 41007	ET L	2 mm	1 mm
810 41008	ET M	3,2 mm	1,2 mm

PANNES ET-K L M

STIFTEN ET-F BB CC

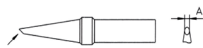

Codenummer N° code	Model Modèle	A
810 41012	ET F	1,2 mm
810 41013	ET CC	3,2 mm
810 41055	ET BB	2,4 mm

PANNES ET-F BB CC

STIFTEN ET-BS CS DS



Codenummer N° code	Model Modèle	A
810 41010	ET CS	3,2 mm

PANNES ET-BS CS DS

STIFTEN ET-R

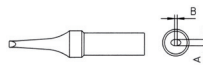

Codenummer N° code	Model Modèle	A	B
810 41015	ET R	1,6 mm	0,7 mm

PANNES ET-R

STIFTEN ET-O S

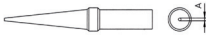

Codenummer N° code	Model Modèle	A
810 41014	ET O	0,8 mm
810 41017	ET S	0,4 mm

PANNES ET-O S

STIFTEN ET-SMD



Codenummer N° code	Model Modèle	A	B
810 41039	ET SMD	2,5 mm	1,5 mm
810 41040	ET SMD	3,8 mm	1,5 mm

PANNES ET-SMD

ADAPTOR ET -> LT



Codenummer N° code	Model Modèle
810 87207 81	Adapter ET -> LT

ADAPTEUR ET -> LT

STIFTEN ET-CALIBRATION



Codenummer N° code	Model Modèle	Blister
810 24750	ET-CALIBRATION	2

PANNES ET-CALIBRATION

STIFTEN ET-GW



Codenummer N° code	Model Modèle
810 41045	ET GW

PANNES ET-GW

VERVANGWERKTUIG ET

Codenummer N° code
810 87488 61



OUTIL POUR CHANGER DE PANNE ET

540 mm

STIFTEN ET-H A B C D E

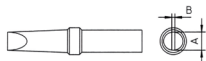

Codenummer N° code	Model Modèle	A	B
810 41000	ET H	0,8 mm	0,4 mm
810 41001	ET A	1,6 mm	0,7 mm
810 41002	ET B	2,4 mm	0,8 mm
810 41003	ET C	3,2 mm	0,8 mm
810 41004	ET D	4,6 mm	0,8 mm
810 41005	ET E	5,6 mm	1,2 mm

PANNES ET-H A B C D E

STIFTEN HT / PANNES HT

Voor soldeerbouten (LR82) / Pour fers à souder (LR82)

STIFTEN HT 1 2 3

Codenummer N° code	Model Modèle	A	B
810 44260	HT-1	3,2 mm	1 mm
810 44261	HT-2	5,2 mm	1,2 mm
810 44262	HT-3	7 mm	1,2 mm

PANNES HT 1 2 3



STIFTEN HT C D E

Codenummer N° code	Model Modèle	A	B
810 44267	HT-C	3,2 mm	1 mm
810 44268	HT-D	4,6 mm	1 mm
810 44269	HT-E	5,6 mm	1 mm

PANNES HT C D E



STIFTEN LHT / PANNES LHT

Voor soldeerbouten (WSP150) / Pour fers à souder (WSP150)

STIFTEN LHT-C D E F

Codenummer N° code	Model Modèle	A	B
810 44455	LHT-C	3,2 mm	1,2 mm
810 44452	LHT-D	4,7 mm	1,8 mm
810 44451	LHT-E	6,7 mm	1,8 mm
810 44450	LHT-F	9,3 mm	1,8 mm

PANNES LHT-C D E F

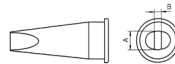

STIFTEN LHT-CX DX EX FX

Codenummer N° code	Model Modèle	A	B
810 44455	LHT-CX	3,2 mm	1,2 mm
810 44452	LHT-DX	5 mm	2 mm
810 44451	LHT-EX	7 mm	2 mm
810 44450	LHT-FX	9 mm	2 mm

PANNES LHT-DX EX FX



STIFT LHT D 45°

Spade 45 °C voor productie zonnepanelen.

Codenummer N° code
810 44456

PANNE LHT D 45°

Tronquée 45 °C pour production de panneaux solaires.

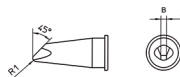

STIFT LHT MET VIJS

LHT stift met mannelijke draad M6.

Codenummer N° code
810 44454

PANNE LHT A VIS

Panne LHT avec filet male M6.



LHT MEETSTIFT

Codenummer N° code	Model Modèle
810 44453	LHT-CALIBRATION

PANNE LHT CALIBRATION

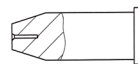

STIFTEN LT / PANNES LT

Voor soldeerbouten (FE75/WSP80/WP80/MPR80) / Pour fers à souder (FE75/WSP80/WP80/MPR80)

STIFTEN LT-H A B C D

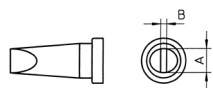

Codenummer N° code	Model Modèle	A	B
810 44440	LT A	10 mm	0,7 mm
810 44405	LT B	2,4 mm	0,8 mm
810 44407	LT C	3,2 mm	0,8 mm
810 44409	LT D	4,6 mm	0,8 mm
810 44437	LT H	0,8 mm	0,8 mm

PANNES LT-H A B C D

STIFTEN LT-1 AS CS



Codenummer N° code	Model Modèle	A
810 44435	LT 1	0,25 mm
810 44489	LT 1A	0,5 mm
810 44404	LT AS	1,6 mm
810 44411	LT CS	3,2 mm

PANNES LT-1 AS CS

STIFTEN LT-K L M



Codenummer N° code	Model Modèle	A	B
810 44438	LT-K	1,2 mm	0,4 mm
810 44414	LT L	2 mm	1 mm
810 44415	LT M	3,2 mm	1,2 mm

PANNES LT-K L M

STIFTEN LT-HX ALX BX

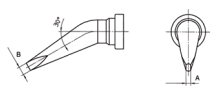

Codenummer N° code	Model Modèle	A	B
810 44420	LT HX	0,8 mm	0,4 mm
810 44443	LT ALX	1,6 mm	0,7 mm
810 44442	LT BX	2,4 mm	0,8 mm

PANNES LT-HX ALX BX

STIFTEN LT-1SC

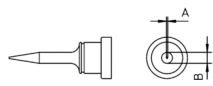

Codenummer N° code	Model Modèle	A	B
810 44494	LT 1SC	0,15 mm	0,4 mm

PANNE T-1SC

STIFTEN LT-1SLX

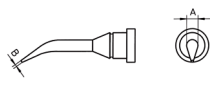

Codenummer N° code	Model Modèle	A	B
810 44426	LT 1SLX	2 mm	0,4 mm

PANNES LT-1SLX

STIFTEN LT-1S

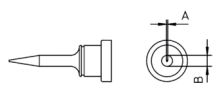

Codenummer N° code	Model Modèle	A
810 44436	LT 1S	0,2 mm
810 44488	LT 1SA	0,5 mm

PANNES LT-1S

STIFTEN LT-4X AX

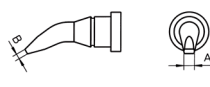

Codenummer N° code	Model Modèle	A	B
810 44428	LT 4X	1,2 mm	0,4 mm
810 44427	LT AX	1,6 mm	0,4 mm

PANNES LT-4X AX

STIFTEN LT-1LX

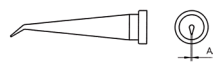

Codenummer N° code	Model Modèle	A
810 44424	LT 1LX	0,2 mm

PANNES LT-1LX

STIFTEN LT-1X

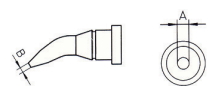

Codenummer N° code	Model Modèle	A
810 44425	LT 1X	0,4 mm

PANNES LT-1X

STIFTEN LT-F



Codenummer N° code	Model Modèle	A
810 44408	LT-F	1,2 mm

PANNES LT-F

STIFTEN LT-4



Codenummer N° code	Model Modèle	A
810 44439	LT-4	1,2 mm

PANNES LT-4

STIFTEN LT-BB CC

Codenummer N° code	Model Modèle	A	B
810 44444	LT-BB	2,4 mm	4 mm
810 44445	LT-CC	3,2 mm	6 mm

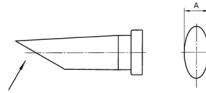

PANNES LT-BB CC

STIFTEN LT-GW

Codenummer N° code	Model Modèle	A	B
810 44410	LT-GW	2,3 mm	3,2 mm
810 44511	LT-GW	3,5 mm	4,8 mm



PANNES LT-GW

STIFTEN LT KNIFE

Codenummer N° code	Model Modèle	A	B
810 44479*	LT KN LF	10,5 mm	0,6 mm

* Leadfree

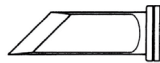

PANNES LT KNIFE

STIFTEN LT-CALIBRATION

Codenummer N° code	Model Modèle
810 44416	LT-CALIBRATION

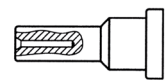

PANNES LT-CALIBRATION

ADAPTOR LT -> SMT

Codenummer N° code	Model Modèle
810 44417	Adapter LT -> SMT

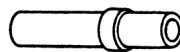

ADAPTEUR LT -> SMT

STIFTEN LT SMT 08 09 10

Codenummer N° code	Model Modèle	A	B	C
810 44508	LT SMT08	4,6 mm	5,1 mm	2,3 mm
810 44509	LT SMT09	10,4 mm	5,1 mm	2,3 mm

PANNES LT SMT 08 09 10

STIFTEN LT-1L S

Codenummer N° code	Model Modèle	A
810 44423	LT-1L	0,25 mm
810 44481	LT-0	0,8 mm
810 44406	LT-S	0,4 mm



PANNES LT-1L S

STIFTEN LT SMT 01 02 03

Codenummer N° code	Model Modèle	A	B	C
810 44502	LT SMT02	16,8 mm	0,6 mm	7,1 mm
810 44501	LT SMT01	10,4 mm	0,6 mm	7,1 mm
810 44429	LT SMT	10,5 mm	0,6 mm	7,5 mm

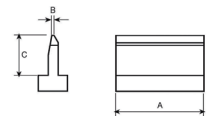

PANNES LT SMT 01 02 03

STIFTEN MT / PANNES MT

Voor soldeerbouten (MT500) / Pour fers à souder (MT500)

ADAPTOR MT -> LT

Codenummer N° code	Model Modèle
810 44121	Adapter MT -> LT



ADAPTATEUR MT -> LT

STIFTEN MT 1500 / PANNES MT 1500

STIFTEN MT301 601 602 604 610

PANNES MT301 601 602 604 610

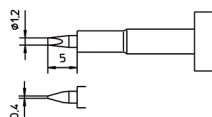

Codenummer N° code	Model Modèle	A	B	L
810 30343	MT301	1,2 mm	0,4 mm	5 mm
810 30347	MT604	1,5 mm		9,9 mm
810 30345	MT601	1,8 mm		9,8 mm
810 30346	MT602	2,5 mm	0,8 mm	9,9 mm
810 30348	MT610	5,0 mm	0,8 mm	8,9 mm

STIFT MT211

PANNE MT211

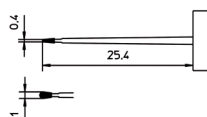

Codenummer N° code	Model Modèle	A	B	L
810 30340	MT211	1,1 mm	0,4 mm	25,4 mm

STIFT MT603

PANNE MT603

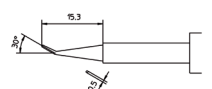

Codenummer N° code	Model Modèle	A	L
810 30349	MT603	0,5 mm	15,3 mm

STIFT MT614

PANNE MT614

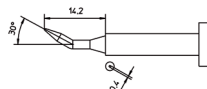

Codenummer N° code	Model Modèle	A	L
810 30333	MT605	0,4 mm	14,2 mm

STIFT MT607

PANNE MT607

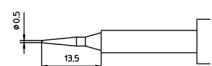

Codenummer N° code	Model Modèle	A	L
810 30337	MT607	0,5 mm	13,5 mm

STIFTEN MT301 601 602 604 610

PANNES MT301 601 602 604 610

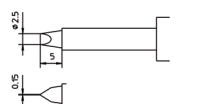

Codenummer N° code	Model Modèle	A	B	L
810 30336	MT614	2,5 mm	0,15 mm	5 mm

STIFT MT608

PANNE MT608

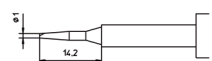

Codenummer N° code	Model Modèle
810 30338	MT608

STIFTEN NT / PANNES NT

Voor soldeerbouten (WMP) / Pour fers à souder (WMP)

STIFTEN NT AX

PANNES NT AX

Codenummer N° code	Model Modèle	A	B	
810 45541	NT AX	1,6 mm	0,4 mm	8,2 mm

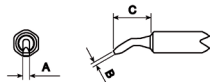

STIFTEN NT 1X

PANNES NT 1X

Codenummer N° code	Model Modèle	A	
810 45525	NT 1X	1,6 mm	8,6 mm

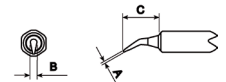

STIFTEN NT 4

PANNE NT 4

Codenummer N° code	Model Modèle	A	
810 45539	NT 4	1,2 mm	9,9 mm

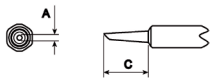

STIFTEN NT GW

PANNE NT GW

Codenummer N° code	Model Modèle	A	B	
810 45510	NT GW	2,0 mm	3,0 mm	13,4 mm

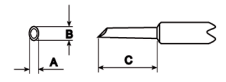

STIFTEN NT 1 1S

PANNES NT 1 1S

Codenummer N° code	Model Modèle	A	
810 45536	NT 1S	0,25 mm	8,5 mm
810 45535	NT 1	0,25 mm	7,4 mm

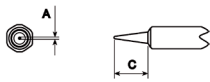

VERVANGWERKTUIG ET

OUTIL POUR CHANGER DE PANNE ET

Codenummer N° code		
810 87517 10		540 mm

STIFTEN NT H K 6 A B C D

PANNES NT H K 6 A B C D

Codenummer N° code	Model Modèle	A	B	
810 45540	NT A	1,6 mm	0,4 mm	9,5 mm
810 45505	NT B	2,4 mm	0,8 mm	7,8 mm
810 45507	NT C	3,2 mm	0,8 mm	8,2 mm
810 45537	NT H	0,8 mm	0,4 mm	8,4 mm
810 45538	NT K	1,2 mm	0,4 mm	8,4 mm
810 45549	NT 6	1,6 mm	0,4 mm	7,4 mm

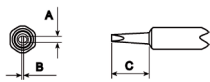

STIFTEN PT / PANNES PT

Voor soldeerbouten (TCPS/TCP12/TCP24) / Pour fers à souder (TCPS/TCP12/TCP24)

STIFTEN PT-H A B C D E



Codenummer N° code	Model Modèle	A	B	T
810 41117	PT H7	0,8 mm	0,4 mm	370 °C
810 41118	PT H8	0,8 mm	0,4 mm	425 °C
810 41126	PT A6	1,6 mm	0,7 mm	310 °C
810 41127	PT A7	1,6 mm	0,7 mm	370 °C
810 41128	PT A8	1,6 mm	0,7 mm	425 °C
810 41136	PT B6	2,4 mm	0,8 mm	310 °C
810 41137	PT B7	2,4 mm	0,8 mm	370 °C
810 41138	PT B8	2,4 mm	0,8 mm	425 °C
810 41139	PT B9	2,4 mm	0,8 mm	480 °C
810 41147	PT C7	3,2 mm	0,8 mm	370 °C
810 41148	PT C8	3,2 mm	0,8 mm	425 °C
810 41149	PT C9	3,2 mm	0,8 mm	480 °C
810 41157	PT D7	4,6 mm	0,8 mm	370 °C
810 41158	PT D8	4,6 mm	0,8 mm	425 °C
810 41159	PT D9	4,6 mm	0,8 mm	480 °C
810 41169	PT E9	5,6 mm	1,2 mm	425 °C

PANNES PT-H A B C D E

STIFTEN PT-K L M

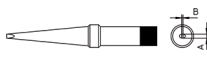

Codenummer N° code	Model Modèle	A	B	T
810 41176	PT K6	1,2 mm	0,4 mm	310 °C
810 41177	PT K7	1,2 mm	0,4 mm	370 °C
810 41178	PT K8	1,2 mm	0,4 mm	425 °C
810 41186	PT L6	2,0 mm	1,0 mm	310 °C
810 41187	PT L7	2,0 mm	1,0 mm	370 °C
810 41188	PT L8	2,0 mm	1,0 mm	425 °C
810 41197	PT M7	3,2 mm	1,2 mm	370 °C
810 41198	PT M8	3,2 mm	1,2 mm	425 °C

PANNES PT-K L M

STIFTEN PT-O S



Codenummer N° code	Model Modèle	A	T
810 41286	PT-O6	0,8 mm	310 °C
810 41287	PT-O7	0,8 mm	370 °C
810 41288	PT-O8	0,8 mm	425 °C
810 41367	PT-S7	0,4 mm	370 °C
810 41368	PT-S8	0,4 mm	425 °C

PANNES PT-O S

STIFTEN PT-F AA BB CC DD

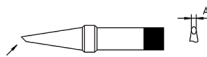

Codenummer N° code	Model Modèle	A	T
810 41237	PT-F7	1,2 mm	370 °C
810 41267	PT-CC7	3,2 mm	370 °C
810 41268	PT-CC8	3,2 mm	425 °C

PANNES PT-F AA BB CC DD

STIFTEN PT-R



Codenummer N° code	Model Modèle	A	B	t
810 41297	PT-R7	1,6 mm	0,7 mm	370 °C
810 41298	PT-R8	1,6 mm	0,7 mm	425 °C

PANNES PT-R

STIFTEN PT-MX

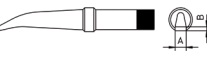

Codenummer N° code	Model Modèle	A	B	t
810 41307	PT-MX7	3,2 mm	1,2 mm	370 °C

PANNE PT-MX

STIFTEN PYROPEN / PANNES PYROPEN

NAALD STIFTEN

Codenummer N° code	Model Modèle	A
810 16120	70-01-01	1 mm
810 16124	70-01-05	0,5 mm



PANNES AIGUILLES

RONDE SPADE STIFTEN

Codenummer N° code	Model Modèle	A
810 16122	70-01-03	2 mm
810 16123	70-01-04	3 mm



PANNES RONDES TRONQUÉES

GEBOGEN NAALD STIFTEN

Codenummer N° code	Model Modèle	A
810 16129	70-01-10	1 mm



PANNES AIGUILLES COURBÉES

CONISCH SPADE RONDE STIFTEN

Codenummer N° code	Model Modèle	A
810 16125	70-01-06	2 mm



PANNES TRONQUÉES CONIQUES

RONDE SPADE 35 °C STIFTEN

Codenummer N° code	Model Modèle	A
810 16127	70-01-08	2 mm



PANNES TRONQUÉES 35 °C



STIFTEN PIRAMIDE

Codenummer N° code	Model Modèle	A
810 16126	70-01-07	0,5 mm



PANNE PYRAMIDE

HETE LUCHT BUIZEN

Codenummer N° code	Model Modèle		
810 16140	70-01-50	2,5 mm	1,59 mm
810 16141	70-01-51	4,25 mm	3,3 mm
810 16142	70-01-52	5,7 mm	4,9 mm
810 16143	70-01-53	8 mm	7,4 mm



BUSES À AIR CHAUD

SLEUF STIFTEN

Codenummer N° code	Model Modèle	A
810 16121	70-01-02	3 mm
810 16132	70-01-13	5 mm
810 16130	70-01-11	8 mm

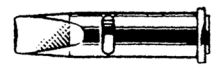

PANNES TOURNEVIS

ADAPTORS

Niet toepasbaar voor Piezo modellen

Codenummer N° code	Model Modèle	Beschrijving Description
810 16150	70-07SU	Adaptor solderen / Adaptateur soudage
810 16151	70-07TU	Adaptor brander / Adaptateur chalumeau

ADAPTATEURS

Ne convient pas pour les Pyropen Piezo

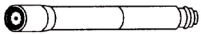

REFLECTOR

Codenummer N° code	Model Modèle	A	b
810 16159	70-01-55	6 mm	18 mm
810 16158	70-01-54	8 mm	22 mm

REFLECTEUR

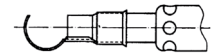

STIFTEN PYROPEN JR / PANNES PYROPEN JR

NAALD STIFTEN



Codenummer N° code	Model Modèle	A
810 16165	71-07U	0,5 mm

PANNE AIGUILLE

RONDE SPADE 45 °C STIFTEN



Codenummer N° code	Model Modèle	A
810 16167	71-01-03	3,0 mm

PANNE RONDE TRONQUÉE

SLEUF STIFTEN



Codenummer N° code	Model Modèle	A
810 16166	71-01-02	2,0 mm
810 16161	71-01-04	5,0 mm

PANNES TOURNEVIS

HETE LUCHT BUIZEN

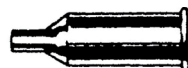

Codenummer N° code	Model Modèle	A
810 16168	71-01-50	1,5 mm
810 16169	71-01-52	4,9 mm

BUSES À AIR CHAUD

ADAPTORS

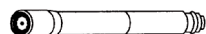

Codenummer N° code	Model Modèle	Beschrijving Description
810 16172	71-07U	Adaptor brander / Adaptateur chalumeau

ADAPTATEUR

STIFTEN RT / PANNES RT

SLEUF STIFTEN

Codenummer N° code	Model Modèle	A	B
810 44612	RT 1SC	0,4 mm	0,15 mm
810 44615	RT 1SCMS	0,4 mm	0,15 mm
810 44609	RT 9	0,8 mm	0,4 mm
810 44623	RT 9MS	0,8 mm	0,4 mm
810 44616	RT 3MS	1,3 mm	0,4 mm
810 44603	RT 3	1,3 mm	0,4 mm
810 44604	RT 4	1,5 mm	0,4 mm
810 44608	RT 8	2,2 mm	0,4 mm
810 44611	RT 11	3,6 mm	0,9 mm

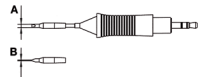

PANNES TOURNEVIS

NAALD STIFTEN

Codenummer N° code	Model Modèle	A
810 44625	RT 1NW	0,1 mm
810 44601	RT 1	0,2 mm
810 44614	RT 1MS	0,2 mm



GEBOGEN SLEUF STIFTEN

Codenummer N° code	Model Modèle	A	B
810 44605	RT 5	0,8 mm	0,4 mm
810 44619	RT 5MS	0,8 mm	0,4 mm



PANNES TOURNEVIS COURBÉES

PUNT STIFTEN

Codenummer N° code	Model Modèle	A
810 44602	RT 2	0,4 mm
810 44617	RT 2MS	0,4 mm

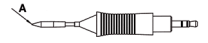

RONDE SPADE 45 °C STIFTEN

Codenummer N° code	Model Modèle	A
810 44606	RT 6	1,2 mm
810 44620	RT 6MS	1,2 mm

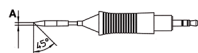

PANNES RONDES TRONQUÉES 45 °C

MES STIFTEN

Codenummer N° code	Model Modèle	A
810 44607	RT 7	2,2 mm
810 44621	RT 7MS	2,2 mm

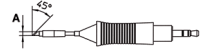

PANNES COUTEAUX

GULL WING STIFTEN

Codenummer N° code	Model Modèle	A	B
810 44610	RT 10GW	2,2 mm	2,2 mm

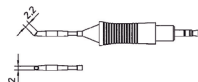

PANNES MINI VAGUES

STIFTEN RTW / PANNES RTW

RTW 1



Codenummer N° code	Model Modèle	A
810 44651	RTW 1	2,2 mm
810 44655	RTW 1MS	2,2 mm

RTW 1

RTW 2



Codenummer N° code	Model Modèle	A	B
810 44652	RTW 2	0,7 mm	0,4 mm
810 44657	RTW 2MS	0,7 mm	0,4 mm

RTW 2

RTW 3



Codenummer N° code	Model Modèle	A	B
810 44653	RTW 3	3 mm	1 mm

RTW 3

RTW 4

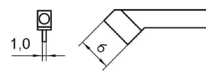

Codenummer N° code	Model Modèle	A	B
810 44654	RTW 4	6 mm	1 mm

RTW 4

STIFTEN SPI / PANNES SPI

STIFTEN SPI 27



* Bulk / Vrac

Codenummer N° code	Model Modèle	A
810 43200*	4SPI26200	2,0 mm
810 43201*	4SPI26201	3,0 mm
810 43206*	4SPI26206	1,2 mm

PANNES SPI 27

STIFTEN SPI 41



Codenummer N° code	Model Modèle	A
810 43224	4SPI40224	2 mm
810 43225	4SPI40225	3 mm
810 43220	4SPI40220	5 mm

PANNES SPI 41

STIFTEN SPI 81



Codenummer N° code	Model Modèle	A
810 43235	4SPI80235	5 mm
810 43230	4SPI80230	7 mm

PANNES SPI 81

STIFTEN SPI 81 GEBOGEN



Codenummer N° code	Model Modèle	A
810 43237	4SPI80237	5 mm
810 43232	4SPI80232	7 mm

PANNES SPI 81 COURBÉ

STIFTEN SPI 16



* Bulk / Vrac

Codenummer N° code	Model Modèle	ø	L
810 43210*	4SPI15210	0,4 mm	
810 43213*	4SPI15213	0,8 mm	
810 43212*	4SPI15212		1,2 mm
810 43211*	4SPI15211		2,0 mm

PANNES SPI16

STIFTEN SPI 41 GEBOGEN



Codenummer N° code	Model Modèle	A
810 43226	4SPI40226	2 mm

PANNES SPI 41 COURBÉES

STIFTEN WC 100 / PANNES WC 100

WC-111 112 113

WC-111 112 113

Codenummer N° code	Model Modèle	ø	l
810 16102	WC 113	0,2 mm	
810 16100	WC 112	0,8 mm	
810 16101	WC 111		3,2 mm

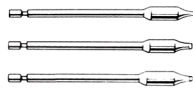

STIFTEN WP 60 / PANNES WP 60

NAALD STIFTEN

PANNES AIGUILLES

Codenummer N° code	Model Modèle	ø
810 16134	60-01-05	0,5 mm
810 16443	60-01-01	1 mm



SLEUF STIFTEN

PANNES TOURNEVIS

Codenummer N° code	Model Modèle	l
810 16444	60-01-02	2,4 mm
810 16446	60-01-04	5 mm

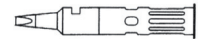

RONDE SPADE 45 °C STIFTEN

PANNES RONDÉS TRONQUÉES 45 °C

Codenummer N° code	Model Modèle	ø
810 16445	60-01-03	2 mm

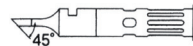

HETE LUCHT BUIZEN

BUSE À AIR CHAUD

Codenummer N° code	Model Modèle	ø
810 16447	60-01-52	4,7 mm



ADAPTOR BRANDER

ADAPTATEUR CHALUMEAU

Codenummer N° code	Model Modèle
810 16448	60-07U

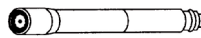

STIFTEN WTA / PANNES WTA

STIFTEN SPI 41 GEBOGEN

PANNES SPI 41 COURBÉES

Codenummer N° code	Model Modèle	A	l
810 44145	WTA-1S	0,5 mm	050
810 44141	WTA-1	1 mm	100
810 44146	WTA-2	3 mm	200
810 44147	WTA-3	6,0 mm	300
810 44143	WTA-4	12,5 mm	400
810 44144	WTA-5	18,5 mm	500

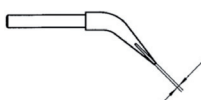

PUNTEN VOOR HAP 1 - 200 / BUSES POUR HAP 1 - 200

RONDE BUIZEN

BUSES RONDES

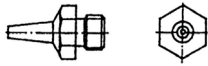

Codenummer N° code	Model Modèle	
810 87278 21	R04	1,2 mm
810 87278 22	R06	3 mm

STIFTEN XDS / PANNES XDS

Voor soldeerbouten (WSD120/DSX120) / Pour fers à souder (WSD120/DSX120)

XDS HM STIFTEN

PANNES XDS HM

XDS LANGE STIFTEN

PANNES XDS LONGUES



Codenummer N° code	Model Modèle			
810 13250	XDS 1	2,5 mm	1,4 mm	10,5 mm
810 13251	XDS 2	5,3 mm	3 mm	10,5 mm



Codenummer N° code	Model Modèle			
810 13255	1,9 mm	0,7 mm	16,5 mm	10,5 mm
810 13256	2,7 mm	1,2 mm	16,5 mm	10,5 mm

XDS HM STIFTEN

PANNES XDS HM

MEETSTIFT XDS

PANNE DE MESURE XDS



Codenummer N° code	Model Modèle			
810 13252	XDS 3	2,3 mm	1 mm	10,5 mm
810 13253	XDS 4	2,5 mm	1,2 mm	10,5 mm
810 13254	XDS 5	3,3 mm	1,8 mm	10,5 mm
810 13257	XDS 8	2,9 mm	1,5 mm	10,5 mm



Codenummer N° code	Model Modèle
810 13258	XDS 9

STIFTEN XHT / PANNES XHT

Voor soldeerbouten (WP200/WSP200) / Pour fers à souder (WP200/WSP200)

STIFTEN XHT SLEUF

PANNES XHT TOURNEVIS

XHT MEETSTIFT

PANNE XHT DE MESURE

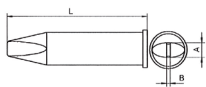

Codenummer N° code	Model Modèle	ø	L
810 44804	XHT C	3,2 mm	1,2 mm
810 44801	XHT D	5 mm	1,2 mm
810 44802	XHT E	7,6 mm	1,5 mm

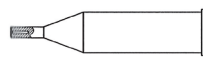

Codenummer N° code	Model Modèle
810 44803	XHT

STIFTEN XNT / PANNES XNT

Voor soldeerbouten (WP65/WSP65) / Pour fers à souder (WP65/WSP65)

STIFTEN XNT 1S 1SC

PANNES XNT 1S 1SC

Codenummer N° code	Model Modèle	A
810 44852	XNT 1S	0,2 mm
810 44862	XNT 1SC	0,4 mm



STIFTEN XNT 1 6

PANNES XNT 1 6

Codenummer N° code	Model Modèle	A
810 44850	XNT 1	0,5 mm
810 44856	XNT 6	1,6 mm



STIFTEN 45 °C XNT 4

PANNE 45 °C XNT 4

Codenummer N° code	Model Modèle	A
810 44855	XNT 4	1,2 mm



STIFTEN XNT GW

PANNES XNT GW

Codenummer N° code	Model Modèle	A
810 44854	XNT GW	33 mm

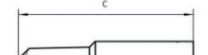

STIFTEN XNT KN

PANNE XNT KN

Codenummer N° code	Model Modèle	A
810 44863	2 mm	33 mm



MEETSTIFT XNT

PANNE DE MESURE XNT

Codenummer N° code
810 44861

STIFTEN XNT A B C D H K

PANNES XNT A B C D H K

Codenummer N° code	Model Modèle	A
810 44859	XNT H	0,8 mm
810 44860	XNT K	1,2 mm
810 44851	XNT A	1,6 mm
810 44857	XNT B	2,4 mm
810 44858	XNT C	3,2 mm
810 44853	XNT D	4 mm

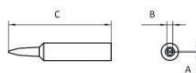

STIFTEN XT / PANNES XT

Voor soldeerbouten (WP120/WXP120) / Pour fers à souder (WP120/WXP120)

STIFTEN XT ROND

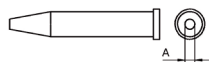

Codenummer N° code	Model Modèle	A
810 44714	XT O	1 mm
810 44715	XT BS	2,4 mm
810 44716	XT CS	3,2 mm
810 44717	XT DS	5 mm

PANES XT RONDES

STIFTEN XT 45 °C

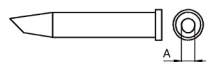

Codenummer N° code	Model Modèle	A
810 44710	XT CC	3,2 mm
810 44709	XT BB	2,4 mm

PANNES XT 45 °C

STIFT XT 60 °C SPADE

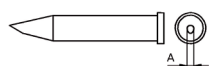

Codenummer N° code	Model Modèle	A
810 44708	XT AA	1,6 mm

PANNE XT 60 °C TRONQUÉE

STIFT XT 30 °C SPADE

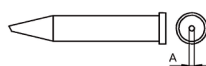

Codenummer N° code	Model Modèle	A
810 44718	XT F	1,2 mm

PANNE XT 30 °C TRONQUÉE

STIFT XT GULLWING

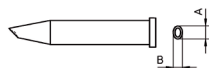

Codenummer N° code	Model Modèle	ø	l
810 44712	XT GW	3,2 mm	2,3 mm

PANNE XT GULLWING

STIFT XT MES 60 °C

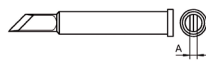

Codenummer N° code	Model Modèle	A
810 44711	XT KN	2 mm

PANNE XT COUTEAU 60 °C

STIFTEN XT SLEUF



Codenummer N° code	Model Modèle	A	B	l
810 44713	XT H	0,8 mm	0,4 mm	36 mm
810 44701	XT AL	1,6 mm	1 mm	39 mm
810 44703	XT A	1,6 mm	0,7 mm	39 mm
810 44704	XT B	2,4 mm	0,8 mm	36 mm
810 44702	XT M	3,2 mm	1,2 mm	36 mm
810 44705	XT C	3,2 mm	0,8 mm	36 mm
810 44706	XT D	4,6 mm	0,8 mm	34,5 mm
810 44707	XT E	5,9 mm	1,2 mm	34,5 mm

PANNES XT TOURNEVIS

XT SMD STIFTEN

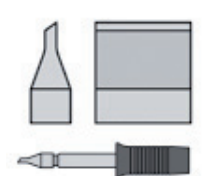

Codenummer N° code	Model Modèle	l
810 44731	Soldering head + head adapter	10 mm
810 44731 90	Soldering head	10 mm
810 44732	Soldering head + head adapter	20 mm
810 44732 90	Soldering head	20 mm
810 44733	Soldering head + head adapter	33 mm
810 44733 90	Soldering head	33 mm
810 44734	Soldering head adapter	

PANNES XT SMD

XT MEETSTIFT

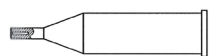

Codenummer N° code
810 44722

PANNE XT CALIBRATION

STIFTEN VOOR FP300 / PANNES POUR FP300

GEBOGEN STIFTEN

Eigenschappen :

Gemaakt uit koper

PANNES COURBÉES

Spécifications :

Fabriqué en cuivre



Codenummer / N° code	Model / Modèle	∅	Lengte / Longueur	Breedte / Largeur	Vernikkeld / Nickelées	Longlife / Longue durée	Bulk / Vrac
813 02810	P40530C	17,5 mm	170 mm	17,5 mm			✓
813 02811	P40540C	17,5 mm	170 mm	17,5 mm	✓		✓
813 02812	P40510C	17,5 mm	170 mm	17,5 mm		✓	✓

STIFTEN VOOR FP400-FP500 / PANNES POUR FP400-FP500

GEMAAKT UIT KOPER

Eigenschappen :

Gemaakt uit koper

PANNES MARTEAU

Spécifications :

Fabriqué en cuivre



Codenummer / N° code	Model / Modèle	∅	Breedte / Largeur	Vernikkeld / Nickelées	Bulk / Vrac
813 02820	P40532M	17,5 mm	45 mm		✓
813 02821	P40542M	17,5 mm	45 mm	✓	✓

STIFTEN VOOR SEA300 / PANNES POUR SEA300

GEBOGEN STIFTEN

Eigenschappen :

Gemaakt uit koper

PANNES COURBÉES

Spécifications :

Fabriqué en cuivre



Codenummer / N° code	Model / Modèle	∅	Lengte / Longueur	Breedte / Largeur	Vernikkeld / Nickelées	Longlife / Longue durée	Bulk / Vrac
813 02010	P20131C	9,5 mm	117 mm	5,5 mm			✓
813 02011	P20141C	9,5 mm	117 mm	5,5 mm	✓		✓
813 02012	P20111C	9,5 mm	117 mm	5,5 mm		✓	

STIFT SCHROEVENDRAAIER

Eigenschappen :

Gemaakt uit koper

PANNES TOURNEVIS

Spécifications :

Fabriqué en cuivre

Codenummer / N° code	Model / Modèle	∅	Breedte / Largeur	Vernikkeld / Nickelées	Bulk / Vrac
813 02001	P20140D	9,5 mm	5,5 mm	✓	✓

STIFTEN VOOR SEA450X - SEA600X / PANNES POUR SEA450X - SEA600X



◀ GEBOGEN STIFTEN

Eigenschappen :

Gemaakt uit koper

PANNES COURBÉES

Spécifications :

Fabriqué en cuivre

Codenummer / N° code	Model / Modèle	∅	Lengte / Longueur	Breedte / Largeur	Vernikkeld / Nickelées	Bulk / Vrac
813 02410	P36530C	13,5 mm	155 mm	14 mm		✓
813 02411	P36540C	13,5 mm	155 mm	14 mm	✓	✓

STIFT SCHROEVENDRAAIER

Eigenschappen :

Gemaakt uit koper

PANNES TOURNEVIS

Spécifications :

Fabriqué en cuivre

Codenummer / N° code	Model / Modèle	∅	Breedte / Largeur
813 02401	P36542D	13,5 mm	14 mm

STIFT REINIGING / NETTOYAGE DE PANNE



◀ TIP CLEANER

Eigenschappen :

Afbijvet voor soldeerstiften

TIP CLEANER

Spécifications :

Pâte décapante pour panne de fer à souder.

Codenummer / N° code	Referentie / Référence	Model / Modèle	Gewicht van de spoel / Poids de la bobine
850 54000	272018	Tippy Leadfree	12 mm



◀ REINIGINGSKIT

Bevat :

WDC

WPB1

Tip activator

Roestvrij staalborstel

KIT DE NETTOYAGE

Comprend :

WDC

WPB1

Activateur de panne

Brosse en acier inox

Codenummer / N° code	Referentie / Référence
810 15126	Cleaning kit

Toebehoren / Accessoires :

Codenummer / N° code	Model / Modèle	Beschrijving / Description
810 15124	WDC	Dry cleaner / Dry cleaner
810 13999	WPB1	
810 13031	Tip activator	
810 13827		Roestvrij staal borstel x 3 / Brosse en acier inoxydable x 3

SPONSHOUDER MET SPONS**Eigenschappen :**

Afmetingen : 50 x 50 x 20 mm

PORTE ÉPONGE AVEC ÉPONGE**Spécifications :**

Dimensions : 50 x 50 x 20 mm

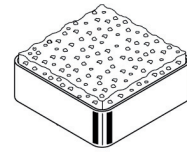
**Codenummer / N° code**

810 16154

METAALSPONS**ÉPONGES MÉTALLIQUES**

Codenummer / N° code	Beschrijving / Description
810 13824	Metaalspons voor WDC x 2 / Éponge métallique pour WDC x 2
810 13825	Metaalspons voor WDC2 x 2 / Éponge métallique pour WDC2 x 2

MESSING METAALSPONS**ÉPONGES MÉTALLIQUES EN LAITON**

Codenummer / N° code	Beschrijving / Description
810 13840	Messing metaalspons voor WDC x 2 / Éponge métallique laiton pour WDC x 2
810 13841	Messing metaalspons voor WDC2 x 2 / Éponge métallique laiton pour WDC2 x 2

REINIGINGSWERKTUIG VOOR BUIZEN

Voor het reinigen van de desoldeerbuisjes en buizen uitwisseling.

OUTIL DE NETTOYAGE DE BUSES

Pour le nettoyage des buses de dessoudage et pour l'échange de la buse.



Codenummer / N° code	Beschrijving / Description
810 13500	Reinigingswerktuig / Outil de nettoyage

Toebehoren / Accessoires :

Codenummer / N° code	Beschrijving / Description
810 13501	Standaard naald 0,6 / 0,9 / 1,4 / 1,9 mm / Aiguille standard 0,6 / 0,9 / 1,4 / 1,9 mm
810 13502	Naald 1 x 1,9 / 3 x 0,9 mm / Aiguille 1 x 1,9 / 3 x 0,9 mm
810 13503	Naald 1 x 1,9 / 3 x 0,5 mm / Aiguille 1 x 1,9 / 3 x 0,5 mm

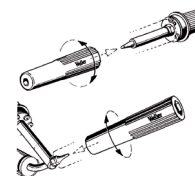
**SPONSEN**

Sponsen voor bouthouder - per pak van 5.

EPONGES

Eponges pour support de fer - par paquet de 5.

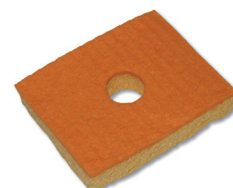

Codenummer / N° code	Beschrijving / Description
810 22420	Dubbele laag x 5 / Eponge double couche x 5
810 22419	Spons x 5 / Eponge x 5



DROOGREINIGER WDC, ANTISTATISCH

- De oplossing voor de stiftreiniging bij loodvrij solderen.
- Vermijdt snel oxideren van de stift.
- Het toevoegen van flux kan de werking nog verbeteren.

WDC NETTOYEUR À SEC

- La solution pour le nettoyage de panne lors de soudure sans plomb.
- Empêche une oxydation rapide de la panne.
- L'ajout de flux peut encore améliorer le processus.

Codenummer / N° code	Model / Modèle	Beschrijving / Description
810 15124	WDC	Dry cleaner / Dry cleaner

Toebehoren / Accessoires :

Codenummer / N° code	Beschrijving / Description
810 13824	Metaalspons voor WDC x 2 / Éponge métallique pour WDC x 2
810 13840	Messing metaalspons voor WDC x 2 / Éponge métallique laiton pour WDC x 2



DROOGREINIGER WDC2

De oplossing voor de stiftreiniging bij loodvrij solderen.

WDC2 NETTOYEUR À SEC

La solution pour le nettoyage de panne lors de soudure sans plomb.

Codenummer / N° code	Model / Modèle
810 15125	WDC2

Toebehoren / Accessoires :

Codenummer / N° code	Beschrijving / Description
810 13825	Metaalspons voor WDC2 x 2 / Éponge métallique pour WDC2 x 2
810 13841	Messing metaalspons voor WDC2 x 2 / Éponge métallique laiton pour WDC2 x 2



ACTIVATOR VOOR STIFTEN

De stiftactivator regenerereert geoxideerde soldeerstiften. Gemakkelijk en snel op lage temperatuur.

Eigenschappen :

Regelmatig gebruik verhoogt de levensduur van de stiften
Ecologisch

ACTIVATEUR POUR PANNE

L'activateur pour panne permet de régénérer les pannes oxydées. C'est rapide et facile à basse température.

Spécifications :

Une utilisation régulière augmente la durée de vie des pannes
Ecologique

Codenummer / N° code	Model / Modèle
810 13031	Tip activator



POLIJSTSTAAF WPB1

Om oxide film van de soldeerstift te verwijderen.

Eigenschappen :

Uitsluitend te gebruiken als de soldeerstift koud is

BARRE À POLIR WPB1

Pierre à polir pour retirer les films compacts d'oxyde.

Spécifications :

Le nettoyage n'est possible que lorsque de la panne est froide

Codenummer / N° code	Model / Modèle
810 13999	WPB1

ROESTVRIJ STEEL BORSTEL**BROSSE EN ACIER INOXYDABLE**

Codenummer / N° code	Beschrijving / Description
810 13827	Roestvrij steel borstel x 3 / Brosse en acier inoxydable x 3

SALMIAK SOLDERSTEEN LS25

Reinigungsstein voor soldeerstiften.

Eigenschappen :

Ammoniumchloride

Afmetingen : 65 x 45 x 20 mm

PIERRE AMONIACALE LS25

Pierre de nettoyage pour pannes à souder.

Spécifications :

Chlorure d'ammonium

Dimensions : 65 x 45 x 20 mm



Codenummer / N° code	Model / Modèle	Gewicht / Poids
812 40028	LS25	70 g

SOLDEERDRADEN / FILS À SOUDER**FLUX 362**

Legering 60Sn/40Pb (smelttemperatuur - vaste toestand 183 °C, vloeibare toestand 188 °C).

Eigenschappen :

3 % Ersin flux 362 in 5 kernen (5 cores)

Voor algemeen gebruik

FLUX 362

Alliage 60Sn/40Pb (température de fusion - état solide 183 °C, état liquide 188 °C).

Spécifications :

3 % Flux Ersin 362 en 5 canaux (5 cores)

Pour usage général



Codenummer / N° code	Referentie / Référence	∅	Gewicht van de spoel / Poids de la bobine
852 55195	288329	0,7 mm	250 g
852 55197	288322	0,7 mm	500 g
852 55171	288365	1 mm	500 g
852 55156	288405	1,6 mm	500 g
852 55149	288418	2 mm	500 g

FLUX 511 « CRYSTAL »

Legering 60Sn/Pb40.

FLUX 511 « CRYSTAL »

Alliage 60Sn/40Pb.



Codenummer / N° code	Referentie / Référence	∅	Gewicht van de spoel / Poids de la bobine
852 88717	288715	0,7 mm	500 g
852 88726	288727	1 mm	500 g

FLUX 400**FLUX 400**

Codenummer / N° code	Referentie / Référence	Legering / Alliage	∅	Gewicht van de spoel / Poids de la bobine
852 88513	288513	Sn 60 Pb 40	0,7 mm	500 g



◀ **SOLDEERDRAAD 2510 (HS10)**

Eigenschappen :

- Vloeimiddel : HS10
- Bevat minder dan 1 % halogeenproducten
- Volgens normen DIN8511-F-SW26
- Legering 60 % Sn, 40 % Pb

SOUDURE EN FIL 2510 (HS10)

Spécifications :

- Flux : HS10
- Contient moins de 1 % de produits halogènes
- Duivant normes DIN8511-F-SW26
- Alliage 60 % Sn, 40 % Pb

Codenummer / N° code	ø	Gewicht van de spoel / Poids de la bobine
850 06010	0,6 mm	100 g
850 06025	0,6 mm	250 g
850 06050	0,6 mm	500 g
850 08010	0,8 mm	100 g
850 08025	0,8 mm	250 g
850 08050	0,8 mm	500 g
850 10010	1 mm	100 g
850 10025	1 mm	250 g
850 10050	1 mm	500 g
850 10100	1 mm	1.000 g
850 15010	1,5 mm	100 g
850 15025	1,5 mm	250 g
850 15050	1,5 mm	500 g
850 15100	1,5 mm	1.000 g
850 20050	2 mm	500 g
850 21100 30	3 mm	1.000 g
850 21500 30	3 mm	5.000 g



◀ **SOLDEERDRAAD HF-32-SMD**

- Speciaal ontwikkeld voor oppervlakte-montage technologie SMD.

Eigenschappen :

- Zijn geactiveerd vloeimiddel, zonder halogeen, is conform aan de normen DIN8511 en F-SW32.
- Niettegenstaande de kleine hoeveelheid geïncorporeerd vloeimiddel, ± 1 %, bezit deze soldeerdraad uitstekende bevochtigbaarheidseigenschappen
- De vloeimiddelresten zijn transparant, droog en hard en ze zijn ook niet corroderend (volgens de karakteristiek DIN8516)
- Legering 62 % Sn, 36 % PB en 2 % Ag

SOUDURE EN FIL HP-32-SMD

- Spécialement étudiée pour le montage en surface SMD.

Spécifications :

- Son flux activé, sans halogène, est en conformité avec les normes DIN8511 et FSW32
- Malgré la faible quantité de flux incorporé, ± 1 %, ce fil de soudure possède d'excellentes propriétés de mouillabilité
- Les résidus de flux sont transparents secs, durs et ne sont pas corrosifs (suivant la caractéristique DIN 8516)
- Alliage 62 % Sn, 36 % PB et 2 % Ag

Codenummer / N° code	ø	Gewicht van de spoel / Poids de la bobine
850 82025	0,23 mm	250 g
850 80025	0,32 mm	250 g
850 81025	0,5 mm	250 g
850 83025	1,5 mm	250 g

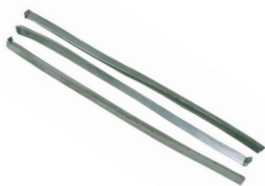

◀ **SOLDEERSTAAFJES WLS 30**

- Voor zink daKgoten en goot buizen van Titanic-Zink en gegalvaniseerd staal.

Eigenschappen :

- 3 Soldeerstaafjes, 20 cm lang, S-Pb70Su30, DIN 29453
- Ongeveer 40 g per staafje

BARRETTES À SOUDER WLS 30

- Pour gouttières en zinc et des tuyaux de gouttière en acier en zinc et acier galvanisé.

Spécifications :

- 3 barrettes à souder, 20 cm de long, le S-Pb70Su30, DIN 29453
- Approximativement 40 g la barrette

Codenummer / N° code	Model / Modèle	Gewicht / Poids
812 40106	WLS 30	133 g

SOLDEERSTAVEN

- In de elektronische industrie, gebruikt men voornamelijk tin/lood legeringen die een relatief laag smeltpunt hebben.
- Voor onze stock, hebben wij gekozen voor de soldeerstaaf « Stratoloy » - 63/37 - 1 Kg, waarvan de smelttemperatuur is 183 °C is.

BARRES DE SOUDURE

- Dans l'industrie électronique, on utilise principalement des alliages étain/plomb qui possèdent un point de fusion relativement bas.
- Pour notre stock, nous avons choisi la soudure en barre « Stratoloy » - 63/37 - 1 Kg, dont la température de fusion est de 183 °C.



Codenummer / N° code	Gewicht / Poids
850 30100	1.000 g

SOLDEERSEL BL 40/60

Eigenschappen :

S-Sn60 Pb40
DIN 29454-1, 2.1.3B
Op kaart

SOUDURE BL 40/60

Spécifications :

S-Sn60 Pb40
DIN 29454-1, 2.1.3B
Sur carte



Codenummer / N° code	Referentie / Référence	Model / Modèle	Ø	Gewicht van de spoel / Poids de la bobine
812 40107	T0054010799	BL 40/60-14	1,5 mm	13,45 g

SOLDEERSEL BL 50/50

Eigenschappen :

Sn50 PbCu/zh

SOUDURE BL 50/50

Spécifications :

Sn50 PbCu/zh



Codenummer / N° code	Referentie / Référence	Model / Modèle	Ø	Gewicht van de spoel / Poids de la bobine
812 40043	T0054004399	BL 50/50-250	1,5 mm	250 g

SOLDEERSEL RL 60/40

Eigenschappen :

L- Sn60PbCu 2/zh
DIN 8516, F-SW 26
Op kaart.

SOUDURE RL 60/40

Spécifications :

L- Sn60PbCu 2/zh
DIN 8516, F-SW 26
Op kaart.



Codenummer / N° code	Referentie / Référence	Model / Modèle	Ø	Gewicht van de spoel / Poids de la bobine
812 40025	T0054002599	RL 60/40-100	1,5 mm	100 g
812 40042	T0054004299	RL 60/40-250	1,5 mm	250 g

SOLDEERSEL EL 60/40

Elektronische soldeer met een harskern.

Eigenschappen :

S-Sn60 Pb38 Cu2
DIN 29454-1, 1.1.2B
Op kaart

SOUDURE EL 60/40

Soudure électronique avec âme résine.

Spécifications :

S-Sn60 Pb38 Cu2
DIN 29454-1, 1.1.2B
Sur carte



Codenummer / N° code	Referentie / Référence	Model / Modèle	Ø	Gewicht van de spoel / Poids de la bobine
812 40029	T0054002999	EL 60/40-25	1 mm	25 g
812 40045	T0054004599	EL 60/40-100	1 mm	100 g



◀ **SOLDEERSEL TL 60/40**

- Soldeer voor tiffanywerkzaamheden.

Eigenschappen :

L-Sn 60 Pb (Sb)/zh
EN 29453
Op kaart

SOUDURE TL 60/40

- Soudure pour travaux selon le procédé Tiffany.

Spécifications :

L-Sn 60 Pb (Sb)/zh
EN 29453
Sur carte

Codenummer / N° code	Referentie / Référence	Model / Modèle	ø	Gewicht van de spoel / Poids de la bobine
812 40090	T0054009099	TL 60/40-100	3 mm	100 g

LOODVRIJ SOLDEER / SOUDURE SANS PLOMB



◀ **FLUX 309**

FLUX 309

Codenummer / N° code	Referentie / Référence	Legering / Alliage	ø	Gewicht van de spoel / Poids de la bobine	Smeltpunt / Point de fusion
852 84154	584154	Sn 95 Ag 3,8 Cu 0,7	0,7 mm	500 g	217 °C
852 84156	584156	Sn 95 Ag 3,8 Cu 0,7	1 mm	500 g	217 °C
852 31719	631719	Sn96,5 Ag3,0 Cu0,5	0,5 mm	500 g	217 °C
852 37195	737195	Sn96,5 Ag3,0 Cu0,5	0,7 mm	500 g	217 °C
852 28904	628904	Sn96,5 Ag3,0 Cu0,5	1 mm	500 g	217 °C
852 37196	737196	Sn96,5 Ag3,0 Cu0,5	1,2 mm	500 g	217 °C



◀ **FLUX 502**

FLUX 502

Codenummer / N° code	Referentie / Référence	Legering / Alliage	ø	Gewicht van de spoel / Poids de la bobine
852 37636	737636	Sn 96,5 Ag 3,0 Cu 0,5	0,7 mm	500 g
852 37637	737637	Sn 96,5 Ag 3,0 Cu 0,5	1 mm	500 g



◀ **FLUX 511**

FLUX 511

Codenummer / N° code	Referentie / Référence	Legering / Alliage	ø	Gewicht van de spoel / Poids de la bobine
852 37666	737666	Sn 96,5 Ag 3,0 Cu 0,5	0,5 mm	500 g
852 37669	737669	Sn 96,5 Ag 3,0 Cu 0,5	0,7 mm	500 g



◀ **LOODVRIJE SOLDEERSTAVEN TC**

Loodvrije soldeerstaven Ecoloy TC.

Is geschikt voor :

Manuele soldeerwerken
Golfsoldeerbaden

BARRE DE SOUDURE SANS PLOMB TC

Barre de soudure sans plomb Ecoloy TC.

Convient pour :

La soudure manuelle
Les bains d'étain à vagues

Codenummer / N° code	Legering / Alliage	Gewicht / Poids	Smeltpunt / Point de fusion
850 30200	S-Sn99 Cu1	1.000 g	227 °C

TSC305

Flux HS10 2,5%.

Flowtin :

Verminderd oplossing

Verdrievoudigd de levensduur van soldeerpunten

Hogere soldeertemperatuur mogelijk

Soldeerpotten gaan langer mee

TSC305

Flux HS10 2,5%.

Flowtin :

Dissolution réduite

Triple durée de vie des pannes

Permet d'augmenter la T° de soudage

Augmente la durée de vie des bains d'étamage



Codenummer / N° code	Legering / Alliage	ø	Gewicht van de spoel / Poids de la bobine	Smeltpunt / Point de fusion
850 35010 06	Sn96,0 Ag3,0 Cu1,0	0,6 mm	100 gg	217 - 220°C
850 35025 06	Sn96,0 Ag3,0 Cu1,0	0,6 mm	250 g	217 - 220°C
850 35050 06	Sn96,0 Ag3,0 Cu1,0	0,6 mm	500 g	217 - 220°C
850 35010 08	Sn96,0 Ag3,0 Cu1,0	0,8 mm	100 g	217 - 220°C
850 35025 08	Sn96,0 Ag3,0 Cu1,0	0,8 mm	250	217 - 220°C
850 35050 08	Sn96,0 Ag3,0 Cu1,0	0,8 mm	500 g	217 - 220°C
850 35010 10	Sn96,0 Ag3,0 Cu1,0	1 mm	100 g	217 - 220°C
850 35025 10	Sn96,0 Ag3,0 Cu1,0	1 mm	250 g	217 - 220°C
850 35050 10	Sn96,0 Ag3,0 Cu1,0	1 mm	500 g	217 - 220°C
850 36050 10*	Sn96,0 Ag3,0 Cu1,0	1 mm	500 g	217 - 220°C
850 35010 15	Sn96,0 Ag3,0 Cu1,0	1,5 mm	100 g	217 - 220°C
850 35050 15	Sn96,0 Ag3,0 Cu1,0	1,5 mm	500 g	217 - 220°C
850 35050 30	Sn96,0 Ag3,0 Cu1,0	3 mm	500 g	217 - 220°C

* FLOWTIN

SOLDERDRAAD WSW

Soldering wire with integrated flux core.

- Superior wetting properties.
- Cost reduction due to reduction in tip change frequency.
- Not flux soaked - no process pollution.
- Reduced spring effect - less solder splashes.
- Reduction of service costs for removing of oxidised layers.
- Prolonged soldering tip lifetime.

SOUDURE WSW

Codenummer / N° code	Referentie / Référence	Model / Modèle	Legering / Alliage	ø	Gewicht van de spoel / Poids de la bobine
810 13842	T0051384299	WSW	Sn96,5 Ag3,0 Cu0,5	0,5 mm	250 g
810 13843	T0051384399	WSW	Sn96,5 Ag3,0 Cu0,5	0,8 mm	250 g
810 13845	T0051384599	WSW	Sn96,5 Ag3,0 Cu0,5	1 mm	250 g

EL 99/1

Loodvrij soldeer.

Eigenschappen :

S-Sn99Cu1 DIN EN 29453

Sn99,3Cu0,7. 2,2 % résine DIN EN 29454, 1.1.2.B

EL 99/1

- Soudure sans plomb.

Spécifications :

S-Sn99Cu1 DIN EN 29453

Sn99,3Cu0,7. 2,2 % résine DIN EN 29454, 1.1.2.B



Codenummer / N° code	Referentie / Référence	Model / Modèle	ø	Gewicht van de spoel / Poids de la bobine
812 40250	T0054025099	EL99/1-25	1 mm	25 g
812 40251	T0054025199	EL99/1-100	1 mm	100 g
812 40252	T0054025299	EL99/1-25	1 mm	250 g

SOLDEERPASTA / PÂTES À SOUDER



◀ SOLDEERPASTA'S

PÂTES À SOUDER

Codenummer / N° code	Referentie / Référence	Model / Modèle	Gewicht / Poids
852 98838	698838	LF318 97SC AGS88,5	500 g
852 06759	1206759	LF700 97SC SN96,5 AG3,0 CU0,5	500 g
852 94525	469666	MP200 SN62 AGS90	500 g
852 85686	685686	RP15 96SC AGS84	25 g
852 92578	292578	Sn62 RP15 AGS85	25 g

DESOLDEERPOMPEN / POMPES À DESSOUDER



◀ AFZUIGPOMP DSP11

POMPE À DESSOUDER DSP11

Codenummer / N° code	Model / Modèle
812 40110	DSP 11



◀ DESOLDEERPOMP ESD

POMPE À DESSOUDER ESD

Manuele desoldeerpomp.

Pompe à dessouder manuelle.

Eigenschappen :

Lengte 200 mm
Vacuum, minimum veerkracht
Plastieken carter
Antistatisch

Spécifications :

Longueur 200 mm
Vide poussé, rebond minime
Corps Plastique
Antistatique

Codenummer / N° code

813 28366



◀ AFZUIGPOMP 8-390

POMPE À DESSOUDER 8-390

Manuele desoldeerpomp.

Pompe à dessouder manuelle.

Eigenschappen :

Lengte 200 mm
Metalen carter
Diameter : 20 mm

Spécifications :

Longueur 200 mm.
Corps métallique.
Diamètre : 20 mm.

Codenummer / N° code	Model / Modèle	Lengte / Longueur
834 08390	8-390	195 mm

Toebehoren / Accessoires :

Codenummer / N° code	Model / Modèle	Beschrijving / Description
834 08391	8-391	Zuigkop / Embout

AFZUIGPOMP PS 100A

Manuele desoldeerpomp.

Eigenschappen :

Lengte 150 mm
 Vacuum, minimum veerkracht
 Plastieken carter
 Antistatisch

POMPE À DESSOUDER PS 100A

Pompe à dessouder manuelle.

Spécifications :

Longueur 150 mm
 Vide poussé, rebond minime
 Corps Plastique
 Antistatique



Codenummer / N° code	Model / Modèle	Lengte / Longueur
810 13202	PS100A	Desoldeerpomp / Pompe à déssouder

Toebehoren / Accessoires :

Codenummer / N° code	Model / Modèle	Beschrijving / Description
810 13213	PS1001A	Punt / Embout

AFZUIGPOMP PS 200A

Manuele desoldeerpomp.

Eigenschappen :

Lengte 200 mm
 Vacuum, minimum veerkracht
 Plastieken carter
 Antistatisch

POMPE À DESSOUDER PS 200A

Pompe à dessouder manuelle.

Spécifications :

Longueur 200 mm
 Vide poussé, rebond minime
 Corps Plastique
 Antistatique



Codenummer / N° code	Model / Modèle	Lengte / Longueur
810 13203	PS200A	Desoldeerpomp / Pompe à déssouder

Toebehoren / Accessoires :

Codenummer / N° code	Model / Modèle	Beschrijving / Description
810 13215	PS2001A	Punt / Embout

AFZUIGPOMP SA 21 A

Manuele desoldeerpomp.

Eigenschappen :

Lengte 200 mm
 Metalen carter
 Antistatisch

POMPE À DESSOUDER SA 21 A

Pompe à dessouder manuelle.

Spécifications :

Longueur 200 mm.
 Corps métallique.
 Antistatique



Codenummer / N° code	Model / Modèle	Lengte / Longueur
810 13208	SA 21 A	Desoldeerpomp / Pompe à déssouder

Toebehoren / Accessoires :

Codenummer / N° code	Model / Modèle	Beschrijving / Description
810 13219	SA 21A1	Punt / Embout

DESOLDEERLINTEN / TRESSES À DESSOUDER



◀ DESOLDEERLINTEN

Verkoperd desoldeerlint.

Eigenschappen :

Hoog thermisch geleidingsvermogen

Verkrijgbaar in 2 breedtes

TRESSES À DESSOUDER

Tresse à dessouder cuivrée.

Spécifications :

Haute conductivité thermique

Disponible en 2 largeurs

Codenummer / N° code	Model / Modèle	Lengte / Longueur	Breedte / Largeur
524 01036	DB 1003	3 mm	1,25 mm
524 01037	DB 2003	3 mm	2,0 mm



◀ DESOLDEERLINTEN

De desoldeerlinten Multicore zijn van het « No-clean » type, die geen resten achterlaten die de goede werking van de schakelingen kunnen schaden.

TRESSES À DESSOUDER

Les tresses à dessouder Multicore, sont du type « No-clean », ne laissant pas de résidus pouvant nuire au bon fonctionnement des circuits.

Codenummer / N° code	Referentie / Référence	Model / Modèle	Lengte / Longueur	Breedte / Largeur
852 59494	342601	AA	1,5 mm	1,5 mm
852 59495	290994	AA	1,5 mm	30 mm
852 59496	290998	AB	2,2 mm	1,5 mm
852 59493	291001	AB	2,2 mm	30 mm

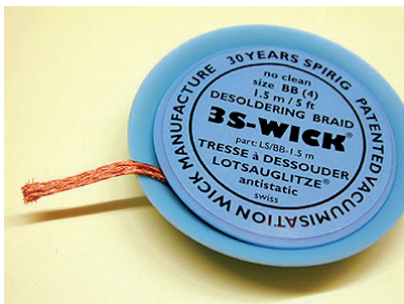

◀ DESOLDEERLINTEN

TRESSES À DESSOUDER

Codenummer / N° code	Model / Modèle	Lengte / Longueur	Breedte / Largeur	Kleur / Couleur
702 00008	00	1,5 m	0,8 mm	Wit / Blanche
702 00208	00	25 m	0,8 mm	Wit / Blanche
702 00015	AA	1,5 m	1,5 mm	Geel / Jaune
702 00215	AA	25 m	1,5 mm	Geel / Jaune
702 00022	AB	1,5 m	2,2 mm	Groen / Verte
702 00222	AB	20 m	2,2 mm	Groen / Verte
702 00027	BB	1,5 m	2,7 mm	Blauw / Bleue
702 00127	BB	15 m	2,7 mm	Blauw / Bleue

GEDRUKTE SCHAKS / CIRCUITS IMPRIMÉS



◀ NIET-FOTOGEOVELIGE PLATEN (ENKELZIJDIG)

Dubbelzijdig niet-fotogeovelige platen.

Eigenschappen :

Dikte koper : 35 µ

Dikte epoxy : 1,5 mm

PLAQUES NON PHOTOSENSIBLES (SIMPLE FACE)

Plaques non photosensibles simple face.

Spécifications :

Épaisseur du cuivre : 35 µ

Épaisseur de l'EPOXY : 1,5 mm

Codenummer / N° code	Afmetingen / Dimensions
540 01010	100 x 160 mm
540 01011	100 x 250 mm
540 01012	160 x 510 mm
540 01016	200 x 300 mm
540 01013	510 x 570 mm
540 01015	510 x 1150 mm

NIET-FOTOGEOEVLIGE PLATEN (DUBBELZIJDIG)

Dubbelzijdig niet-fotogeoevlige platen.

Eigenschappen :

Dikte koper : 35 µ

Dikte epoxy : 1,5 mm

PLAQUES NON PHOTOSENSIBLES (DOUBLE FACE) ▶

Plaques non photosensibles double face.

Spécifications :

Épaisseur du cuivre : 35 µ

Épaisseur de l'EPOXY : 1,5 mm



Codenummer / N° code	Afmetingen / Dimensions
540 01020	100 x 160 mm
540 01021	160 x 250 mm
540 01022	160 x 510 mm
540 01026	200 x 300 mm

GRAVEER PRODUCTEN

- Als een service aan onze klanten bieden wij ijzerchloride.
- Klaar om te gebruiken in blikken van 5 L (Om veiligheidsredenen tijdens het vervoer, moeten deze producten worden opgehaald op onze lokalen).

PRODUITS DE GRAVURE ▶

- A titre de service à notre clientèle nous distribuons du perchlorure de fer.
- Prêt à l'emploi, dans des bidons de 5 L (Pour des raisons de sécurité pendant le transport, ces produits sont à enlever en nos locaux).



Codenummer / N° code	Model / Modèle	Aspect / Aspect	Volume / Volume
520 70405	PER405	vloeistof / Liquide	5 L

FOTOGEOEVLIGE PLATEN (ENKELZIJDIG)

Enkelzijdig fotogeoevlige platen.

Eigenschappen :

Dikte koper : 35 µ (uitgezonderd 570 11135 - 70µ)

Dikte epoxy : 1,5 mm (uitgezonderd 570 12200 - 0,8 mm)

PLAQUES PHOTOSENSIBLES (SIMPLE FACE) ▶

Plaques photosensibles simple face.

Spécifications :

Épaisseur du cuivre : 35 µ (excepté 570 11135 - 70µ)

Épaisseur EPOXY : 1,5 mm (excepté 570 12200 - 0,8 mm)



Codenummer / N° code	Model / Modèle	Afmetingen / Dimensions	Koper / Cuivre	Epoxy	Aantal doos / Nbr de boîte
570 10100	BUE-10	100 x 160 mm	35µ	1,5 mm	10
570 10175	BUE-17	160 x 233,4 mm	35µ	1,5 mm	5
570 10114	BUE-11	200 x 250 mm	35µ	1,5 mm	4
570 10125	BUE-12	210 x 300 mm	35µ	1,5 mm	5
570 10131	BUE-13	510 x 570 mm	35µ	1,5 mm	1
570 10135	BUE-135	510 x 570 mm	35µ	1,5 mm	5
570 11135	BUE-135-70	510 x 570 mm	70µ	1,5 mm	5
570 12100		100 x 160 mm	35µ	0,8 mm	15

FOTOGEOEVLIGE PLATEN (DUBBELZIJDIG)

Dubbelzijdig fotogeoevlige platen.

Eigenschappen :

Dikte koper : 35 µ

Dikte epoxy : 1,5 mm (uitgezonderd 570 12200 - 0,8 mm)

PLAQUES PHOTOSENSIBLES (DOUBLE FACE) ▶

Plaque photosensible double face.

Spécifications :

Épaisseur du cuivre : 35 µ

Épaisseur EPOXY : 1,5 mm (excepté 570 12200 - 0,8 mm)

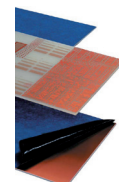

Codenummer / N° code	Model / Modèle	Afmetingen / Dimensions	Koper / Cuivre	Epoxy	Aantal doos / Nbr de boîte
570 10200	BUE-20	100 x 160 mm	35µ	1,5 mm	10
570 10275	BUE-27	160 x 233,4 mm	35µ	1,5 mm	5
570 10214	BUE-21	200 x 250 mm	35µ	1,5 mm	4
570 10225	BUE-22	210 x 300 mm	35µ	1,5 mm	5
570 10231	BUE-23	510 x 570 mm	35µ	1,5 mm	1
570 10235	BUE-235	510 x 570 mm	35µ	1,5 mm	5
570 12200		100 x 160 mm	35µ	0,8 mm	15

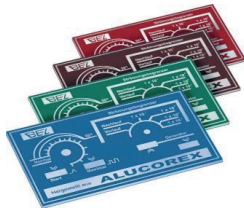

FOTOGEVOELIG ALUMINIUM

Met dit product kan men uitgaande van een film, aluminium voorpanelen voor apparaten of signaalborden verwezenlijken.

Eigenschappen :

Bestaat in verschillende kleuren (zwart, rood of blauw) en in blinkende of matte uitvoering

Deze plaat in geanodiseerd aluminium is zwart, blinkend en 1 mm dik

Andere dikten zijn verkrijgbaar met fabriekslevertijd, in standaardformaat van 480 x 490 mm en steeds per pare hoeveelheid

ALUMINIUM PHOTOSENSIBLE

Produit permettant au départ d'un film de fabriquer des « face avant » pour appareils ou des plaques signalétiques en aluminium.

Spécifications :

Existe en plusieurs couleurs (noire, rouge ou bleue) et en aspect brillant ou mat

Cette plaque en aluminium anodisé est de couleur noire, d'aspect brillant et a une épaisseur de 1 mm

D'autres épaisseurs sont livrables avec délai d'usine en format standard de 480 x 490 mm et toujours par quantité paire

Codenummer / N° code	Model / Modèle	Aspect / Aspect	Afmetingen / Dimensions	Aantal doos / Nbr de boîte
570 00013	ALU-013	Blinkend / Brillant	480 x 490 x 1 mm	1



ONTWIKKELAAR

Eigenschappen :

Voor +- 1/4 m²

Om in 1 L water te verdunnen

RÉVÉLATEUR

Spécifications :

Pour +- 1/4 m²

A diluer dans 1 L d'eau

Codenummer / N° code	Aantal doos / Nbr de boîte
570 10000	1



CHEMISCH TIN « CHEMTIN »

ChemTin is een volledig nieuw, stroomloos dip tin bad in de vorm van poeder, die gedeponeerd wordt op kamertemperatuur, van hoge kwaliteit en homogene tin lagen van zeer goede soldeerbaarheid en aangename afdronk.

Eigenschappen :

Het zal gemakkelijk een dikte tot ongeveer 5 micrometer te bereiken

De coating is krasbestendig en steekverbinding bewijst

Preparaat: Meng poeder in warm water van ongeveer 90 °C tot volledige oplossing

Voor verbeterde toepassingen, gebruik dan gedistilleerd water

Vorbereitung : 90 g voor 1 L water

ÉTAIN CHIMIQUE « CHEMTIN »

ChemTin est un tout nouveau bain électrolytique d'étain à immersion sous forme de poudre, qui se dépose à la température ambiante, de haute qualité et des couches d'étain homogènes de très bonne soudabilité et de finition agréable.

Eigenschappen :

Il sait facilement atteindre des épaisseurs allant jusqu'à 5 µm

Le revêtement est anti-griffes et résistant aux frottements des contacts

Préparation : mélanger la poudre concentrée dans l'eau chaude à environ 90 °C jusqu'à dissolution complète

Pour des applications améliorées, utiliser de l'eau distillée

Préparation : 90 g pour 1 L d'eau

Codenummer / N° code	Gewicht / Poids
520 80001	90 g

ONTVLEKKER RX3

Verdijdt ijzerperchloridevlekken.

Eigenschappen :

20 tot 50 g oplossen in 1 L water

Gewicht : 1 Kg

DÉTACHANT RX3

Enlève les taches de perchlore de fer.

Spécifications :

Dissoudre 20 à 50 g dans dans 1 L d'eau

Poids : 1 Kg

Codenummer / N° code	Model / Modèle
570 90030	RX3

BOUTHOUDEERS / SUPPORTS POUR FER

HOUDER AK 1

Houder voor DS 80, DS 80UNC, DSX 80, FE 50, FE 50M, FE 80, HAP 1, LR 21, LR 82, TCPS, W 61, W 101 en WSP 150.

Codenummer / N° code	Model / Modèle	Beschrijving / Description
810 15010	AK 1	Houder / Support

SUPPORT AK 1

Support pour DS 80, DS 80UNC, DSX 80, FE 50, FE 50M, FE 80, HAP 1, LR 21, LR 82, TCPS, W 61, W 101 et WSP 150.



HOUDER KH 4

Houder voor bout W61.

Codenummer / N° code	Model / Modèle	Beschrijving / Description
810 15004	KH 4	Houder / Support

SUPPORT KH 4

Support pour fer W 61.



HOUDER KH 6

Houder voor bout W 101.

Codenummer / N° code	Model / Modèle	Beschrijving / Description
810 15006	KH 6	Houder / Support

SUPPORT KH 6

Support pour fer W 101.



HOUDER KH 18

Houder voor bout WSP 81.

Codenummer / N° code	Model / Modèle	Beschrijving / Description
810 15170	KH 18	Houder / Support

SUPPORT KH 18

Support pour fer WSP 81.



HOUDER WDH10

Houder voor WSP80, WP80, WP120.

Codenummer / N° code	Model / Modèle	Beschrijving / Description
810 15121	WDH 10	Houder / Support

SUPPORT WDH10

Support pour WSP80, WP80, WP120.



Toebehoren / Accessoires :

Codenummer / N° code	Model / Modèle
810 15125	WDC2



◀ HOUDER WDH10T

Houder voor WSP80, WP80, WP120.

Eigenschappen :

Met Stop+Go.

SUPPORT WDH10T

Support pour WSP80, WP80, WP120.

Spécifications :

Avec Stop+Go.

Codenummer / N° code	Model / Modèle	Beschrijving / Description
810 15161	WDH10T	Houder / Support

Toebehoren / Accessoires :

Codenummer / N° code	Model / Modèle
810 15125	WDC2



◀ HOUDER WDH20

Houder voor WMP.

SUPPORT WDH20

Support pour WMP.

Codenummer / N° code	Model / Modèle	Beschrijving / Description
810 15122	WDH20	Houder / Support



◀ HOUDER WDH20T

Houder voor WSP80, WP80, WP120.

Eigenschappen :

Met Stop+Go.

SUPPORT WDH20T

Support pour WSP80, WP80, WP120.

Spécifications :

Avec Stop+Go.

Codenummer / N° code	Model / Modèle	Beschrijving / Description
810 15122	WDH20	Houder / Support

Toebehoren / Accessoires :

Codenummer / N° code	Model / Modèle
810 15125	WDC2



◀ HOUDER WDH50

Houder voor WMRP, WXMP.

SUPPORT WDH50

Support pour WMRP, WXMP.

Codenummer / N° code	Model / Modèle	Beschrijving / Description
810 15156	WDH50	Houder / Support

Toebehoren / Accessoires :

Codenummer / N° code	Model / Modèle
810 15125	WDC2

HOUDER WDH60

Houder voor WMRT, WXMT.

SUPPORT WDH60

Support pour WMRT, WXMT.



Codenummer / N° code	Model / Modèle	Beschrijving / Description
810 15169	WDH60	Houder / Support

Toebehoren / Accessoires :

Codenummer / N° code	Model / Modèle
810 15125	WDC2

HOUDER WPH80

Houder voor WSP 80, MLR 21.

SUPPORT WPH80

Support pour WSP 80, MLR 21.



Codenummer / N° code	Model / Modèle	Beschrijving / Description
810 15140	WPH80	Houder / Support

HOUDER INERTGAS VOOR WSP 80

Voor speciale loodvrije soldeertoepassingen. De stikstof « Stop and Go » WDH10P kit laat verbetering toe van de WSP80 naar een bout met stikstof.

Eigenschappen :

Het gas warmt zich op van langs de stifthouder tot aan de stift

De « Stop and Go » houder activeert de stikstofflux, wanneer deze in de hand gehouden wordt en stopt van zodra men hem laat rusten

Dankzij een sferische klep kan het gasdebiet geregeld worden

De stikstof kan zowel uit flessen, reservoirs of uit een stikstof generator afkomstig zijn

Vereiste zuiverheid van de stikstof : 5.0

SUPPORT GAZ INERT POUR WSP80

Pour des applications de soudage sans plomb spéciales. Le kit azote « Stop and Go » WDH 10P permet l'amélioration d'un fer WSP 80 vers un fer sous azote.

Spécifications :

Le gaz se réchauffe en traversant le fourreau spécial jusqu'à la panne

Le support « Stop and Go » active le flux d'azote quand le fer est pris en main et le stoppe quand on le repose

Grâce à une valve sphérique le débit de gaz peut être régulé

L'azote peut provenir de bouteilles, de réservoirs ou d'un générateur d'azote

La pureté de l'azote doit être de 5.0

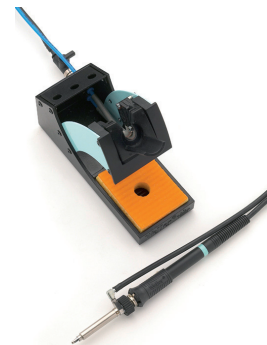

Codenummer / N° code	Model / Modèle	Beschrijving / Description
810 15147	WDH 10P	Inertgas support for WSP80 / Support gaz inert pour WSP80

HOUDER KH15

Houder voor Mini 2000.

SUPPORT KH15

Support pour Mini 2000.



Codenummer / N° code	Model / Modèle	Beschrijving / Description	Gewicht / Poids
812 15021	KH15	Solderbout houder / Support fer	425 g

FLUX / FLUX

FLUX PEN MFR301

MFR301 Liquid Flux is een no-clean, hoge activiteit vloeibare flux voor oppervlakken met een slechte soldeerbaarheid.

FLUX PEN MFR301

MFR301 est un flux liquide no-clean à haute activité pour surfaces avec une pauvre soudabilité.

Codenummer / N° code	Referentie / Référence	Volume / Volume
852 60089	760089	10 ml



◀ REWORK FLUX

Dit product dient om het herstellen van gedrukte schakelingen te vergemakkelijken.

REWORK FLUX

Ce produit est destiné à faciliter la réparation des circuits imprimés.

Eigenschappen :

Voor de spuitversie, gebruik de naalden 808 20078.

Spécifications :

Pour la version seringue, utilisez les aiguilles 808 20078

Codenummer / N° code	Referentie / Référence	Model / Modèle	Verpakking / Conditionnement	Volume / Volume
852 93319	320049	FLUX REWORK PEN	Pen	10 ml



◀ FLUX « NO-CLEAN »

- Vloeimiddel voor algemeen gebruik zonder halogeen die de schakelingen zuiver en droog maakt na golfsolderen.
- Vergeleken met de X32-10i, is de X33-12i actiever en laat minder resten na.

FLUX « NO-CLEAN »

- Flux d'usage général sans halogène qui rend les circuits propre et sec après une soudure par vagues.
- Comparé au X32-10i le X33-12i est plus actif et laisse moins de résidu.

Codenummer / N° code	Referentie / Référence	Model / Modèle	Volume / Volume
852 93041	293034	X32-10i	5 L
852 93104	293100	X33-12i	5 L



◀ FINE FLUXER 3000+

Ideaal voor reparaties en de daaropvolgende montage van SMD componenten op stevig gemonteerd boards en keramische substraten.

FINE FLUXER 3000+

Idéal pour les réparations et montage ultérieur de composants SMD sur les cartes bien assemblés et substrats en céramique.

Eigenschappen :

Precieze toepassing door speciale tip
 Uitstekende bevochtiging met loodvrije legeringen
 Uitstekende omtrek stabiliteit
 Gemakkelijk te gebruiken, zelfs in moeilijke gebieden een snelle bevochtiging
 No-clean applicatoir, elektrisch veilig

Spécifications :

Une application précise en raison de sa pointe spécial.
 Excellent humidification avec les alliages sans plomb
 La stabilité contour exceptionnelle
 Facile à utiliser, même dans les zones difficiles mouillage rapide
 Application No-clean, sécurité électrique

Codenummer / N° code	Beschrijving / Description
850 50100	Fine fluxer 3000+ 8 ml Fine fluxer 3000+ 8 ml

◀ Toebehoren / Accessoires :

Codenummer / N° code	Model / M Beschrijving / Description modèle
850 50200	Fine fluxer leeg / Fine fluxer vide



VLOEIMIDDELGEL

In EFD spuit 10 cc.

Eigenschappen :

Voor de zuigers en de punten zie Kanethics en EFD

GEL FLUX

En seringue EFD 10 cc.

Spécifications :

Pour le piston et embouts voir Khanetics et EFD



Codenummer / N° code	Volume / Volume
850 50050	10 cc
850 50051	10 cc

FLUX SET

Vloeibare flux.

Eigenschappen :

Volume : 100 ml

Type : 1.1.3A (F-SW32)

Niet-corrosieve resten

FLUX SET

Flux liquide.

Spécifications :

Volume : 100 ml

Type : 1.1.3.A (F-SW32)

Résidu non corrosif



Codenummer / N° code	Volume / Volume
810 13831	Flux Set

SOLDEERVET LF25**Eigenschappen :**

DIN 8511

F-SW 21

GRAISSE À SOUDER LF25**Spécifications :**

DIN 8511

F-SW 21



Codenummer / N° code	Model / Modèle	Gewicht / Poids
812 40026	LF 25	20 g

SOLDEERVLOEISTOF LW25**EAU À SOUDER LW25**

Codenummer / N° code	Model / Modèle	Volume / Volume
812 40027	LW25	25 ml



SOLDEERBADEN / BAINS DE SOUDURE



◀ SOLDEERBAD POT-22C

- Economische soldeerbad.
- Soldeerbad voor connectoren, kabels,...

Eigenschappen :

Selectie van de temperatuur 270 tot 530 °C

Pot met een diameter van 36 mm en 36 mm diep, keramische pot

Capaciteit 300 g

Druipbakje rond de pot

BAIN D'ÉTAMAGE POT-22C

- Bain d'étamage économique.
- Station de préétamage pour les connecteurs, les fils,...

Spécifications :

Sélection de la température de 270 à 530 °C

Pot de diamètre 36 mm et profondeur 36 mm, pot céramique

Contenance 300 g

Bac de récupération autour du pot

Codenummer / N° code	Model / Modèle	T	Vermogen / Puissance	Spanning / Tension	Gewicht / Poids
813 42000	POT-22C	270 - 530 °C	130 W	220 V	720 g

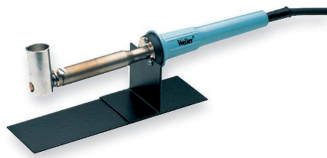

◀ SOLDEERBAD W 101H

Magnastat soldeerbad W 101H : 100 W, 230 V.

Eigenschappen :

Geleverd met Magnastat smeltkroes voor 330 °C

Binnen ø 17,4 mm, diepte 22 mm

BAIN DE SOUDURE W 101H

Bain de soudure magnastat W 101H : 100 W, 230 V.

Spécifications :

Livré avec un creuset magnastat pour 330 °C

Intérieur ø 17,4 mm, profondeur 22 mm

Codenummer / N° code	Model / Modèle
810 61093	W 101 H

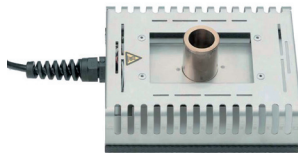

◀ SOLDEERBAD WSB 80

Soldeerbad WSB 80 : 80 W, 24 V.

Eigenschappen :

Connectable to all Weller 80 W digital station

Housing size : 150 x 120 x 65 mm (L x W x H)

Bath size : Inside ø 20 mm, depth 25 mm

Permanente temperatuurregeling van 50 °C tot 450 °C

Warm-up time : +-7 min

Voor het vertinnen van draaduiteinden en het reinigen van contacten in voorbereiding van herstelwerken

BAIN DE SOUDURE WSB 80

Bain de soudure WSB 80 : 80 W, 24 V.

Spécifications :

Connectable aux stations digitales Weller 80 W.

Taille extérieure : 150 x 120 x 65 mm (L x l x H).

Taille du bain : Intérieur ø 20 mm, profondeur 25 mm

Contrôle de la température continue de 50 °C à 450 °C

Temps de chauffe : +-7 min

Pour étamer des extrémités de fils et nettoyer les contacts en préparation du travail de réparation

Codenummer / N° code	Model / Modèle
810 27040	WSB 80



◀ SOLDEERBAD WSB 150

Soldeerbad WSB 150 : 150 W, 24 V.

Eigenschappen :

Connectable to all Weller 150 W digital station

Housing size : 150 x 120 x 65 mm (L x l x H)

Bath size : 58 x 33 x 19 mm (L x l x H)

Permanente temperatuurregeling van 50 °C tot 450 °C

Warm-up time : +-11 min

BAIN DE SOUDURE WSB 150

Bain de soudure WSB 150 : 150 W, 24 V.

Spécifications :

Connectable aux stations digitales Weller 150 W

Taille extérieure : 150 x 120 x 65 mm (L x l x H)

Taille du bain : 58 x 33 x 19 mm (L x l x H)

Contrôle de la température continue de 50 °C à 450 °C

Temps de chauffe : +-11 min

Codenummer / N° code	Model / Modèle
810 27042	WSB 150

VERWARMPLATEN / PLATINES CHAUFFANTES

VERWARMPLAAT WHP 80

Verwarmplaat 80 W / 24 V.

Eigenschappen :

Verwarmoppervlakte van 80 x 50 mm.

Voor het voorverwarmen van printplaten bij micro-soldeerwerken.

Antistatisch.

Vereist een externe voeding van minstens 80 W

PLATINE CHAUFFANTE WHP 80

Platine chauffante 80 W / 24 V.

Spécifications :

Surface chauffante de 80 x 50 mm

Pour le préchauffage de cartes circuits imprimés avant un micro soudage

Antistatique

Nécessite une alimentation externe de minimum 80 W

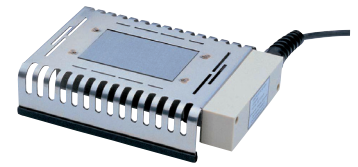

Codenummer / N° code	Model / Modèle	Beschrijving / Description	T	Vermogen / Puissance	Spanning / Tension
810 27028	WHP 80	Verwarmingsplaat / Plaque chauffante	50-200 °C	80 W	24 V

VERWARMPLAAT WHP1000 - 1000 W

Verwarmplaat 1000 W , 230 V - 220 x 150 mm.

Eigenschappen :

Digitaal display voor instellen en uitlezen temperatuur voor directe contact

Verwarmingsoppervlakte 220 x 150 mm

Element Type K (toebehør) connecteerbaar

RS 232 Interface voor bvb hetelucht post WHA 3000

Temperatuurbereik 50 °C - 300 °C

Antistatisch

PLATINE CHAUFFANTE WHP1000 - 1000 W

Platine chauffante 1000 W , 230 V - 220 x 150 mm

Spécifications :

Affichage numérique pour définir et lire la température pour contacte directe

Surface chauffante 220 x 150 mm

Element Type K (accessoire) connectable

RS 232 Interface pour connection avec par exemple poste à air chaud WHA 3000

Plage de température : 50 °C - 300 °C

Antistatique

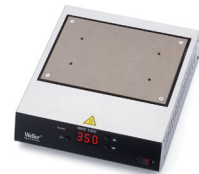

Codenummer / N° code	Model / Modèle
810 33648	WHP1000

INFRAROOD VERWARMPLAAT WHP200 - 200 W

Infrarood verwarmplaat 200 W / 230 V, 120 x 60 mm.

Eigenschappen :

Digitaal display voor instellen en uitlezen temperatuur

Elektronische temperatuur conrol

Een High temperature keramische elementen voor een snelle en efficiënte opwarming

Verwarmingsoppervlakte 120 x 60 mm

Temperatuurbereik : 50 °C - 400 °C

ESD Safe

2 Easy Fix kaart houder

PLATINE CHAUFFANTE INFRAROUGE WHP 200 - 200 W

Platine chauffante infrarouge 200 W / 230 V, 120 x 60 mm.

Spécifications :

Affichage numérique pour définir et lire la température

Contrôle électronique de la température

1 élément haute température en céramique pour mise à température rapide et efficace

Surface chauffante 120 x 60 mm

Plage de température : 50 °C - 400 °C

Antistatique

2 fixations de plaques easy fix



Codenummer / N° code	Model / Modèle
810 33648	WHP1000



◀ **INFRAROOD VERWARMPLAAT WHP3000 - 600 W**

Infrarood verwarmplaat 600 W / 230 V.

Eigenschappen :

Verwarmoppervlakte van 120 x 190 mm

Voor het voorverwarmen van printplaten bij micro-soldeerwerken

Digitale temperatuurcontrole (50 °C - 400 °C)

Antistatisch

PLATINE CHAUFFANTE INFRAROUGE WHP3000 - 600 W

Platine chauffante infrarouge 600 W / 230 V.

Spécifications :

Surface chauffante de 120 x 190 mm

Pour le préchauffage de cartes circuits imprimés avant un micro soudage

Contrôle de température digital (50 °C - 400 °C)

Antistatique

Codenummer / N° code	Model / Modèle	Beschrijving / Description
810 33386	WHP3000 - 600 W	Verwarmingsplaat / Plaque chauffante



◀ **INFRAROOD VERWARMPLAAT WHP3000 - 1200 W**

Infrarood verwarmplaat 1200 W / 230 V, 190 x 245 mm.

Eigenschappen :

Digitaal display voor instellen en uitlezen temperatuur

6 High temperature keramische elementen voor een snelle en efficiënte opwarming

Twee verwarmde zones selecteerbaar.

Verwarmingsoppervlakte 190 x 245 mm

Element Type K (toebehør) connecteerbaar

RS 232 Interface voor bvb hetelucht post WHA 3000

Temperatuurbereik 50 °C - 400 °C

Antistatisch

Easy fix kaarthouder

PLATINE CHAUFFANTE INFRAROUGE WHP3000 - 1200 W

Platine chauffante infrarouge 1200 W / 230 V, 190 x 245 mm.

Spécifications :

Affichage numérique pour définir et lire la température

Contrôle électronique de la température

6 éléments haute température en céramique pour mise à température rapide et efficace

2 zones de chauffage possible

Surface chauffante 190 x 245 mm

Plage de température : 50 °C - 400 °C

Antistatique

Fixations de plaques easy fix

Codenummer / N° code	Model / Modèle	Beschrijving / Description
810 33646	WHP3000 - 1200 W	Verwarmingsplaat / Plaque chauffante

Toebehoren / Accessoires :

Codenummer / N° code	Model / Modèle	Beschrijving / Description
810 33164	WBH	Gedrukte schak houder / Support circuit imprimé

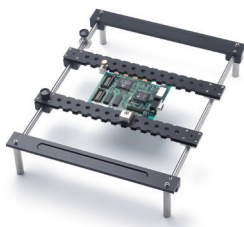

◀ **KAARTHOUER ZONDER STATIEF WBH2**

Eigenschappen :

Dimensions : 420 x 330 x 80 mm

Max. grootte 265 mm

PORTE PLAQUE SANS SUPPORT WBH2

Spécifications :

Dimensions : 420 x 330 x 80 mm

Grandeur max. 265 mm

Codenummer / N° code	Model / Modèle	Beschrijving / Description
810 33167	WBH2	Printheaden zonder statief / Porte plaque sans support

SOLDEER-TOEBEHOREN / ACCESSOIRES POUR LA SOUDURE

MASKEERPRODUCT

- Wordt gebruikt voor de selectieve afscherming van bepaalde delen van de gedrukte schakeling vóór het aanbrengen van soldeertin.
- Dit product « SPOT-ON » bestaat in twee vormen : afpelbaar of in water oplosbaar.
- Wij stockeren het afpelbaar type, dat met een borstel gebruikt kan worden, in flacon 250 ml.

PRODUITS DE MASQUAGE

- S'emploie pour la protection sélective d'emplacements sur le circuit imprimé avant dépôt de soudure.
- Ce produit « SPOT-ON », se présente soit sous forme pelable, soit soluble dans l'eau.
- Nous stockons le type pelable, que l'on peut utiliser avec une brosse, en conditionnement de 250 ml.



Codenummer / N° code	Referentie / Référence	Model / Modèle	Volume / Volume
852 58600	292959	SPOT-ON	250 ml

AFDEKPASTA

- De afdekpasta wordt gebruikt om bepaalde gebieden van de gedrukte schakeling vrij van vloeimiddel en soldeertin te houden.
- Wij stockeren het type 100, dat vooral aanbevolen is wanneer er voor het solderen vloeimiddel dient gebruikt te worden. Na het solderen kan het masker afgepeld worden. Het laat geen residuen na en het heeft geen onaangename geur.
- Het wordt aangeboden in flacons van 250 ml.

PÂTE DE MASQUAGE

- Le vernis épargne s'emploie pour la protection sélective d'emplacements déterminés sur le circuit imprimé, avant dépôt de flux, ou de soudure.
- Nous tenons en stock, le type 100, tout spécialement préconisé lorsqu'on doit utiliser un fluxage préalable à la soudure. Après soudage, le vernis épargne peut être éliminé par un simple pelage. Il ne laisse aucun résidu et n'a aucune odeur désagréable.
- Il se présente en flacon de 250 ml.



Codenummer / N° code	Volume / Volume
850 90573	250 ml

INTERFACE KABEL RS232

CÂBLE INTERFACE RS232

Codenummer / N° code	Model / Modèle	Beschrijving / Description
810 31191	RS232	Interface kabel / Cable interface



SOLDEERTINVERDELER

Voor spoelen tot 1.000 g.

DISTRIBUTEUR DE SOUDURE

Pour bobine jusqu'à 1.000 g.

Codenummer / N° code	Volume / Volume
810 13017	SD 1000



HOUDER PCB

Eigenschappen :

Max. printplaatformaat 160 x 235 mm

Draait 360 °C per stap van 15 °C

De printplaat wordt vastgehouden door veer

Arm voor het op zijn plaats houden van de componenten

Antistatisch

SUPPORT PCB

Spécifications :

Taille max. 160 x 235 mm

Tourne sur 360 °C par pas de 15 °C

Tenue de la plaque par ressort

Bras pour maintenir les composants en place

Antistatique

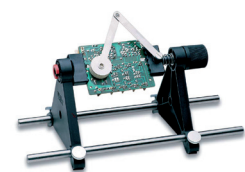

Codenummer / N° code	Model / Modèle	Beschrijving / Description
810 15026	ESF 120ESD	Draaiende printhouder / Support PCB pivotant



◀ CALIBREERTOESTELLEN WCB 2

- Deze toestellen worden gebruikt op de digitale posten als externe eenheid om bijkomende functies te programmeren.
- Zij kunnen de temperatuur blokkeren.
- De WCB 2 heeft bovendien een PC interface (RS 232) en kan als temperatuurtester dienen met behulp van een thermokoppel type K.

BOÎTIERS DE CALIBRAGE WCB 2

- Ces boîtiers sont utilisés sur les stations digitales comme unité externe pour programmer des fonctions supplémentaires.
- Ils peuvent bloquer la température, mettre en veille et réaligner la température de ± 40 °C.
- Le WCB2 possède en plus une interface PC et peut servir de testeur de température à l'aide d'un thermocouple de type K.

Codenummer / N° code	Model / Modèle
810 31180	WCB2

Toebehoren / Accessoires :

Codenummer / N° code	Model / Modèle	Beschrijving / Description
810 31184		Voedingskabel voor WCB 2 / Alimentation pour WCB 2
810 31190	Type K	Thermokoppel / Thermocouple



◀ THERMISCHE STRIPPER WST82

- Thermische stripper 80 W / 24 V.
- Geschikt voor alle gekende thermo-elastische plastics.

DÉNUDEUR THERMIQUE WST82

- Dénudeur thermique 80 W / 24 V.
- Adapté pour dénuder tous les plastiques thermoélastiques connus.

Eigenschappen :

Striplengte regelbaar tot 30 mm
Spiraal snoer, 1,5 m - 3,5 m

Spécifications :

Longueur de dénudage réglable jusqu'à 30 mm
Cordon flexible de 1,5 m à 3,5 m

Codenummer / N° code	Model / Modèle
810 25031	WST 82



2

**WERKTUIGEN
OUTILLAGE**

Pincetten / Brucelles	93
Tweezer kits / Kits de brucelles	94
Rechte punt pincetten / Brucelles pointues, droites	94
Rechte fijne punt pincetten / Brucelles pointues, droites, effilées	101
Gebogen punt pincetten / Brucelles pointues, coudées	103
Recht platte ronde pincetten / Brucelles pointues plates, droites et arrondies.....	106
SMD pincetten / Brucelles CMS.....	107
Wafer pincetten / Brucelles pour plaquettes silicium	112
Knippincetten / Brucelles coupantes.....	113
Strippincetten / Brucelles à dénuder	113
Grijspincetten / Brucelles de préhension	113
Extractiepincetten / Brucelles d'extraction.....	114
Met ergonomisch handvat / Avec manche ergonomique.....	114
Zeskantbits / Embouts de type hexagonal	114
Slotted bits / Bits à fente	114
Phillips Bits / Bits Phillips.....	115
Pozidrive Bits / Bits Pozidrive	115
Torx Bits / Bits Torx	116
Extractors / Extracteurs	116
Gelijkrichters voor IC voeten / Redresseurs pour pattes CI	117
Tangen / Pincés	118
Kniptangen / Pincés coupantes	118
Zijkniptangen / Pincés coupantes de côté	118
Puntkniptangen / Pincés coupantes en pointe	127
Pneumatische tang / Pince pneumatique	131
Afstandskniptangen / Pincés coupantes à distance	133
Voor telecom / Pour telecom	133
Plooitangen / Pincés à plier	135
EROP tangen / Pincés EROP.....	138
Extractietang / Pince d'extraction.....	141
Striptang / Pincés à dénuder	141
Strippers / Dénudeurs	143
Micromanipulator / Micromanipulateur	144
Messen / Couteaux	146
Schroevendraaiers en sleutels / Tournevis et clés	147
Service assortimenten / Assortiments de service	147
Schroevendraaiers / Tournevis	149
Gereedschapskoffers / Valises d'outillage	150
Elektrische schroevendraaiers / Visseuses électriques	152
Toebehoren voor elektrische schroevendraaiers / Accessoires pour visseuses élec- triques	156
Soldeerloze verbinding / Connexion sans soudure	158
Wire-Wrap werktuigen / Outillage Wire-Wrap	158
Handwerktuigen om te ontrollen / Outils manuels à dérouler.....	159
Pinnen en hulzen / Broches et guides.....	160
Wire-Wrap toebehoren / Accessoires Wire-Wrap	161
Draden / Fils	161
Elektrische werktuigen / Outils électriques	162
SpeedClic Toebehoren / Embouts SpeedClic	165
Toebehoren / Embouts divers	165
Schraperen, graveren / Sculpture, gravure	166
Slijpen, scherpen / Meulage, affûtage	168
Reinigen, polijsten / Nettoyage, polissage	169
Ponseeren / Ponçage	170
Snijden, zagen / Découpe, sciage	171
Spantangen, opspandoorns / Pincés, mandrins	171
Toebehoren voor elektrische werktuigen / Accessoires pour outils électriques.....	172
Boortjes / Forets	174
Probes / Sondes	176

PINCETTEN | BRUCELLES

De hieronder vermelde modellen zijn een selectie van EREM pincetten. Ze zijn leverbaar in verschillende vormen, afwerkingen en materialen, zoals :

S = roestvrij staal.
SA = niet-magnetisch, zuurbestendig.
TA = in titanium, niet-magnetisch, zeer hitte bestendig.

Het symbool « SL » geeft aan dat het om een economische uitvoering gaat.

Les modèles repris ci-après consistent en une sélection de brucelles EREM. Elles sont livrables dans différentes formes, finitions et matériaux, tels que :

S = acier inoxydable.
SA = non-magnétique, anti-acide.
TA = en titane, non-magnétique, grande résistance à la chaleur.

A noter que le symbole « SL » désigne la version économique.

SMART TWEEZER ST-5

- Smart Tweezers ST-5 is de nieuwe draagbare LCR meter.
- Het zorgt voor een perfecte oplossing voor het testen en de identificatie van Surface Mount Devices alsmede het oplossen van problemen van complexe elektronische systemen. Zijn unieke mechanisch en elektronisch ontwerp combineert een paar van nauwkeurige vergulde pincet en een digitale LCR meter in een compacte, lichtgewicht, LiPO accuvoeding instrument.
- De pincet is in staat om weerstand, capaciteit, inductie en spanning met een hoge nauwkeurigheid en meten en heeft alsnog Automatic Component herkenning.

Fysieke specificaties :

Bedrijfstemperatuur : 0 °C tot +50 °C

Soort batterij : 3,7 V LiPO herlaadbaar 150 mAh

Maat : 14,0 x 2,5 x 3 cm (3,94 x 0,9 x 1,5 in)

Gewicht : 53 g (0,11lb)

Basis Specificaties :

Gemeten parameters : C+R (ESR), L+R, R

Meten van frequenties : 100 Hz, 1 kHz, 10 kHz

Meetsnelheid : 4, 2, 1, 0,5 maal per seconde (default 1)

DC Voltage : 0 to 800 mV (tot 8 V met handmatige instelling)

Weerstand : 0,05 tot 9,9 MOhm

Capaciteit : 0,5 pF tot 4999 F

SMART TWEEZER ST-5

- Smart Tweezer ST-5 est la nouvelle brucelle digitale de poche.
- Elle fournit une parfaite solution pour le test et l'identification de la surface de montage des périphériques ainsi que pour le dépannage des systèmes électroniques complexes.
- Sa conception mécanique et électronique unique combine une paire de pincettes de précision en plaqué or pour les mesures LCR.
- Compacte, légère et alimentée par une batterie LiPO, la sonde est capable de mesurer la résistance, la capacité d'inductance et la tension avec une grande précision ainsi que la reconnaissance automatique des pièces.

Caractéristiques physiques :

Température de fonctionnement : 0 °C à + 50 °C

Type de batterie : 3,7 V LiPO herlaadbaar 150 mAh

Taille : 14,0 x 2,5 x 3 cm (3,94 x 0,9 x 1,5 in)

Poids : 53 g (0,11lb)

Caractéristiques de base

Paramètres mesurés : C+R (ESR), L+R, R

Fréquences de mesure : 100 Hz, 1 kHz, 10 kHz

Cadence de mesure : 4, 2, 1, 0,5 fois par secondes (default 1)

Tension DC : 0 to 800 mV (jusqu'à 8 V avec configuration manuelle)

Résistance : 0,05 à 9,9 MOhm

Capacité : 0,5 pF à 4999 F



Codenummer / N° code	Model / Modèles
819 90005	ST-5

TWEEZER KITS | KITS DE BRUCELLES

◀ **K5HP.SA**

Hoge precisie pincetten set met topkwaliteit hard / schuim doosje.

K5HP.SA

Kit de brucelles de haute précision dans un étui dur avec mousse à l'intérieur.

Codenummer / N° code	Model / Modèles
819 01500	K5HP.SA

Toebehoren / Accessoires :

Codenummer / N° code	Model / Modèle	Lengte / Longueur
819 01220	5.SA	110 mm
819 01160	3C.SA	110 mm
819 01130	2A.SA	120 mm
819 01060	00.SA	120 mm
819 01300	7.SA	115 mm

◀ **K5SMD.SA**

SMD precisie pincetten set met top kwaliteit hard / schuim doosje

K5SMD.SA

Kit de brucelles de précision SMD dans un étui dur avec mousse à l'intérieur.

Codenummer / N° code	Model / Modèles
819 09500	K5SMD.SA

Toebehoren / Accessoires :

Codenummer / N° code	Model / Modèle	Lengte / Longueur
819 09030	SM103.SA	115 mm
819 09150	SM115.SA	120 mm
819 09110	SM111.SA	120 mm
819 09080	SM108.SA	120 mm
819 09070	SM107.SA	120 mm

RECHTE PUNT PINCETTEN / BRUCELLES POINTUES, DROITES

◀ **00BSA**

Precisie pincet met gekartelde handgrepen, speciale roestvrij staal, niet magnetisch, met gekartelde tips.

00BSA

Brucelles de précision avec des poignées dentelées, acier inoxydable spécial, non magnétiques, avec pointes striées.

Codenummer / N° code	Model / Modèles	Lengte / Longueur	Gewicht / Poids
818 10559 00	00BSA	120 mm	20 g

◀ **00CSA**

Precisie pincet, speciaal roestvrij staal, niet magnetisch, zelfde als 00SA maar korter.

00CSA

Brucelles de précision, acier inoxydable spécial, non magnétiques, même que 00SA, mais plus courtes.

Codenummer / N° code	Model / Modèles	Lengte / Longueur	Gewicht / Poids
818 10561 00	00CSA	120 mm	18 g

00DSA

Precisie pincet met gekartelde handgrepen en de binnenkant gekartelde tips, speciaal roestvrij staal, niet magnetisch.

00DSA

Brucelles de précision avec des poignées dentelées et l'intérieur des pointes striées, acier inoxydable spécial, non magnétiques.



Codenummer / N° code	Model / Modèles	Lengte / Longueur	Gewicht / Poids
818 10558 00	00DSA	120 mm	20 g

00SA - 00SASL

Precisie pincet, speciaal roestvrij staal, niet magnetisch, tips met vlakke binnenzijde, zeer robuust.

00SA - 00SASL

Brucelles de précision, acier inoxydable spécial, non magnétiques, plat à l'intérieur des pointes, très résistantes.



Codenummer / N° code	Model / Modèles	Lengte / Longueur	Gewicht / Poids
818 10556 00	00SA	120 mm	20 g
818 10557 00*	00SASL	120 mm	20 g

* ECO

1SA - 1SASL

Precisie pincet, speciaal roestvrij staal, in magnetisch, dikkere tips dan 3SA.

1SA - 1SASL

Brucelles de précision, acier inoxydable spécial, non magnétiques, pointes plus épaisses que 3SA.



Codenummer / N° code	Model / Modèles	Lengte / Longueur	Gewicht / Poids
818 10004 00	1SA	120 mm	14 g
818 10004 50	1SASL	120 mm	14 g

3CS

Precisie pincet, roestvrij staal, met een lange tips.

3CS

Brucelles de précision, en acier inoxydable, avec embouts longs.



Codenummer / N° code	Model / Modèles	Lengte / Longueur	Gewicht / Poids
818 10058 00	3CS	110 mm	11 g

3CSA - 3CSASL

Precisie pincet, roestvrij staal, niet magnetisch, met kortere tips dan 3CS.

3CSA - 3CSASL

Brucelles de précision, en acier inoxydable, non magnétique, avec pointes plus courtes que la 3CS.



Codenummer / N° code	Model / Modèles	Lengte / Longueur	Gewicht / Poids
818 10060 00	3CSA	110 mm	11 g
818 10061 00*	3CSASL	110 mm	11 g

* ECO

3CTA

Precisie pincet, titanium, niet magnetisch, zelfde als 3CSA, maar titanium voor de hittebestendigheid en het lichte gewicht.

3CTA

Brucelles de précision, de titane, non magnétique, même que 3CSA mais en titane pour la résistance à la chaleur et la légèreté.



Codenummer / N° code	Model / Modèles	Lengte / Longueur	Gewicht / Poids
818 10056 00	3CTA	110 mm	8 g



◀ 3SA - 3SASL

Precisie pincet, speciaal roestvrij staal, niet magnetisch, fijne tips.

3SA - 3SASL

Brucelles de précision, acier inoxydable spécial, non magnétiques, pointes fines.

Codenummer / N° code	Model / Modèles	Lengte / Longueur	Gewicht / Poids
818 10024 00	3SA	120 mm	14 g
818 10025 00*	3SASL	120 mm	14 g

* ECO



◀ 11N

Precisie pincet, nikkel-zilver legering, niet magnetisch.

11N

Brucelles de précision, en alliage de nickel-argent, non magnétiques.

Codenummer / N° code	Model / Modèles	Lengte / Longueur	Gewicht / Poids
818 10131 00	11N	120 mm	17 g



◀ 20AS

Precisie micro-pincet, roestvrij staal, met gekartelde handgrepen en binnen gekartelde tips, pin om het vermijden dat de tips overlappen.

20AS

Micro brucelles de précision, acier inoxydable, avec poignées et intérieur des pointes dentelé, guide broches pour éviter aux pointes de se chevaucher.

Codenummer / N° code	Model / Modèles	Lengte / Longueur	Gewicht / Poids
818 10053 00	20AS	108 mm	12 g



◀ 21SA

Precisie pincet, met gekartelde handgrepen en binnen gekartelde tips, lange uitvoering, sterke, speciale roestvrij staal, niet magnetisch.

21SA

Brucelles de précision, avec poignée et l'intérieur des pointes dentelé, version longue, forte, spéciale en acier inoxydable, non magnétique.

Codenummer / N° code	Model / Modèles	Lengte / Longueur	Gewicht / Poids
818 10162 00	21SA	160 mm	23 g



◀ 29SA

Precisie platte ronde pincet omgekeerde actie, met fiber-grip handvatten, speciaal roestvrij staal, non-magnetische.

29SA

Brucelles de précision ronde et plate action inversée avec poignée en fibres, acier inoxydable spécial, non magnétique.

Codenummer / N° code	Model / Modèles	Lengte / Longueur	Gewicht / Poids
818 10230 00	29SA	150 mm	26 g



◀ 53CSA

Precisie pincet voor de behandeling van delicate flexibele onderdelen, speciaal roestvrij staal, niet magnetisch.

53CSA

Brucelles de précision flexibles pour la manipulation des pièces délicates flexibles, acier inoxydable spécial, non magnétique.

Codenummer / N° code	Model / Modèles	Lengte / Longueur	Gewicht / Poids
818 10341 00	53CSA	110 mm	11 g

64SA

Precisie pincet met gekartelde handgrepen, en binnen gekartelde tips, speciaal roestvrij staal, niet magnetisch.

64SA

Brucelles de précision avec des poignées dentelées, l'intérieur des pointes striées, acier inoxydable spécial, non magnétiques.



Codenummer / N° code	Model / Modèles	Lengte / Longueur	Gewicht / Poids
818 10342 00	64SA	120 mm	17 g

249SA

Precisie pincet met synthetische (PPS) tips, speciaal roestvrij staal, niet magnetisch, hittebestendig tot 250 °C, gekartelde handgrepen.

249SA

Une pince à épiler de précision, synthétique (PPS), en acier inoxydable spéciale, non magnétique, résistant à la chaleur jusqu'à 250 °C, poignée dentelée.



Codenummer / N° code	Model / Modèles	Lengte / Longueur	Gewicht / Poids
818 10462 00	249SA	130 mm	20 g

AAS

Precisie pincet, roestvrij staal, met een korte maar fijne tips.

AAS

Brucelles de précision, en acier inoxydable, avec pointes courtes mais fines.



Codenummer / N° code	Model / Modèles	Lengte / Longueur	Gewicht / Poids
818 10514 00	AAS	125 mm	16 g

AASA - AASASL

Precisie pincet, speciaal roestvrij staal, niet magnetisch.

AASA - AASASL

Brucelles de précision, acier inoxydable spécial, non magnétiques.



Codenummer / N° code	Model / Modèles	Lengte / Longueur	Gewicht / Poids
818 10516 00	AASA	125 mm	16 g
818 10517 00*	AASASL	125 mm	16 g

* ECO

AAZ

Precisie pincet, vernikkeld.

AAZ

Brucelles de précision, nickelées.



Codenummer / N° code	Model / Modèles	Lengte / Longueur	Gewicht / Poids
818 10511 00	AAZ	120 mm	16 g

ACSA

Precisie pincet, speciaal roestvrij staal, niet magnetisch, met gekartelde grip.

ACSA

Brucelles de précision, acier inoxydable spécial, non magnétique, avec poignée.



Codenummer / N° code	Model / Modèles	Lengte / Longueur	Gewicht / Poids
818 10522 00	ACSA	108 mm	16 g

◀ **AM**

Precisie pincet messing, zacht metaal beschermt gevoelige onderdelen tegen beschadiging, geen vonken.

AM

Brucelles de précision en laiton, métal tendre protège les composants sensibles contre les dommages, pas d'étincelles.

Codenummer / N° code	Model / Modèles	Lengte / Longueur	Gewicht / Poids
818 10523 00	AM	125 mm	17 g

◀ **RRS**

Precisie pincet, roestvrij staal, grote, zeer sterke, lange versie.

RRS

Brucelles de précision, en acier inoxydable, grande, très forte, version longue.

Codenummer / N° code	Model / Modèles	Lengte / Longueur	Gewicht / Poids
818 10572 00	RRS	140 mm	30 g

◀ **SSSA**

Precisie pincet, speciaal roestvrij staal, niet magnetisch, zeer smal en lange handvaten, lage spanning.

SSSA

Brucelles de précision, acier inoxydable spécial, non magnétique, poignée très étroite et longue, basse tension.

Codenummer / N° code	Model / Modèles	Lengte / Longueur	Gewicht / Poids
818 10577 00	SSSA	140 mm	11 g

◀ **00.SA**

Sterk, platte randen, dik, anti-magnetisch anti-Acid roestvrij staal.

00.SA

Robuste, bords plats, épais, en acier inoxydable anti-magnétique et anti-acide.

Codenummer / N° code	Model / Modèle	Lengte / Longueur
819 01060	00.SA	120 mm

◀ **000.SA**

Sterke, platte afgeronde randen, fijn, anti-magnetisch anti-zuur roestvrij staal.

000.SA

Robuste, bords plats arrondis, pointes fines, en acier inoxydable antimagnétique et antiacide.

Codenummer / N° code	Model / Modèle	Lengte / Longueur
819 01090	000.SA	120 mm

◀ **00B.SA**

Sterk, platte randen, dikke, gekartelde handgrepen, anti-magnetisch anti-Acid roestvrij staal.

00B.SA

Robuste, bords plats, épais, manches striées, en acier inoxydable antimagnétique et antiacide.

Codenummer / N° code	Model / Modèle	Lengte / Longueur
819 01070	00B.SA	120 mm

00D.SA

Sterk, platte randen, dik, gekartelde punten en handgrepen, anti-magnetisch anti-zuur roestvrij staal.

00D.SA

Robuste, bords plats, épais, pointes et poignées striées, en acier inoxydable antimagnétique et antiacide.



Codenummer / N° code	Model / Modèle	Lengte / Longueur
819 01080	00D.SA	120 mm

0C9.SA

Korte, platte randen, fijn, anti-magnetisch anti-zuur roestvrij staal.

0C9.SA

Courtes, bords plats, fine, en acier inoxydable anti-magnétique et antiacide.



Codenummer / N° code	Model / Modèle	Lengte / Longueur
819 01050	0C9.SA	90 mm

119.SA

Fijne punten, gekartelde punten en handgrepen, anti-magnetisch anti-zuur roestvrij staal.

119.SA

Pointes fines et poignées striées, antimagnétique et antiacide en acier inoxydable.



Codenummer / N° code	Model / Modèle	Lengte / Longueur
819 07010	119.SA	150 mm

1.SA

Sterk, recht, fijn, anti-magnetisch anti-zuur roestvrij staal.

1.SA

Robuste, droite, fine, en acier inoxydable antimagnétique et antiacide.



Codenummer / N° code	Model / Modèle	Lengte / Longueur
819 01100	1.SA	120 mm

2ACPR.SA

Platte ronde punten, anti-magnetisch anti-zuur roestvrijstaal handgrepen met ESD-PEEK tips.

2ACPR.SA

Pointes plates arrondies, corps en acier inoxydable antimagnétique et antiacide, avec embouts PEEK ESD.



Codenummer / N° code	Model / Modèle	Lengte / Longueur
819 15031	2ACPR.SA	130 mm

3.SA - 3.S

Zeer scherp, fijn, anti-magnetisch anti-zuur roestvrij staal (SA) of gewoon roestvrij staal (S).

3.SA - 3.S

Très fine, en acier inoxydable antimagnétique et antiacide (SA) ou en inox simple (S).



Codenummer / N° code	Model / Modèle	Lengte / Longueur
819 01150	3.SA	120 mm
819 01181	3.S	120 mm

◀ **3C.SA**

Zeer scherp, kort, anti-magnetisch anti-zuur roestvrij staal.

3C.SA

Très fine, courte, en acier inoxydable antimagnétique et antiacide.

Codenummer / N° code	Model / Modèle	Lengte / Longueur
819 01160	3C.SA	110 mm

◀ **3C.SA.NE**

Zeer scherpe, korte fijne punten en een superieure afwerking, anti-magnetisch anti-zuur roestvrij staal met ESD epoxy coating.

3C.SA.NE

Très pointues, courtes pointes fines et finition supérieure, en acier inoxydable antimagnétique et antiacide avec revêtement époxy ESD.

Codenummer / N° code	Model / Modèle	Lengte / Longueur
819 01162	3C.SA.NE	110 mm

◀ **707.CF**

Fijne punten, zwarte ESD Carbon vezels.

707.CF

Pointes fines, noir fibre de carbone ESD.

Codenummer / N° code	Model / Modèle	Lengte / Longueur
819 17030	707.CF	115 mm

◀ **249SVR.SA**

Strong tips, anti-magnetic anti-acid stainless steel body with ESD PVDF (SV) tips.

249SVR.SA

Pointes robustes, en acier inoxydable antimagnétique et antiacide avec pointes ESD PVDF (SV).

Codenummer / N° code	Model / Modèle	Lengte / Longueur
819 15125	249SVR.SA	130 mm

◀ **259CF.SA**

Fijne punten, anti-magnetisch anti-zuur roestvrij stalen behuizing met zwarte ESD Carbon fiber punten.

259CF.SA

Pointes fines, corps en acier inoxydable antimagnétique et antiacide avec embouts noirs ESD en fibre de carbone.

Codenummer / N° code	Model / Modèle	Lengte / Longueur
819 14110	259CF.SA	130 mm

◀ **AA.SA**

Rechte fijne punten, anti-magnetisch anti-zuur roestvrij staal.

AA.SA

Pointes fines droites, en acier inoxydable antimagnétique et antiacide.

Codenummer / N° code	Model / Modèle	Lengte / Longueur
819 01010	AA.SA	130 mm

SS.SA

Extra fijne punten, anti-magnetisch anti-zuur roestvrij staal.

SS.SA

Pointes extra fines, en acier inoxydable antimagnétique et antiacide.



Codenummer / N° code	Model / Modèle	Lengte / Longueur
819 01030	SS.SA	140 mm

AC.SA

Sterke punten, gekartelde handgrepen, anti-magnetisch anti-zuur roestvrij staal.

AC.SA

Pointes robustes, poignées striées, en acier inoxydable antimagnétique et antiacide.



Codenummer / N° code	Model / Modèle	Lengte / Longueur
819 01020	AC.SA	110 mm

RECHTE FIJNE PUNT PINCETTEN / BRUCELLES POINTUES, DROITES, EFFILÉES

4SA - 4SASL

Precisie pincet, speciaal roestvrij staal, niet magnetisch, fijne tips.

4SA - 4SASL

Brucelles de précision avec pointes fines, inoxydables, amagnétiques.



Codenummer / N° code	Model / Modèles	Lengte / Longueur	Gewicht / Poids
818 10069 00	4SA	110 mm	13 g
818 10070 00*	4SASL	110 mm	13 g

* ECO

5SA - 5SASL

Precisie pincet, speciaal roestvrij staal, niet magnetisch, fijne tips.

5SA - 5SASL

Brucelles de précision, acier inoxydable spécial, non magnétique, pointes fines.



Codenummer / N° code	Model / Modèles	Lengte / Longueur	Gewicht / Poids
818 10079 00	5SA	115 mm	12 g
818 10080 00*	5SASL	115 mm	12 g

* ECO

2SA - 2SASL

Precisie pincet, speciaal roestvrij staal, niet magnetisch, fijne tips.

2SA - 2SASL

Brucelles de précision, acier inoxydable spécial, non magnétique, pointes fines.



Codenummer / N° code	Model / Modèles	Lengte / Longueur	Gewicht / Poids
818 10008 00	2SA	115 mm	16 g
818 10009 00*	2SASL	115 mm	16 g

* ECO



◀ 258SA

Precisie pincet met fijne punten in synthetisch materiaal PPS, antistatisch.

Eigenschappen :

Gegroefde buitenkant voor goede greep

Bestand tegen een temperatuur van 250 °C, alsook tegen zuren of smeltend soldeertin gedurende verscheidene sec.

Waterdicht

258SA

Brucelles de précision avec pointes fines en matière synthétique PPS, antistatique.

Spécifications :

Extérieur des branches strié assurant la tenue

Résistant à une température de 250 °C, aux acides et à la soudure en fusion pendant plusieurs sec.

Hydrofuges

Codenummer / N° code	Model / Modèles	Lengte / Longueur	Gewicht / Poids
818 10471 20	258SA	120 mm	15 g



◀ 2.SA

Platte, scherpe fijn punten, anti-zuur anti-magnetisch roestvrij staal.

2.SA

Plates, pointes fines nettes, en acier inoxydable antiacide et antimagnétique.

Codenummer / N° code	Model / Modèle	Lengte / Longueur
819 01120	2.SA	120 mm



◀ 4.SA - 4.TA

Extra fijne punten, anti-magnetisch anti-zuur roestvrij staal (SA) of in titanium (TA).

4.SA - 4.TA

Pointes extra fines, en acier inoxydable antimagnétique et antiacide (SA) ou en titane (TA).

Codenummer / N° code	Model / Modèle	Lengte / Longueur
819 01201	4.TA	110 mm
819 01200	4.SA	110 mm



◀ 4A.SA

Extra fijne sterke punten, anti-magnetisch anti-zuur roestvrij staal.

4A.SA

Pointes robustes extra fines, en acier inoxydable antimagnétique et antiacide.

Codenummer / N° code	Model / Modèle	Lengte / Longueur
819 01210	4A.SA	110 mm



◀ 5.SA - 5.NC

Extra fijne punten, een superieure afwerking, anti-zuur anti-magnetisch roestvrij staal (SA) of Super Alloy Ni-Cr-Mo (NC).

5.SA - 5.NC

Des pointes extra fines avec une finition de qualité supérieure, en acier inoxydable antimagnétique et antiacide (SA) ou en Super Alloy Ni-Cr-Mo (NC).

Codenummer / N° code	Model / Modèle	Lengte / Longueur
819 01221	5.NC	110 mm
819 01220	5.SA	110 mm



◀ 5A.SA

Extra fijn verhoogde punten, een superieure afwerking, anti-zuur antimagnetisch roestvrij staal.

5A.SA

Des pointes extra fines relevées avec une finition de qualité supérieure, en acier inoxydable antimagnétique et antiacide.

Codenummer / N° code	Model / Modèle	Lengte / Longueur
819 01230	5A.SA	115 mm

10G.SA

Fijne punten met gekartelde handgrepen en punten, anti-magnetisch anti-zuur roestvrij staal.

10G.SA

Fines pointes, poignées et pointes striées, en acier inoxydable antimagnétique et antiacide.



Codenummer / N° code	Model / Modèle	Lengte / Longueur
819 01110	10G.SA	110 mm

52A.SA

Platte, scherpe fijn punten, zachte actie, anti-zuur anti-magnetisch roestvrij staal.

52A.SA

Pointes plates arrondies précises, indéformable, action en douceur, en acier inoxydable antimagnétique et antiacide.



Codenummer / N° code	Model / Modèle	Lengte / Longueur
819 01270	52A.SA	120 mm

GEBOGEN PUNT PINCETTEN | BRUCELLES POINTUES, COUDÉES

3CBS

Precisie pincet met fijne punten, gebogen 40 °C, roestvrij staal.

3CBS

Brucelles fines, coudées 40 °C, inoxydables.



Codenummer / N° code	Model / Modèles	Lengte / Longueur	Gewicht / Poids
818 10052 00	3CBS	110 mm	11 g

5CSA

Precisie pincet met fijne punten, gebogen 30 °C, speciaal roestvrij staal, niet magnetisch, verhoogd.

5CSA

Brucelles fines, coudées 30 °C, pointes relevés, inoxydables, amagnétiques



Codenummer / N° code	Model / Modèles	Lengte / Longueur	Gewicht / Poids
818 10111 00	5CSA	115 mm	12 g

51SA - 51SASL

Precisie pincet met fijnere punten dan 5CSA, gebogen 30 °C, speciaal roestvrij staal, niet magnetisch, verhoogd.

51SA - 51SASL

Brucelles fines, avec pointes plus fines que 5CSA, coudées 30 °C, inoxydables, amagnétiques.



Codenummer / N° code	Model / Modèles	Lengte / Longueur	Gewicht / Poids
818 10323 00	51SA	115 mm	12 g
818 10324 00*	51SASL	115 mm	12 g

* ECO

30SA

Precisie pincet, gebogen 50 °C, met omgekeerde klemwerking, plaatjes in glasvezel op de handgrepen voor bescherming tegen hitte, speciaal roestvrij staal, niet magnetisch.

30SA

Brucelles à action inverse, pointes coudées à 50 °C, inoxydables, amagnétiques, plaquettes en fibre pour protéger de la chaleur.



Codenummer / N° code	Model / Modèles	Lengte / Longueur	Gewicht / Poids
818 10240 00	30SA	150 mm	26 g



◀ 5ASA - 5ASASL

Precisie pincet met fijne punten op 15 °C, speciaal roestvrij staal, niet magnetisch.

5ASA - 5ASASL

Brucelles fines, pointes à 15 °C, inoxydables, amagnétiques.

Codenummer / N° code	Model / Modèles	Lengte / Longueur	Gewicht / Poids
818 10104 00	5ASA	115 mm	12 g
818 10105 00*	5ASAL	115 mm	12 g

* ECO



◀ 7SA - 7SASL

Precisie pincet met fijne punten, afgerond, speciaal roestvrij staal, niet magnetisch, verhoogd.

7SA - 7SASL

Brucelles fines, cambrées, inoxydables, amagnétiques.

Eigenschappen :

Ook geschikt voor CMS verplaatsing, om de schakelingen bij het lossolderen op te heffen

Spécifications :

Egalement utiles en reprise CMS, pour soulever les circuits en dessoudage

Codenummer / N° code	Model / Modèles	Lengte / Longueur	Gewicht / Poids
818 10119 00	7SA	120 mm	15 g
818 10120 00*	7SAL	120 mm	15 g

* ECO



◀ 65ASA

Precisie pincet gebogen 50 °C, fijne tips, lange versie, speciaal roestvrij staal, niet magnetisch.

65ASA

Brucelles fines, coudées à 50 °C, version allongée, inoxydables, amagnétiques.

Codenummer / N° code	Model / Modèles	Lengte / Longueur	Gewicht / Poids
818 10344 00	65ASA	140 mm	11 g



◀ 24SA

Precisie pincet, gebogen 40 °C, met glijder, geribbelde handvaten alsook de binnenkant van de punten, speciaal roestvrij staal, niet magnetisch.

24SA

Brucelles coudées à 40 °C, avec guide, inoxydables, amagnétiques, branches et pointes striées.

Codenummer / N° code	Model / Modèles	Lengte / Longueur	Gewicht / Poids
818 10211 00	24SA	150 mm	22 g



◀ 2AB.SA

Platte nauwkeurige gebogen ronde punten, anti-magnetisch anti-Acid roestvrij staal.

2AB.SA

Pointes coudées plates arrondies précises, en acier inoxydable antimagnétique et antiacide.

Codenummer / N° code	Model / Modèle	Lengte / Longueur
819 01140	2AB.SA	120 mm



◀ 3CB.SA

Zeer scherp, kort, gebogen, anti-magnetisch anti-zuur roestvrij staal.

3CB.SA

Très fines, courtes, coudées, en acier inoxydable antimagnétique et antiacide.

Codenummer / N° code	Model / Modèle	Lengte / Longueur
819 01340	3CB.SA	110 mm

5B.SA

Extra fijn gebogen punten, hoge afwerking, anti-magnetisch anti-zuur roestvrij staal.

5B.SA

Pointes extra fines coudées, finition de qualité supérieure, en acier inoxydable antimagnétique et antiacide.



Codenummer / N° code	Model / Modèle	Lengte / Longueur
819 01240	5B.SA	110 mm

5C.SA

Zeer scherp, kort, dubbel gebogen, anti-magnetisch anti-zuur roestvrij staal.

5C.SA

Pointes extra fines, doublement coudées, finition de qualité supérieure, en acier inoxydable antimagnétique et antiacide.



Codenummer / N° code	Model / Modèle	Lengte / Longueur
819 01250	5C.SA	115 mm

6.SA

Plat gebogen, fijn, anti-zuur anti-magnetisch roestvrij staal.

6.SA

Plat en angle, fin, en acier inoxydable antimagnétique et antiacide.



Codenummer / N° code	Model / Modèle	Lengte / Longueur
819 01280	6.SA	115 mm

51S.SA

Extra fijn gebogen punten, een superieure afwerking, anti-zuur anti-magnetisch roestvrij staal.

51S.SA

Des pointes coudées extra fines avec une finition de qualité supérieure, en acier inoxydable antimagnétique et antiacide.



Codenummer / N° code	Model / Modèle	Lengte / Longueur
819 01260	51S.SA	115 mm

65A.SA

Zeer fijne gebogen punten, anti-zuur anti-magnetisch roestvrij staal.

65A.SA

Pointes très fines coudées, en acier inoxydable antimagnétique et antiacide.



Codenummer / N° code	Model / Modèle	Lengte / Longueur
819 01290	65A.SA	140 mm

RECHT PLATTE RONDE PINCETTEN / BRUCELLES POINTES PLATES, DROITES ET ARRONDIES



◀ 2ASA - 2ASASL

Precisie pincet, speciaal roestvrij staal, niet magnetisch, met middelgrote ronde tips voor het Grijspen, tip zijde 2 mm.

2ASA - 2ASASL

Brucelles de précision, inoxydables, amagnétiques, avec pointes arrondies pour la saisie, dimension des pointes 2 mm.

Codenummer / N° code	Model / Modèles	Lengte / Longueur	Gewicht / Poids
818 10018 00	2ASA	120 mm	15 g



◀ 25SA

Precisie pincet, plat rond tips, gekartelde handgrepen, speciale roestvrij staal, niet magnetisch.

25SA

Brucelles de précision, striées ext., inoxydables, amagnétiques, pointes rondes et plates.

Codenummer / N° code	Model / Modèles	Lengte / Longueur	Gewicht / Poids
818 10216 00	25SA	120 mm	15 g



◀ 52ASA

Precisie pincet, crush-proof design, voor de behandeling van delicate flexibele onderdelen, speciaal roestvrij staal, niet magnetisch.

52ASA

Brucelles de précision, avec échancrure évitant d'écraser les pièces très fragiles.

Codenummer / N° code	Model / Modèles	Lengte / Longueur	Gewicht / Poids
818 10325 00	52ASA	120 mm	15 g

2A.SA

Platte nauwkeurige ronde punten, anti-magnetisch anti-Acid roestvrij staal.

2A.SA

Pointes plates arrondies précises, en acier inoxydable anti-magnétique et antiacide.

Codenummer / N° code	Model / Modèle	Lengte / Longueur
819 01130	2A.SA	120 mm



◀ 2AX.SA

Nauwkeurige platte ronde uiteinden, anti-zuur anti-magnetisch roestvrij staal.

2AX.SA

Embouts Précis rondes et plates en acier inoxydable anti-acide et antimagnétique.

Codenummer / N° code	Model / Modèle	Lengte / Longueur
819 03020	2AX.SA	120 mm



◀ 34A.SA

Glad om kwetsbare onderdelen te manipuleren, anti-magnetisch anti-zuur roestvrij staal.

34A.SA

Lisse pour manipuler les pièces délicates, en acier inoxydable anti-acide et anti-magnétique.

Codenummer / N° code	Model / Modèle	Lengte / Longueur
819 01170	34A.SA	120 mm

35A.SA

Glad om kwetsbare onderdelen te manipuleren, anti-magnetisch anti-zuur roestvrij staal.

35A.SA

Lisse pour manipuler les pièces délicates, en acier inoxydable anti-acide et anti-magnétique.



Codenummer / N° code	Model / Modèle	Lengte / Longueur
819 01180	35A.SA	120 mm

SMD PINCETTEN | BRUCELLES CMS

102ACA

CMS pincet, 45 ° gebogen uiteinden, roestvrij staal, niet-magnetisch.

102ACA

Brucelles CMS, extrémités coudées à 45°, inox, amagnétiques.



Codenummer / N° code	Model / Modèles	Lengte / Longueur	Gewicht / Poids
818 10420 00	102ACA	115 mm	15 g

102ACAX

CMS pincet, 45 ° gebogen uiteinden, roestvrij staal, niet-magnetisch, omgekeerd.

102ACAX

Brucelles CMS, extrémités coudées à 45 °C, inox, amagnétiques, inversés.



Codenummer / N° code	Model / Modèles	Lengte / Longueur	Gewicht / Poids
818 10422 00	102ACAX	115 mm	14 g

103ACA

Identiek aan het model 102ACA, maar met omgebogen punten.

103ACA

Identique au modèle 102ACA, mais avec pointes recourbées.



Codenummer / N° code	Model / Modèles	Lengte / Longueur	Gewicht / Poids
818 10423 00	103ACA	115 mm	15 g

39SA

SMD pincet ronde hoofd met een diameter van 3 mm, gekartelde handgrepen, speciale roestvrij staal, niet-magnetisch.

39SA

Brucelles CMS de préhension diamètre 0,3 mm, branches striées, inox, amagnétiques.



Codenummer / N° code	Model / Modèles	Lengte / Longueur	Gewicht / Poids
818 10308 50	39SA	110 mm	15 g

40SA

SMD pincet gebogen hoofd D. 0,4 mm, gekartelde grepen, speciaal roestvrij staal, niet magnetisch

40SA

Brucelles CMS de précision D. 0,4mm, branches striées, inox, amagnétiques



Codenummer / N° code	Model / Modèles	Lengte / Longueur	Gewicht / Poids
818 10311	40SA	110 mm	15 g

◀ **150SAMF**

SMD pincet ronde hoofd met diameter van 1,2 tot 2,5 mm, gekartelde handgrepen, speciale roestvrij staal, niet-magnetisch.

150SAMF

Brucelles CMS diamètre 1,2 à 2,5 mm, striées, branches striées, inox, amagnétiques.

Codenummer / N° code	Model / Modèles	Lengte / Longueur	Gewicht / Poids
818 10453 20	150SAMF	120 mm	13 g

◀ **150SAD**

SMD pincet ronde hoofd met diameter van 1,5 tot 3 mm, gekartelde handgrepen, speciale roestvrij staal, niet-magnetisch.

150SAD

Brucelles CMS diamètre 1,5 à 3 mm, striées, branches striées, inox, amagnétiques.

Codenummer / N° code	Model / Modèles	Lengte / Longueur	Gewicht / Poids
818 10452 50	150SAD	120 mm	13 g

◀ **151SA**

SMD pincet ronde hoofd met 3 tot 6 mm diameter, gekartelde handgrepen, speciale roestvrij staal, niet-magnetisch.

151SA

Brucelles de préhension, striées, pour pièces cylindriques de 3 à 6mm, branches striées, inox, amagnétiques.

Codenummer / N° code	Model / Modèles	Lengte / Longueur	Gewicht / Poids
818 10454 00	151SA	120 mm	13 g

◀ **32BSA**

SMD pincet gebogen 45 °C, 5 mm diameter ronde hoofd, speciaal roestvrij staal, niet-magnetisch.

32BSA

Brucelles de préhension à 45 °C, pour pièces cylindriques de 5 mm, inox, amagnétiques.

Codenummer / N° code	Model / Modèles	Lengte / Longueur	Gewicht / Poids
818 10251 00	32BSA	115 mm	17 g

◀ **32BSA20**

SMD pincet gebogen 45 °C, gebogen hoofd een diameter van 2 mm, speciaal roestvrij staal, niet-magnetisch.

32BSA20

Brucelles de préhension à 45 °C pour pièces cylindriques de 2 mm, inox, amagnétiques.

Codenummer / N° code	Model / Modèles	Lengte / Longueur	Gewicht / Poids
818 10251 20	32BSA20	115 mm	17 g

◀ **32BSA25**

SMD pincet gebogen 45 °C, gebogen hoofd een diameter van 2,5 mm, speciaal roestvrij staal, niet-magnetisch.

32BSA25

Brucelles de préhension à 45 °C pour pièces cylindriques de 2,5 mm, inox, amagnétiques.

Codenummer / N° code	Model / Modèles	Lengte / Longueur	Gewicht / Poids
818 10251 31	62BSA25	115 mm	17 g

150SAMB

SMD pincet gebogen 40 °C, gebogen hoofd een diameter van 1,2 tot 2,5 mm, gekartelde handgrepen, speciale roestvrij staal, unmagnetic.

150SAMB

Brucelles de préhension à 40 °C diamètre 1,2 à 2,5 mm, branches striées, inox, amagnétiques.



Codenummer / N° code	Model / Modèles	Lengte / Longueur	Gewicht / Poids
818 10453 10	150SAMB	115 mm	13 g

SM101.SA**Eigenschappen :**

Omgekeerde actie

Voor het solderen en de-solderen

SM101.SA**Spécifications :**

Action inverse

Pour soudage et dessoudage



Codenummer / N° code	Model / Modèle	Lengte / Longueur
819 09010	SM101.SA	115 mm

**SM102.SA****Eigenschappen :**

Omgekeerde actie

Voor het solderen en de-solderen

SM102.SA**Spécifications :**

Action inverse

Pour soudage et dessoudage



Codenummer / N° code	Model / Modèle	Lengte / Longueur
819 09020	SM102.SA	115 mm

**SM103.SA**

Voor de behandeling en positionering aan een hoek van 45 °C.

SM103.SA

Pour la manipulation et le positionnement à un angle de 45 °C.



Codenummer / N° code	Model / Modèle	Lengte / Longueur
819 09030	SM103.SA	115 mm

**SM104.SA**

Voor het omgaan en positioneren.

SM104.SA

Pour la manipulation et le positionnement.



Codenummer / N° code	Model / Modèle	Lengte / Longueur
819 09040	SM104.SA	120 mm

**SM105.SA**

Speciaal design voor het verticaal positioneren.

SM105.SA

Conception spéciale pour le positionnement à la verticale.



Codenummer / N° code	Model / Modèle	Lengte / Longueur
819 09050	SM105.SA	120 mm



◀ **SM106.SA**

Voor horizontale positionering, met platte basis tips (4 mm lang).

SM106.SA

Pour le positionnement horizontal, avec embouts de base plat (4 mm de long).



Codenummer / N° code	Model / Modèle	Lengte / Longueur
819 09060	SM160.SA	120 mm

◀ **SM107.SA**

Voor het positioneren van alle platte onderdelen op een hoek van 60 °C.

SM107.SA

Pour le positionnement d'éléments plats à un angle de 45 °C.



Codenummer / N° code	Model / Modèle	Lengte / Longueur
819 09070	SM107.SA	120 mm

◀ **SM108.SA**

Voor het positioneren en solderen van componenten van 1 mm breed, met Tips zijn binnenin gegroefd.

SM108.SA

Pour le positionnement et le soudage des pièces larges de 1 mm avec Pointes rainurées à l'intérieur.



Codenummer / N° code	Model / Modèle	Lengte / Longueur
819 09080	SM108.SA	120 mm

◀ **SM109.SA**

Zelfde als SM108, maar met op een hoek van 45 °C en Tips zonder anti-verplettering functie.

SM109.SA

Idem que SM108, mais avec un angle de 45 °C et mbouts sans anti-écrasement.



Codenummer / N° code	Model / Modèle	Lengte / Longueur
819 09090	SM109.SA	120 mm

◀ **SM110.SA**

Met gegroefde tips.

SM110.SA

Avec embouts rainurés.



Codenummer / N° code	Model / Modèle	Lengte / Longueur
819 09100	SM110.SA	120 mm

◀ **SM111.SA**

Voor de positionering van 5 mm componenten met vlakke gegroefde bodem tips (2 mm lang).

SM111.SA

Pour le positionnement de composants de 5 mm avec embouts striés (2 mm de long).



Codenummer / N° code	Model / Modèle	Lengte / Longueur
819 09110	SM111.SA	120 mm

SM112.SA

Voor het positioneren van 5 mm componenten op een hoek van 60 °C met gegroefde tips.

SM112.SA

Pour les composants de positionnement de 5 mm à un angle de 60 °C avec embouts rainurés.



Codenummer / N° code	Model / Modèle
819 09120	SM112.SA

**SM113.SA**

3 mm lengte tips gebogen op een hoek van 60 °C met een gevorkte leider

SM113.SA

embouts 3 mm longs pliés à angle de 60 °C avec une entrée fourchue entrainer la lame.



Codenummer / N° code	Model / Modèle	Lengte / Longueur
819 09130	SM113.SA	120 mm

**SM114.SA**

Zelfde als SM113.SA, maar met rechte tips voor verticale houding.

SM114.SA

Idem que SM113.SA mais avec embouts verticaux droits pour la tenue.



Codenummer / N° code	Model / Modèle	Lengte / Longueur
819 09140	SM114.SA	120 mm

**SM115.SA**

Gegroefde tips op hoek van 30 °C voor het houden van en positionering cilindrische onderdelen tot 1 mm diameter.

SM115.SA

Embouts rainurés à 30 °C d'angle de tenue et de positionnement de composants cylindriques (jusqu'à 1 mm de diam.)



Codenummer / N° code	Model / Modèle	Lengte / Longueur
819 09150	SM115.SA	120 mm

**SM116.SA**

Gegroefde rechte tips voor verticale positionering van cilindrische onderdelen (tot 1 mm diam. Of meer).

SM116.SA

Embouts Rainurés droits pour le positionnement vertical de composants cylindriques (jusqu'à 1 mm de diam. ou plus).



Codenummer / N° code	Model / Modèle	Lengte / Longueur
819 09160	SM116.SA	120 mm

**SM117.SA**

Voor het positioneren van componenten op een hoek van 30 °C.

SM117.SA

Pour le positionnement des composants à 30 °C d'angle



Codenummer / N° code	Model / Modèle	Lengte / Longueur
819 09170	SM117.SA	120 mm



WAFER PINCETTEN / BRUCELLES POUR PLAQUETTES SILICIUM



◀ 91SA

Wafer pincet voor silicium plakaatjes van 3" - 4", gekartelde handgrepen, speciaal roestvrij staal, niet-magnetisch.

91SA

Brucelles pour plaquettes silicium de 3" à 4", branches striées, inox, amagnétiques.

Codenummer / N° code	Model / Modèles	Lengte / Longueur	Gewicht / Poids
818 10412 00	91SA	125 mm	15 g



◀ 600ASA

Wafer pincet voor silicium plakaatjes van 6», gekartelde handgrepen, speciaal roestvrij staal, niet-magnetisch.

600ASA

Brucelles pour plaquettes silicium de 6», branches striées, inox, amagnétiques.

Codenummer / N° code	Model / Modèles	Lengte / Longueur	Gewicht / Poids
818 10489 00	600ASA	130 mm	23 g



◀ 608ASA

Wafer pincet voor silicium plakaatjes van 6», gekartelde handgrepen, speciaal roestvrij staal, niet-magnetisch.

608ASA

Brucelles pour plaquettes silicium de 6», branches striées, inox, amagnétiques.

Codenummer / N° code	Model / Modèles	Lengte / Longueur	Gewicht / Poids
818 10501 00	608ASA	130 mm	23 g



◀ 600JSA

Wafer pincet voor silicium plakaatjes van 4" tot 6", met gekartelde handgrepen, roterende teflon pad, speciaal roestvrij staal, niet-magnetisch.

600JSA

Brucelles pour plaquettes silicium 4" à 6", branches striées, embout teflon rotatif, inox, amagnétiques.

Codenummer / N° code	Model / Modèles	Lengte / Longueur	Gewicht / Poids
818 10497 00	600JSA	130 mm	24 g



◀ 141SAP

Wafer pincet voor silicium plakaatjes van 4" tot 6", gekartelde handvatten, polyester tips, roestvrij staal, niet-magnetisch.

Speciaal ontworpen voor silicium wafer te manipuleren.

141SAP

Brucelles pour plaquettes silicium de 4" à 6", branches striées, pointes polyester, inox, amagnétiques.

Spécialement conçu pour la manipulation des plaquettes silicium.

Codenummer / N° code	Model / Modèles	Lengte / Longueur	Gewicht / Poids
818 10430 00	141SAP	150 mm	30 g

4WF.SA

Silicium wafer pincet in anti-magnetisch en anti-zuur roestvrij staal.

Codenummer / N° code	Model / Modèles	A	B	C	D	E
819 10120	4WF.SA	12 mm	9 mm	2,5 mm	4 mm	2,5 mm

4WF.SA

Brucelles pour plaquettes de silicium en acier inoxydable antimagnétique et antiacide.

**2WFCPR.A**

Silicium wafer pincet in anti-magnetisch en anti-zuur roestvrij staal met ESD CP carbon fiber tips.

Codenummer / N° code	Model / Modèles	A	B	C	D	E
819 10030	2WFCPR.SA	6,5 mm	10 mm	2,5 mm	4 mm	2,5 mm

2WFCPR.A

Brucelles pour plaquettes de silicium en acier inoxydable antimagnétique et antiacide avec embouts ESD en fibres de carbone CP.



KNIPPINCETTEN / BRUCELLES COUPANTES

15AGW

Veel gevraagd knippincet.

Eigenschappen :

Schuine kop

Duurzaam

Voor zachte draden

Max. diameter 0,25 mm

15AGW

Brucelles coupantes très prisées.

Spécifications :

Tête oblique

Grande longévité

Pour fils tendres

Diamètre max. 0,25 mm

Codenummer / N° code	Model / Modèles	Lengte / Longueur	Gewicht / Poids
818 10140 00	15AGW	115 mm	26 g



STRIPPINCETTEN / BRUCELLES À DÉNUDER

29W30

Strippincet met fibre-grip handvatten, omgekeerde actie, voor AWG30 / 0,25 mm draad, roestvrij staal.

Codenummer / N° code	Model / Modèles	Lengte / Longueur	Gewicht / Poids
818 10231 00	29W30	120 mm	28 g

29W30

Brucelles à dénuder, action inversée avec poignées en fibres, pour fils AWG30 / 0,25 mm, inox.



GRIJSPINCETTEN | BRUCELLES DE PRÉHENSION

940AS

Grijspincet met vergrendelingsclip, roestvrij staal.

Codenummer / N° code	Model / Modèles	Lengte / Longueur	Gewicht / Poids
818 31110 00	940AS	120 mm	17 g

940AS

Brucelles de préhension, avec clips de blocage, inox.



EXTRACTIEPINCETTEN / BRUCELLES D'EXTRACTION



◀ 024C

Extractie pincet, roestvrij staal.

Eigenschappen :

Een diameter van 1,75 mm binnen

Een diameter van 2,15 mm buiten

024C

Brucelles d'extraction, inox.

Spécifications :

Diamètre 1,75 mm à l'intérieur

Diamètre 2,15 mm à l'extérieur

Codenummer / N° code	Model / Modèles	Lengte / Longueur	Gewicht / Poids
818 30004 00	024C	120 mm	20 g

MET ERGONOMISCH HANDVAT / AVEC MANCHE ERGONOMIQUE



◀ E15AGW

Snijpincet, carbon staal tips, ESD-veilige.

E15AGW

Brucelle coupante, bouts en acier carbone, antistatique.

Codenummer / N° code	Model / Modèles	Lengte / Longueur	Gewicht / Poids
818 11070 00	E15AGW	120 mm	30 g

ZESKANTBITS / EMBOUTS DE TYPE HEXAGONAL



◀ STANDAARD BITSEN SET

Bevat :

Sleuf 1 x 5,5

Sleuf 1 x 6,5

1 x PH1

2 x PH2

1 x PH3

1 x PZ1

2 x PZ2

1 x PZ3

Magnetische bit houder

MAGNETISCHE BIT HOUDER

Contient :

Plat 1 x 5,5

Plat 1 x 6,5

1 x PH1

2 x PH2

1 x PH3

1 x PZ1

2 x PZ2

1 x PZ3

Porte embouts magnétique

Codenummer / N° code	Beschrijving / Description
821 26982	Bulk / Vrac
821 27048	Display met 12 stuks / Presentoir avec 12 pièces

SLOTTED BITS / BITS À FENTE



◀ 1/4" SLOTTED HEX POWER

DRIVE 1/4" SLOTTED HEX POWER DRIVE

Codenummer / N° code	Model / Modèles			
830 33222	320-1X	0,86 mm	4,75 mm	49 mm

PHILLIPS BITS / BITS PHILLIPS

1/4" PHILLIPS HEX POWER DRIVE

1/4" PHILLIPS HEX POWER DRIVE



Codenummer / N° code	Model / Modèles	+		
830 34901	4910X	0	32 mm	49 mm
830 34906	491X	1	32 mm	49 mm
830 34911	492X	2	32 mm	49 mm
830 34912	492-AX	2	51 mm	70 mm
830 34924	493X	3	25 mm	49 mm

BITS PHILLIPS

Eigenschappen :

Materiaal : Hoge kwaliteit chroom-vanadium staal, gehard door

Drive : DIN 3126, ISO 1173, stijl E 6,3

Toepassing : Voor alle soorten schroeven applicaties in handel en industrie

Extra : overlengte stukjes verkrijgbaar in lengtes van 50, 70, 90, 110, 127 en 150 mm

BITS PHILLIPS

Spécifications :

Matériel : acier de haute qualité, chrome-vanadium, entièrement trempé

Entrainement : DIN 3126, ISO 1173, forme E 6,3

Application : Pour tous types d'applications de vis dans le commerce et l'industrie

Extra : disponibles en longueurs de 50, 70, 90, 110, 127 et 150 mm



Codenummer / N° code	Model / Modèle	Lengte / Longueur
821 31960	PH 00	50 mm
821 32105	PH 0	50 mm
821 33703	PH 1	50 mm

POZIDRIVE BITS / BITS POZIDRIVE

1/4" POZIDRIVE HEX POWER DRIVE

1/4" POZIDRIVE HEX POWER DRIVE



Codenummer / N° code	Model / Modèles	+		
830 34941	491-PZDX	1	32 mm	49 mm
830 34942	492-PZDX	2	32 mm	49 mm

BITS POZIDRIVE

Eigenschappen :

Materiaal : Hoge kwaliteit chroom-vanadium staal, gehard door

Drive : DIN 3126, ISO 1173, stijl E 6,3

Toepassing : Voor alle soorten schroeven applicaties in handel en industrie

Extra : verschillende lengtes verkrijgbaar van 50, 70, 90, 110, 127 en 150 mm

BITS POZIDRIVE

Spécifications :

Matériel : acier de haute qualité, chrome-vanadium, entièrement trempé

Entrainement : DIN 3126, ISO 1173, forme E 6,3

Application : Pour tous types d'applications de vis dans le commerce et l'industrie

Extra : disponibles en longueurs de 50, 70, 90, 110, 127 et 150 mm



Codenummer / N° code	Model / Modèle	Lengte / Longueur
821 31957	PZ 0	50 mm
821 33706	PZ 1	50 mm

TORX BITS / BITS TORX



1/4" TORX HEX POWER DRIVE

1/4" TORX HEX POWER DRIVE

Codenummer / N° code	Model / Modèles	✳	⚙️	
830 34950	49-TX-05	5	.055	49 mm
830 34953	49-TX-06	6	.065	49 mm
830 34954	49-A-TX-06	6	.065	70 mm
830 34955	49-TX-07	7	.077	49 mm
830 34959	49-TX-08	8	.090	49 mm
830 34967	49-TX-10	10	.107	49 mm
830 34968	49-A-TX-10	10	.107	70 mm
830 34972	49-TX-15	15	.128	49 mm
830 34982	49-A-TX-25	25	.173	70 mm



BITS TORX

Eigenschappen :

Materiaal : Hoge kwaliteit chroom-vanadium staal, gehard door

Drive : DIN 3126, ISO 1173, stijl E 6,3

Toepassing : Voor alle soorten schroeven applicaties in handel en industrie

Extra : verschillende lengtes verkrijgbaar van 50, 70, 90, 110, 127 en 150 mm

BITS TORX

Spécifications :

Matériel : acier de haute qualité, chrome-vanadium, entièrement trempé

Entrainement : DIN 3126, ISO 1173, forme E 6,3

Application : Pour tous types d'applications de vis dans le commerce et l'industrie

Extra : disponibles en longueurs de 50, 70, 90, 110, 127 et 150 mm

Codenummer / N° code	Model / Modèle	Lengte / Longueur
821 32299	T5	50 mm
821 32302	T6	50 mm

EXTRACTORS / EXTRACTEURS



PLCC EXTRACTOR

PLCC extractor voor het eenvoudig verwijderen van de PLCC plug-in.

EXTRACTEUR DE PLCC

Extracteur PLCC, pour facilement retirer les plug-in PLCC.

Codenummer / N° code	Model / Modèles	Lengte / Longueur	Gewicht / Poids
834 02620	2-620	120 mm	22 g



IC-EXTRACTORS

Extractor voor geïntegreerde schakelingen.

OUTILS D'EXTRACTION D'IC

Outils d'extraction de circuit intégré.

Codenummer / N° code	Model / Modèle
810 47014	PUL-IC 24/28
810 47015	PUL-IC 36/40

GELIJKRICHTERS VOOR IC VOETEN / REDRESSEURS POUR PATTES CI

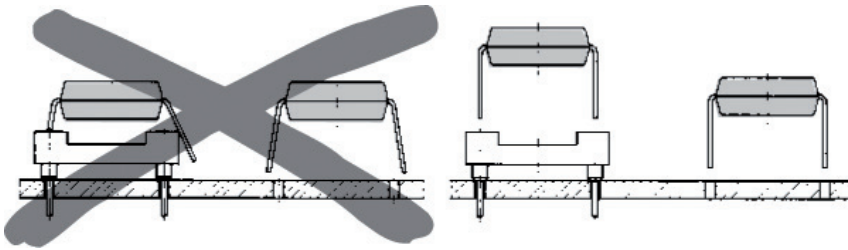

Deze toestellen werden ontwikkeld om de uitgangcontacten van geïntegreerde schakelingen recht te zetten en uit te lijnen.

Ces appareils ont été développés pour permettre le redressement et l'alignement des contacts de sortie des circuits intégrés.

IC-BUTLER 5

Pinrechtzetter voor de 5 IC-breedtes.

Codenummer / N° code	Model / Modèle
704 00005	IC-BUTLER 5

IC-BUTLER 5

Redresseur de pattes pour les 5 largeurs d'IC.



PINRECHTZETTER

De pinrechtzetter is geschikt voor geïntegreerde schakelingen MOS en CMOS, van 4 tot 64 pinnen. Operatie wordt gemaakt door het schuiven van de verpakking tussen de 4 metalen rollen.

Eenvoudige aanpassing van de toonhoogte door middel van de draaiknop.

Codenummer / N° code	Model / Modèle	Stap van de band / Pas de la bande
758 78047 11	7804.711	7 - 24 mm

REDRESSEUR POUR PATTES

Cet appareil sert à redresser au pas exact les pattes des circuits intégrés en faisant glisser directement la barrette en plastique entre des galets en acier préalablement réglés.



TANGEN / PINCES

KNIPTANGEN / PINCES COUPANTES

1. ZIJKNIPTANGEN / PINCES COUPANTES DE CÔTÉ

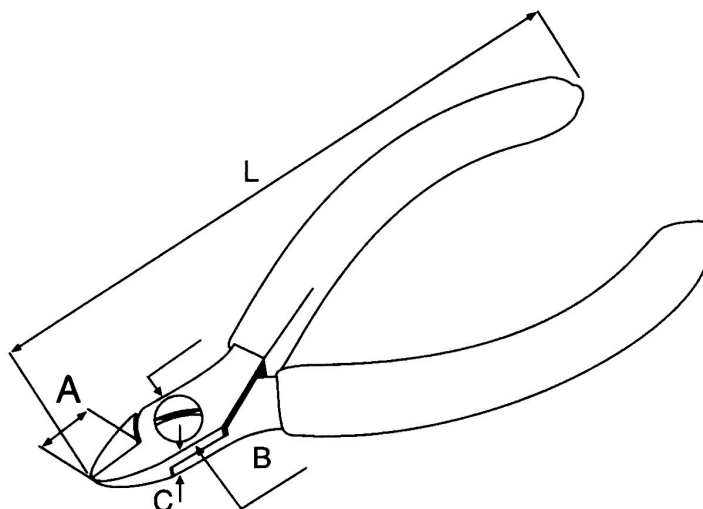

◀ 622N

Miniatuurtang.

Eigenschappen :

Kleine kop
Economische versie

622N

Miniatuurtang.

Spécifications :

Tête réduite
Version économique

Codenummer / N° code	Model / Modèles	Lengte / Longueur	A	B	C	Coupe	Max. Cu ø	Gewicht / Poids
818 20504 80	T622N	110 mm	9 mm	9 mm	6 mm	F	1,25 mm	48 g



◀ 622NA

Miniatuurtang.

Eigenschappen :

Kleine kop
Economische versie

622NA

Miniatuurtang.

Spécifications :

Tête réduite
Version économique

Codenummer / N° code	Model / Modèles	Lengte / Longueur	A	B	C	Coupe	Max. Cu ø	Gewicht / Poids
818 20504 81	622NA	110 mm	9 mm	9 mm	6 mm	F	1,0 mm	48 g



◀ 622NB

Miniatuurtang.

Eigenschappen :

Kleine kop
Economische versie

622NB

Miniatuurtang.

Spécifications :

Tête réduite
Version économique

Codenummer / N° code	Model / Modèles	Lengte / Longueur	A	B	C	Coupe	Max. Cu ø	Gewicht / Poids
818 20504 82	622NB	110 mm	9 mm	9 mm	6 mm	F	0,8 mm	48 g

676E

Miniatuurtang met kleine kop.

676E

Pince miniature à tête réduite.



Codenummer / N° code	Model / Modèles	Lengte / Longueur	A	B	C	Coupe	Max. Cu ø	Gewicht / Poids
818 20519 00	676E	110 mm	9 mm	9 mm	6 mm	F	1,0 mm	48 g

776E**Eigenschappen :**

Perfect vlakke snit
Kleine rechte kop

776E**Spécifications :**

Coupe à ras parfaite
Petite tête droite



Codenummer / N° code	Model / Modèles	Lengte / Longueur	A	B	C	Coupe	Max. Cu ø	Gewicht / Poids
818 20530 00	776E	110 mm	9 mm	9 mm	6 mm	FF	1,0 mm	48 g

2412E

Zijkniptang, ovale kop, met facet (Semi Flush).

Eigenschappen :

Robuuste kop voor universeel gebruik
Hoge knipcapaciteit

2412E

Pince coupante de côté, tête ovale, avec chanfrein (Semi Flush).

Spécifications :

Tête robuste pour utilisation universelle
Haute capacité de coupe

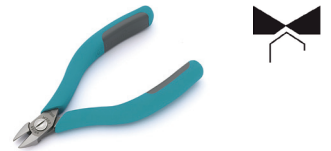

Codenummer / N° code	Model / Modèles	Lengte / Longueur	A	B	C	D	Coupe	Max. Cu ø	Gewicht / Poids
818 24120	2412E	130 mm	12 mm	11 mm	6 mm	19,2 mm	SF	1,6 mm	70 g

2422E

Zijkniptang, ovale kop, met facet (Flush).

Eigenschappen :

Robuuste kop voor universeel gebruik.
• Voor zachte draad en fijn halfharde draad.

2422E

Pince coupante de côté, tête ovale, avec chanfrein (Flush).

Spécifications :

Tête robuste pour utilisation universelle.
Pour fils tendres et fils fins de dureté moyenne

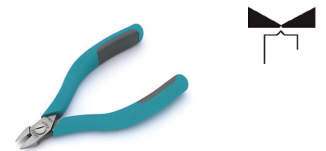

Codenummer / N° code	Model / Modèles	Lengte / Longueur	A	B	C	D	Coupe	Max. Cu ø	Gewicht / Poids
818 24220	2422E	130 mm	12 mm	11 mm	6 mm	19,2 mm	F	1,6 mm	70 g

2432E

Zijkniptang, ovale kop, super vlaksnit (Super Full Flush).

Eigenschappen :

Enkel geschikt voor zachte draad
Met scheermessnit

2432E

Pince coupante de côté, tête ovale, coupe parfaitement à ras (Super Full Flush).

Spécifications :

Adéquate uniquement pour les fils tendres
Avec coupe « lame de rasoir »



Codenummer / N° code	Model / Modèles	Lengte / Longueur	A	B	C	D	Max. Cu ø	Gewicht / Poids
818 24220	2422E	130 mm	12 mm	11 mm	6 mm	19,2 mm	1,6 mm	70 g



◀ 2477E

- Zijknijptang, puntkop, zonder facet (Flush).
- Voor werken op moeilijk toegankelijke plaatsen.

2477E

- Pince coupante de côté, tête effilée, sans chanfrein (Flush).
- Pour travaux en des endroits d'accès difficiles.

Codenummer / N° code	Model / Modèles	Lengte / Longueur	A	B	C	D	Max. Cu ø	Gewicht / Poids
818 24770	2477E	127 mm	9 mm	11 mm	6 mm	16,2 mm	1,3 mm	70 g



◀ 512N

Eigenschappen :

Economische versie
Zeer gevraagd

512N

Spécifications :

Version économique
Très demandé

Codenummer / N° code	Model / Modèles	Lengte / Longueur	A	B	C	Coupe	Max. Cu ø	Gewicht / Poids
818 20397 00	512N	115 mm	10 mm	10,5 mm	6,5 mm	SF	1,6 mm	67 g



◀ 512E

Eigenschappen :

Niet reflecterend
Doeltreffend knippen
Met facet
De perfecte universele zijknijptang

512E

Spécifications :

Surface antireflet
Coupe efficace
Chanfrein
Le modèle parfait de pince coupante de côté universelle

Codenummer / N° code	Model / Modèles	Lengte / Longueur	A	B	C	Coupe	Max. Cu ø	Gewicht / Poids
818 20396 00	512E	115 mm	12 mm	10,5 mm	6,5 mm	SF	1,6 mm	67 g



◀ 522N

Standaardmodel.

Eigenschappen :

Economische versie
Zeer gevraagd.

522N

Modèle standard.

Spécifications :

Version économique
Très demandé

Codenummer / N° code	Model / Modèles	Lengte / Longueur	A	B	C	Coupe	Max. Cu ø	Gewicht / Poids
818 20412 50	522N	115 mm	12 mm	10,5 mm	6,5 mm	F	1,6 mm	67 g



◀ 522E

Eigenschappen :

Anti-weerkaatsing
Doeltreffende snij
Met facet

522E

Spécifications :

Surface antireflet
Coupe efficace
Chanfrein

Codenummer / N° code	Model / Modèles	Lengte / Longueur	A	B	C	Coupe	Max. Cu ø	Gewicht / Poids
818 20412 00	522E	115 mm	12 mm	10,5 mm	6,5 mm	F	1,6 mm	67 g

532N

Zijkniptang knipt volledig vlak, voor nauwkeurig snijden, met een zeer scherpe snede.

532N

Pince coupante de côté à ras, coupe ultra nette et très précise.



Codenummer / N° code	Model / Modèles	Lengte / Longueur	A	B	C	D	Coupe	Max. Cu ø	Gewicht / Poids
818 20424 60	532N	115 mm	12 mm	11 mm	6,5 mm	19 mm	FF	1,6 mm	67 g

577E

Voor fijne en zachte draden.

577E

Pour fils fins et tendres.

**Eigenschappen :**

Rechte kop

Korte messen

Spécifications :

Tête droite

Longueur de lames réduite

Codenummer / N° code	Model / Modèles	Lengte / Longueur	A	B	C	Coupe	Max. Cu ø	Gewicht / Poids
818 20465 00	577E	115 mm	9 mm	10,5 mm	6,5 mm	F	1,2 mm	67 g

792E

- Zeer uitgehold model.
- Ideaal voor zeer fijne soepele draad.

792E

- Forme très évidée.
- Idéale pour les très petits fils souples.



Codenummer / N° code	Model / Modèles	Lengte / Longueur	A	B	C	Coupe	Max. Cu ø	Gewicht / Poids
818 20532 90	792E	115 mm	13 mm	10,5 mm	6,5 mm	FF	0,6 mm	67 g

812N

- Uiterst robuust model.
- Voor allerhande draadsoorten.

812N

- Modèle extrêmement robuste.
- Pour toutes sortes de fils.

**Eigenschappen :**

Economische versie.

Spécifications :

Version économique

Codenummer / N° code	Model / Modèles	Lengte / Longueur	A	B	C	Coupe	Max. Cu ø	Gewicht / Poids
818 20533 50	812N	120 mm	15 mm	13,5 mm	7,5 mm	SF	1,8 mm	85 g

822N

- Uiterst robuust model.
- De meest stevige vlak kniptang.

822N

- Pince la plus résistante coupant à ras.
- Pour toutes sortes de fils.

**Eigenschappen :**

Economische versie

Spécifications :

Version économique

Codenummer / N° code	Model / Modèles	Lengte / Longueur	A	B	C	Coupe	Max. Cu ø	Gewicht / Poids
818 20533 80	822N	120 mm	15 mm	13,5 mm	7,5 mm	F	1,8 mm	85 g

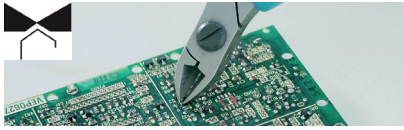
**896E**

Algemene kniptang, om harde draden, kovar, connectorpinnen, enz. te knippen.

896E

Coupante tous usages, pour des fils durs, kovar, broches de connecteurs, etc...

Codenummer / N° code	Model / Modèles	Lengte / Longueur	A	B	C	Coupe	Max. Cu ø	Gewicht / Poids
818 20544 00	896E	120 mm	15 mm	13,5 mm	7,5 mm	SF	1,8 mm	85 g

**884E**

Uitgespaarde kop voor werken in dichtbestukte zones.

884E

Mâchoires évidées pour permettre l'accès dans des zones de travail denses.

Codenummer / N° code	Model / Modèles	Lengte / Longueur	A	B	C	Coupe	Max. Cu ø	Gewicht / Poids
818 20542 00	884E	120 mm	15 mm	13,5 mm	7,5 mm	F	1,8 mm	81 g

**2476TX1**

- Zijknijptang, puntkop, messen in wolfram, zonder facet (Flush).
- Voor perfect werk in beperkte ruimtes.

2476TX1

- Pince coupante de côté, tête effilée, lames en carbure de tungstène, sans chanfrein (Flush).
- Pour un travail parfait aux endroits étroits.

Eigenschappen :

Zijknijptang met hoge precisie
 Ideaal voor inoxdraad, katheters, spiralen
 Geschikt voor medische toepassingen
 Voor knippen van pianodraad tot 0,3 mm

Spécifications :

Pince coupante de côté de haute précision
 Pour par exemple, les fils inoxydables, cathéters, spirales
 Adéquate pour les applications médicales
 Coupe des fils piano jusqu'à 0,3 mm

Codenummer / N° code	Model / Modèles	Lengte / Longueur	A	B	C	D	Max. Cu ø	Gewicht / Poids
818 24761	2476TX1	130 mm	11 mm	11 mm	6 mm	18,5 mm	1,6 mm	67 g

**147A**

Precisiehefboomsysteem met overbrenging, 3,5 minder kracht nodig dan bij andere tangen, terwijl het toch een kleine tang blijft !

147A

Système démultiplié de précision, réduit l'effort de coupe de 3,5 fois par rapport aux autres pinces tout en restant une petite pince !

Eigenschappen :

Voor harde draden, contacten en koper tot 2 mm
 Zonder facetsnit op aanvraag (147AF)

Spécifications :

Pour fils durs, contacts et cuivre jusqu'à 2 mm
 Coupe sans chanfrein sur demande (147AF)

Codenummer / N° code	Model / Modèles	Lengte / Longueur	A	B	C	Coupe	Max. Cu ø	Gewicht / Poids
818 20200 00	147A	120 mm	12 mm	10,5 mm	7,5 mm	SF	2,0 mm	100 g

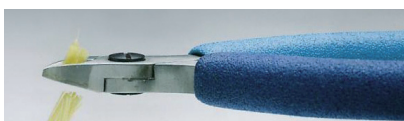
**599FO (KEVLAR)**

Zijknijptang voor Kevlar zijde alleen, antistatisch.

599FO (KEVLAR)

Coupe de soies en kevlar, antistatique.

Codenummer / N° code	Model / Modèles	Lengte / Longueur	A	B	C	D	Gewicht / Poids
818 20478 50	599FO	115 mm	12 mm	11 mm	6,5 mm	19 mm	67 g

884EPCM

Nieuw kniptangmodel om printen te scheiden.

Eigenschappen :

Metaalbehandeling om in de vezel te dringen

Geen breukvaarborg

Max. dikte B = 2 mm

Max. diepte D = 1,5 mm

884EPCM

Nouveau modèle de pince à couper les attaches de circuits imprimés.

Spécifications :

Traitement métallique de pénétration dans la fibre.

N'est pas garantie contre une éventuelle casse.

Épaisseur max B = 2 mm

Profondeur max D = 1,5 mm

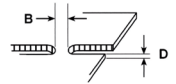
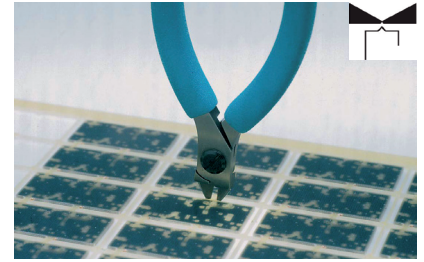

Codenummer / N° code	Model / Modèles	Lengte / Longueur	Coupe	Gewicht / Poids
818 20542 50	884EPCM	115 mm	F	79 g

OVAAL MICRO KNIPTANG

zeer slank, maximaliseer van de toegankelijkheid bij beperkte ruimte.

PINCE COUPANTE OVALE MICRO

Très mince, maximise l'accessibilité lorsque l'espace est limité.



Codenummer / N° code	Model / Modèles	Lengte / Longueur	A	B	C	D	F	Coupe	Max. Cu ø
819 20130	I5130 CRBG	121 mm	121 mm	8 mm	8 mm	6,4 mm	0,5	SF	0,2 - 1,2
819 20131	I5131 CRBG	121 mm	121 mm	8 mm	8 mm	6,4 mm	0,5	F	0,1 - 1,2
819 20132	I5132 CRBG	121 mm	121 mm	8 mm	8 mm	6,4 mm	0,5	FF	0,1 - 0,8

OVAAL SMALL KNIPTANG

Robuust, slanke vorm, een optimale balans tussen duurzaamheid en toegankelijkheid.

PINCE COUPANTE OVALE SMALL

Robuste, forme élancée, un équilibre optimal entre la durabilité et l'accessibilité.



Codenummer / N° code	Model / Modèles	Lengte / Longueur	A	B	C	D	F	Coupe	Max. Cu ø
819 20140	I5140 CRBG	123 mm	123 mm	10 mm	10 mm	6,4 mm	0,5	SF	0,2 - 1,2
819 20141	I5141 CRBG	123 mm	123 mm	10 mm	10 mm	6,4 mm	0,5	F	0,1 - 1,2
819 20142	I5142 CRBG	123 mm	123 mm	10 mm	10 mm	6,4 mm	0,5	FF	0,1 - 1,0

OVAAL BIG KNIPTANG

Zeer sterk en duurzaam, voor intensief knippen.

PINCE COUPANTE OVALE BIG

très solide et durable, pour les opérations de coupe intensive.



Codenummer / N° code	Model / Modèles	Lengte / Longueur	A	B	C	D	F	Coupe	Max. Cu ø
819 20150	I5150 CRBG	125 mm	125 mm	12,5 mm	12,5 mm	6,4 mm	0,5	SF	0,3 - 1,6
819 20151	I5151 CRBG	125 mm	125 mm	12,5 mm	12,5 mm	6,4 mm	0,5	F	0,2 - 1,6
819 20152	I5152 CRBG	125 mm	125 mm	12,5 mm	12,5 mm	6,4 mm	0,5	FF	0,2 - 1,2

CONISCHE MICRO KNIPTANG

Zeer slank, maximaliseer van de toegankelijkheid bij beperkte ruimte.

PINCE COUPANTE CONIQUE MICRO

Très mince, maximise l'accessibilité lorsque l'espace est limité.



Codenummer / N° code	Model / Modèles	Lengte / Longueur	A	B	C	D	F	Coupe	Max. Cu ø
819 20330	I5330 CRBG	121 mm	121 mm	8 mm	8 mm	6,4 mm	0,5	SF	0,2 - 1,2
819 20331	I5331 CRBG	121 mm	121 mm	8 mm	8 mm	6,4 mm	0,5	F	0,1 - 1,2
819 20332	I5332 CRBG	121 mm	121 mm	8 mm	8 mm	6,4 mm	0,5	FF	0,1 - 0,8



◀ CONISCHE SMALL KNIPTANG

Robuust, slanke vorm, een optimale balans tussen duurzaamheid en toegankelijkheid.

PINCE COUPANTE CONIQUE SMALL

Robuste, forme élancée, un équilibre optimal entre la durabilité et l'accessibilité.

Codenummer / N° code	Model / Modèles	Lengte / Longueur	A	B	C	D	F	Coupe	Max. Cu ø
819 20340	I5340 CRBG	123 mm	123 mm	10 mm	10 mm	6,4 mm	0,5	SF	0,2 - 1,2
819 20341	I5341 CRBG	123 mm	123 mm	10 mm	10 mm	6,4 mm	0,5	F	0,1 - 1,2
819 20342	I5342 CRBG	123 mm	123 mm	10 mm	10 mm	6,4 mm	0,5	FF	0,1 - 1,0



◀ CONISCHE BIG KNIPTANG

Zeer sterk en duurzaam, voor intensief knippen.

PINCE COUPANTE CONIQUE BIG

Très solide et durable, pour les opérations de coupe intensive.

Codenummer / N° code	Model / Modèles	Lengte / Longueur	A	B	C	D	F	Coupe	Max. Cu ø
819 20350	I5350 CRBG	125 mm	125 mm	12,5 mm	12,5 mm	6,4 mm	0,5	SF	0,3 - 1,6
819 20351	I5351 CRBG	125 mm	125 mm	12,5 mm	12,5 mm	6,4 mm	0,5	F	0,2 - 1,6
819 20352	I5352 CRBG	125 mm	125 mm	12,5 mm	12,5 mm	6,4 mm	0,5	FF	0,2 - 1,2



◀ CONISCHE EN VERHOOGDE KNIPTANG

Puntige vorm van de kop en diepe opluchting voor een zeer laag profiel om de bereikbaarheid te maximaliseren wanneer een beperkte ruimte.

PINCE CONIQUE ET RELEVÉE

tête de forme pointue et réhaussement de profondeur pour un profil très bas afin de maximiser l'accessibilité lorsque l'espace est limité.

Codenummer / N° code	Model / Modèles	Lengte / Longueur	A	B	C	D	F	Coupe	Max. Cu ø
819 20540	I5540 CRBG	123 mm	123 mm	10 mm	10 mm	6,4 mm	0,5	SF	0,2 - 1,2
819 20541	I5541 CRBG	123 mm	123 mm	10 mm	10 mm	6,4 mm	0,5	F	0,1 - 1,2
819 20542	I5542 CRBG	123 mm	123 mm	10 mm	10 mm	6,4 mm	0,5	FF	0,1 - 1,0

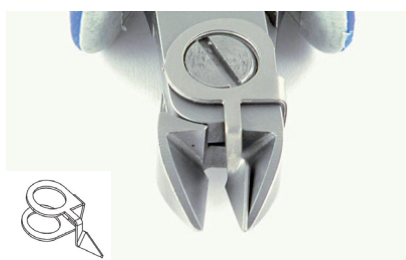

◀ CLIPS WLC100

Anti-spring clips voor kniptangen.

CLIPS WLC100

Clips de retenue pour pincettes coupantes.

Codenummer / N° code

819 20999

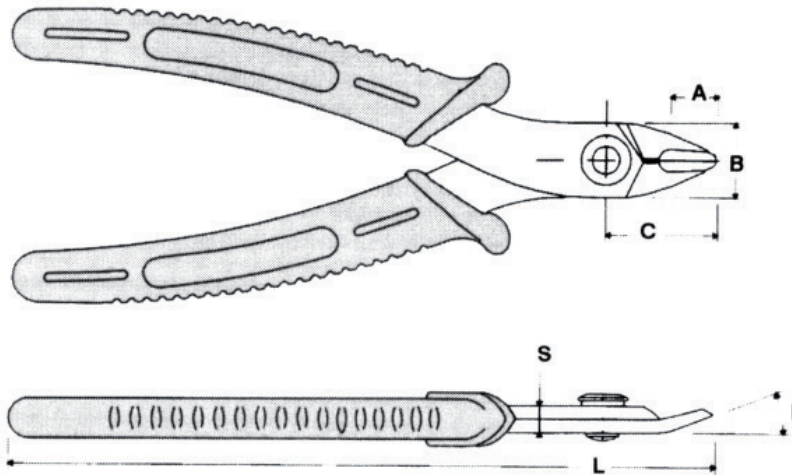

Deze tangen die speciaal ontworpen zijn voor gebruik in de elektronica, zijn gemaakt uit bijzonder koolstofstaal.

De handgrepen in elastisch, stevig en ergonomisch PVC worden aangeboden in 2 versies :

- ESD, zwarte kleur (10E6 - 10E9 Ohm).
- Geïsoleerd, blauwe kleur.

De onderstaande modellen kunnen uitgerust worden met een veiligheidsklem om te vermijden dat de draad wegspringt op het ogenblik van het knippen.

Spécialement conçues pour l'emploi en électronique, ces pinces sont fabriquées avec des aciers spéciaux au carbone.

Les poignées en PVC, élastiques, résistantes, ergonomiques, sont proposées en deux versions :

- ESD, couleur noire (10 E6 - 10 E9 Ohm).
- Isolées, couleur bleue.

Les modèles ci-dessous peuvent être équipés d'une « retenue de fil » pour empêcher le fil de sauter au moment de la coupe.

TR 20 MD

Bescherming : beveiligd model, vermijd dat het geknipte stukje springt.

TR 20 MD

Protection : modèle sécurité, empêche le fil de sauter en l'air au moment de la coupe.



Codenummer / N° code	Model / Modèles	Lengte / Longueur	A	B	C	S	I	Max. Cu ø	Gewicht / Poids
758 10026*1	TR20MD	118 mm	8 mm	9,5 mm	18 mm	4 mm	21 °C	0,81 mm 20 AWG	45 g
758 10030*2	TR20MAD	118 mm	8 mm	9,5 mm	18 mm	4 mm	21 °C	0,81 mm 20 AWG	45 g

*1 ESD

*2 ESD - Bescherming / Protection

TR 25 PAD

Bescherming: beveiligd model, vermijd dat het geknipte stukje springt.

TR 25 PAD

Protection: modèle sécurité, empêche le fil de sauter en l'air au moment de la coupe.



Codenummer / N° code	Model / Modèles	Lengte / Longueur	A	B	C	S	I	Max. Cu ø	Gewicht / Poids
758 10033	TR25PAD	128 mm	8 mm	13,5 mm	20 mm	5 mm	21 °C	1,02 mm 18 AWG	60 g

*1 ESD - Bescherming / Protection

TR 30

Bescherming : beveiligd model, vermijd dat het geknipte stukje springt.

TR 30

Protection : modèle sécurité, Empêche le fil de sauter en l'air au moment de la coupe.



Codenummer / N° code	Model / Modèles	Lengte / Longueur	A	B	C	S	I	Max. Cu ø	Gewicht / Poids
758 10035	TR30	128 mm	8 mm	13,5 mm	20 mm	5 mm	21 °C	1,30mm 16 AWG	65 g
758 10036*	TR30AD	128 mm	8 mm	13,5 mm	20 mm	5 mm	21 °C	1,30mm 16 AWG	65 g

* ESD - Bescherming / Protection

TR 58

Bescherming : beveiligd model, vermijd dat het geknipte stukje springt.

TR 58

Protection : modèle sécurité, empêche le fil de sauter en l'air au moment de la coupe.

Codenummer / N° code	Model / Modèles	Lengte / Longueur	A	B	C	S	I	Max. Cu ø
758 10060*1	TR58AD	137 mm	8 mm	13,5 mm	20 mm	6 mm	21 °C	2,5 mm
758 10065*2	TR58RAD	137 mm	8 mm	13,5 mm	20 mm	6 mm	21 °C	2,5 mm

*1 ESD

*2 ESD - Bescherming / Protection

**TRR 58D**

Bescherming : beveiligd model, vermijd dat het geknipte stukje springt.

TRR 58D

Protection : modèle sécurité, empêche le fil de sauter en l'air au moment de la coupe.

Codenummer / N° code	Model / Modèles	Lengte / Longueur	A	B	C	S	I	Max. Cu ø	Gewicht / Poids
758 10050*	TRR58D	148 mm	12 mm	16,5 mm	25 mm	6 mm	21 °C	2,5mm 10 AWG	100 g

*ESD

TR 3058

Bescherming : beveiligd model, vermijd dat het geknipte stukje springt.

TR 3058

Protection : modèle sécurité, empêche le fil de sauter en l'air au moment de la coupe.

Codenummer / N° code	Model / Modèles	Lengte / Longueur	A	B	C	S	I	Max. Cu ø
758 10045*	TR3058RAD	138 mm	8 mm	13,5 mm	20 mm	6 mm	21 °C	14 AWG

*ESD - Bescherming / Protection

**ESD KNIPTANG****PINCE COUPANTE ESD**

Standards : DIN ISO 9654. IEC 61340-5-1.

Codenummer / N° code	Model / Modèles	Lengte / Longueur	Max. Cu ø	Gewicht / Poids
821 26822	26822 0	115 mm	1 mm	60 g

**KNIPTANGEN, ALGEMEENGEbruik**

Knipt koperdraad tot 0,8 mm.

- 170M : Miniatuurkniptang met blauwe handgrepen.
- 170D : idem 170M maar in antistatische uitvoering.
- 175M : idem 170M maar met draadklem.
- 175D : idem 175M maar in antistatische uitvoering.

PINCES COUPANTES, UTILISATION GÉNÉRALE

Coupe les fils de cuivre jusqu'à 0,8 mm.

- 170M : Pince coupante miniature avec manches bleus.
- 170D : idem 170M mais en version antistatique.
- 175M : idem 170M mais avec retenue du fil.
- 175D : idem 175M mais en version antistatique.

Codenummer / N° code	Referentie / Référence	Lengte / Longueur	Max. Cu ø
820 44002	170M	127 mm	0,8 mm
820 44003	175M	127 mm	0,8 mm

KNIPTANGEN

PINCE COUPANTE



Codenummer / N° code	Referentie / Référence	Lengte / Longueur
820 33001	86CG	165 mm

2. PUNTKNIPTANGEN / PINCES COUPANTES EN POINTE

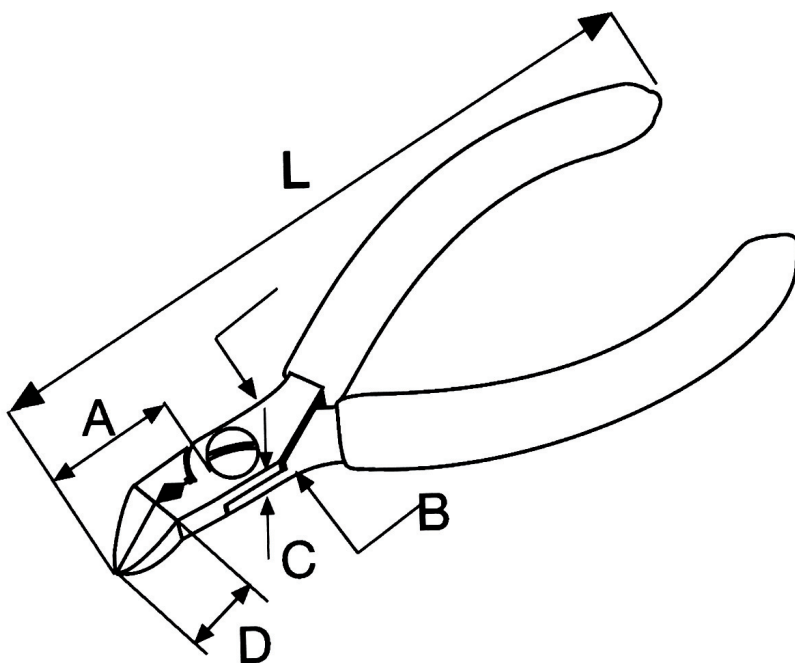

670E

Puntkniptang met fijne kop met Knipt met het uiteinde van punt.

670E

Coupante en pointe à tête affinée avec extrémité de la pointe.



Codenummer / N° code	Model / Modèles	Lengte / Longueur	A	B	C	D	Coupe	Max. Cu ø	Gewicht / Poids
818 20512 00	670E	110 mm	10,5 mm	9 mm	6 mm	3 mm	F	0,6 mm	48 g

670EP

Zeer precieze miniatuurkniptang om pinnen tot 0,25 mm van CMS schakelingen te knippen.

670EP

Pince coupante miniature de haute précision pour couper une patte de circuits CMS jusqu'à 0,25 mm.



Codenummer / N° code	Model / Modèles	Lengte / Longueur	A	B	C	D	Coupe	Max. Cu ø	Gewicht / Poids
818 20513 00	670EP	110 mm	10 mm	9 mm	6 mm	2 mm	F	0,6 mm	48 g

**2403E**

Puntkniptangen, 30 °C gebogen kop, zonder facet (Flush).

Eigenschappen :

Robuuste, tamelijk brede kop

Voor universele kniptoeepassingen

2403E

Pince coupante en pointe, coudée à 30 °C, sans chanfrein (Flush).

Spécifications :

Tête assez large et robuste

Pour coupes universelles

Codenummer / N° code	Model / Modèles	Lengte / Longueur	A	B	C	D	Coupe	Max. Cu ø	Gewicht / Poids
818 24030	2403E	130 mm	9,3 mm	11 mm	6 mm	19,6 mm	F	1,3 mm	70 g

**2404E**

Puntkniptang, 30 °C gebogen kop, zonder facet (Flush).

Eigenschappen :

Vergelijkbaar met 2403E maar met fijne, afgeronde kop

2404E

Pince coupante en pointe, coudée à 30 °C, sans chanfrein (Flush).

Spécifications :

Comparable à 2403E avec cependant une tête fine et arrondie

Codenummer / N° code	Model / Modèles	Lengte / Longueur	A	B	C	D	Coupe	Max. Cu ø	Gewicht / Poids
818 24040	2404E	130 mm	9,3 mm	11 mm	6 mm	19,8 mm	F	1,2 mm	70 g

**2482E**

- Puntkniptang, 45 °C gebogen kop, zonder facet (Flush).
- Ideaal voor werken op gedrukte schakelingen, knippen van DIL componenten, enz.

Eigenschappen :

Middelgroot

Bruikbaar in hoek van 90 °C zowel als 180 °C

2482E

- Pince coupante en pointe, coudée à 45 °C, sans chanfrein (Flush).
- Idéal pour les travaux sur circuits imprimés pour la coupe d'élément DIL, etc

Spécifications :

Taille moyenne.

Utilisable à 90 °C aussi bien qu'à 180 °C

Codenummer / N° code	Model / Modèles	Lengte / Longueur	A	B	C	D	Coupe	Max. Cu ø	Gewicht / Poids
818 24820	2482E	135 mm	5,2 mm	11 mm	6 mm	26,2 mm	F	1 mm	72 g

**2475E**

Puntkniptang, 45 °C gebogen kop, zonder facet (Flush).

Eigenschappen :

Smalle kniptang

Voor precisiewerken op hybride schakelingen of micromodules

Voor werken op beperkte en moeilijk bereikbare plaatsen

2475E

Pince coupante en pointe, coudée à 45 °C, sans chanfrein (Flush).

Spécifications :

Pince coupante étroite.

Pour travaux de précision sur circuits hybrides ou micromodules

Pour les travaux en des endroits étroits et d'accès difficiles

Codenummer / N° code	Model / Modèles	Lengte / Longueur	A	B	C	D	Coupe	Max. Cu ø	Gewicht / Poids
818 24750	2475E	135 mm	4 mm	11 mm	6 mm	22,4 mm	F	0,6 mm	72 g

2470E

- Puntknijptang, rechte puntkop, zonder facet (Flush).
- Voor verticaal knippen en makkelijke toegang tot dichtbestukte plaatsen.
- Enkel voor kleine draden.

2470E

- Pince coupante en pointe, tête droite, effilée, sans chanfrein (Flush).
- Pour coupe horizontale et pour faciliter l'accès aux endroits très fournis.
- Uniquement pour petits fils.

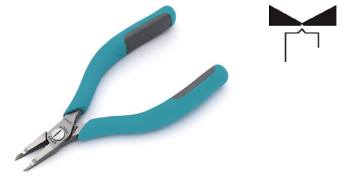

Codenummer / N° code	Model / Modèles	Lengte / Longueur	A	B	C	D	Coupe	Max. Cu ø	Gewicht / Poids
818 24700	2470E	140 mm	4,5 mm	11 mm	6 mm	29,3 mm	F	0,6 mm	72 g

503E

Puntknijptang op 30 °C, brede en robuuste kop

503E

Coupante en pointe avec angle de 30 °C, tête large et robuste.



Codenummer / N° code	Model / Modèles	Lengte / Longueur	A	B	C	D	Coupe	Max. Cu ø	Gewicht / Poids
818 20334 00	503E	110 mm	9 mm	11 mm	6,5 mm	19 mm	F	1,6 mm	67 g

504AE

Afgeronde kop op 30 °C.

504AE

Codenummer / N° code	Model / Modèles	Lengte / Longueur	A	B	C	D	Coupe	Max. Cu ø	Gewicht / Poids
818 20338 00	504AE	110 mm	13 mm	10,5 mm	6,5 mm	F	F	1,2 mm	67 g

555E

Ideaal om te werken op moeilijk bereikbare modules of schakelingen.

555E

Idéale pour travaux sur modules ou circuits peu accessibles.

**Eigenschappen :**

Hoek 40 °C

Spécifications :

Angle 40 °C

Codenummer / N° code	Model / Modèles	Lengte / Longueur	A	B	C	D	Coupe	Max. Cu ø	Gewicht / Poids
818 20455 00	555E	120 mm	21 mm	10,5 mm	6 mm	6,5 mm	F	1,2 mm	68 g

582E

Ideaal om te werken op gedrukte schakelingen, om draden van componenten te knippen, enz.

582E

Idéale pour travaux sur circuits imprimés, pour couper des pattes de composants, etc..

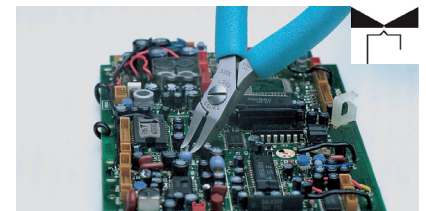
**Eigenschappen :**

Hoek 45 °C

De gebruiker kan in een hoek van 90 °C of in 180 °C werken

Spécifications :

Angle 45 °C

L'utilisateur peut opérer à plat ou verticalement

Codenummer / N° code	Model / Modèles	Lengte / Longueur	A	B	C	D	Coupe	Max. Cu ø	Gewicht / Poids
818 20467 00	582E	115 mm	19 mm	10,5 mm	6,5 mm	7 mm	F	1 mm	68 g



◀ 593AE

Voor het knippen langs achter van de pinnen van de DIL schakelaar vóór het lossolderen.

593AE

Pour la coupe depuis l'arrière des pattes de circuits DIL avant dessoudage.

Codenummer / N° code	Model / Modèles	Lengte / Longueur	A	B	C	D	Coupe	Max. Cu ø	Gewicht / Poids
818 20474 00	593AE	115 mm	20 mm	10,5 mm	6,5 mm	4 mm	F	Pattes « DIL »	68 g



◀ 575E

Eigenschappen :

Zeer kleine kop voor het knippen van kleine geleiderdraden op micromodules of hybridenschakelingen
Bruikbaar in hoek van 90 °C zowel als 180 °C

575E

Spécifications :

Coupe à ras, à 45 °C
Tête très réduite permettant un accès limité aux petits fils conducteurs, sur micromodules ou circuit hybrides

Codenummer / N° code	Model / Modèles	Lengte / Longueur	A	B	C	D	Coupe	Max. Cu ø	Gewicht / Poids
818 20463 00	575E	110 mm	15 mm	10,5 mm	6,5 mm	10 mm	F	0,6 mm	67 g



◀ 570E

Punkniptang met fijne kop met het uiteinde van punt.

570E

Coupante en pointe à tête affinée avec extrémité de la tête.

Codenummer / N° code	Model / Modèles	Lengte / Longueur	A	B	C	D	Coupe	Max. Cu ø	Gewicht / Poids
818 20457 00	570E	120 mm	22 mm	9 mm	6,5 mm	4 mm	F	0,6 mm	67 g



◀ 573E

Punkniptang flush cut, voor zachte draden.

573E

Coupe verticale à ras, uniquement fils tendres

Codenummer / N° code	Model / Modèles	A	B	C	D	Coupe	Max. Cu ø	Gewicht / Poids
818 20460 00	573E	4 mm	11 mm	6,5 mm	29 mm	F	0,6 mm	67 g



◀ MICRO TIP 15D KNIPTANG

Eigenschappen :

Micro Tip 15 °C kniptang
Lange, smalle bek. Scherpe randen voor het snijden op het uiterste puntje. Diepe opluchting voor een uitzonderlijk laag profiel

PINCE COUPANTE MICRO POINTE 15D

Spécifications :

Pince coupante Micro Tip 15 °C
Long bec étroit. Les bords tranchants pour couper à la pointe. Relief profond pour un profil exceptionnellement bas

Codenummer / N° code	Model / Modèles	Lengte / Longueur	A	B	C	D	F	G	Coupe	Max. Cu ø
819 20233	I5233 CRBG	136 mm	136 mm	32,2 mm	10 mm	6,4 mm	0,5 mm	5,2 mm	FF	0,1 - 0,8 mm



◀ 50D KNIPTANG

Eigenschappen :

Knptang met hoek van 50 °C.
Gehoekt en opgelucht snijder om de toegankelijkheid en de zichtbaarheid te maximaliseren wanneer een beperkte ruimte.

PINCE COUPANTE 50D

Spécifications :

Pince coupante à angle de 50 °C
Angulaire et soulagé pour maximiser l'accessibilité et la visibilité lorsque l'espace est limité

Codenummer / N° code	Model / Modèles	Lengte / Longueur	A	B	C	D	F	G	Coupe	Max. Cu ø
819 20247	I5247 CRBG	132 mm	132 mm	19,2 mm	10 mm	6,4 mm	0,5 mm	6,5 mm	Flush	0,1 - 1,2 mm

3. PNEUMATISCHE TANG / PINCE PNEUMATIQUE

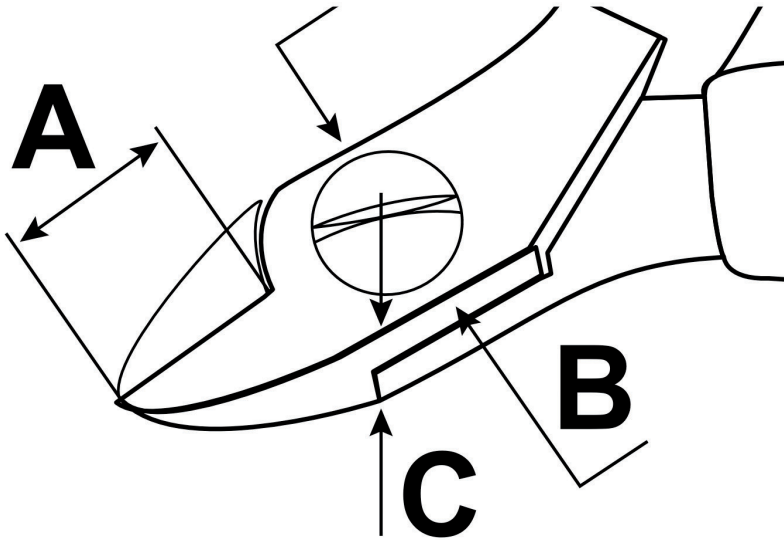

1500BSF

Kleine precisie-pneumatische tang.

- Vorm van de kop zoals bij de standaardknijptangen.
- Om conventionele componenten, zachte metalen of kleine plasticen stukjes te knippen.
- Wordt gebruikt met knipkoppen.
- 6 modellen beschikbaar - waaronder het model 2697EPC, om de gedrukte schakelingen te scheiden van de plaat die gediend heeft voor de fabricage ervan.

1500BSF

Petite pince coupante pneumatique de précision.

- Forme de tête identique aux coupantes standards.
- Pour couper des composants conventionnels, aussi bien que de petites pièces ductiles ou plastiques.
- S'utilise avec des têtes coupantes.
- 6 modèles disponibles - dont notamment le modèle 2697EPC pour séparer les circuits imprimés de la plaque qui a servi à leur fabrication.

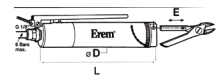
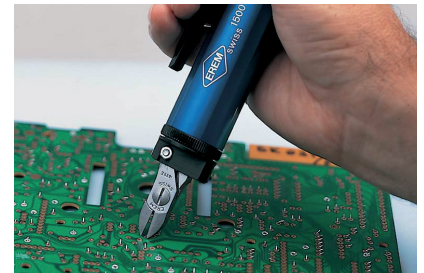

Codenummer / N° code	Model / Modèle	Lengte / Longueur	D	Gewicht / Poids
818 20601 00	1500BSF	130 mm	28 mm	130 g

KOP 1512N

Zijknijptang met ovale kop, snijdt met facet, staal met hoge mate van hardheid.

TÊTE 1512N

Tête coupante de côté avec tête ovale, coupe avec chanfrein, acier haut degré de dureté.



Codenummer / N° code	Model / Modèles	A	B	C	Coupe	Max. Cu ø
818 20649 00	1512N	10 mm	10,5 mm	6,5 mm	SF	1,6 mm

KOP 1522N

Zijknijptang met ovale kop, snijdt zonder facet, staal met hoge mate van hardheid.

TÊTE 1522N

Tête coupante de côté avec tête ovale, coupe à ras, acier haut degré de dureté.



Codenummer / N° code	Model / Modèles	A	B	C	Coupe	Max. Cu ø
818 20650 00	1522N	10 mm	10,5 mm	6,5 mm	F	1,6 mm



◀ KOP 1522NA

Zijkniptang met conische kop, snijd zonder facet, staal met hoge mate van hardheid.

TÊTE 1522NA

Tête coupante de côté avec tête effilée, coupe à ras, acier haut degré de dureté

Codenummer / N° code	Model / Modèles	A	B	C	Coupe	Max. Cu ø
818 20651 00	1522NA	9 mm	10,5 mm	6,5 mm	F	1,4 mm



◀ KOP 1522NB

Zijkniptang met verhoogde kop, snijd zonder facet, staal met hoge mate van hardheid.

TÊTE 1522NB

Tête coupante de côté avec tête relevée, coupe à ras, acier haut degré de dureté.

Codenummer / N° code	Model / Modèles	A	B	C	Coupe	Max. Cu ø
818 20652 00	1522NB	9 mm	10,5 mm	6,5 mm	F	1,2 mm



◀ KOP 1503E

Zijkniptang met puntige kop, snijd zonder facet op 30 °C, staal met hoge mate van hardheid.

TÊTE 1503E

Tête coupante de côté avec tête en pointe, coupe à ras à 30 °C, acier haut degré de dureté.

Codenummer / N° code	Model / Modèles	A	B	C	Coupe	Max. Cu ø
818 20653 00	1503E	12 mm	10,5 mm	6,5 mm	F	1,2 mm



◀ KOP 1522NPC

Zijkniptang zonder facet, voor PCB scheiding alleen.

TÊTE 1522NPC

Pince coupe latérale à ras, pour la séparation des PCB seulement.

Eigenschappen :

Max. snijmogelijkheden breedte : 2 mm / dikte : 1,5 mm
ESD veilig

Spécifications :

Max. capacité de coupe largeur : 2 mm / épaisseur : 1,5 mm

Antistatique

Codenummer / N° code	Referentie / Référence	Coupe
818 20656 00	1522NPC	F

4. AFSTANDSKNIPTANGEN / PINCES COUPANTES À DISTANCE

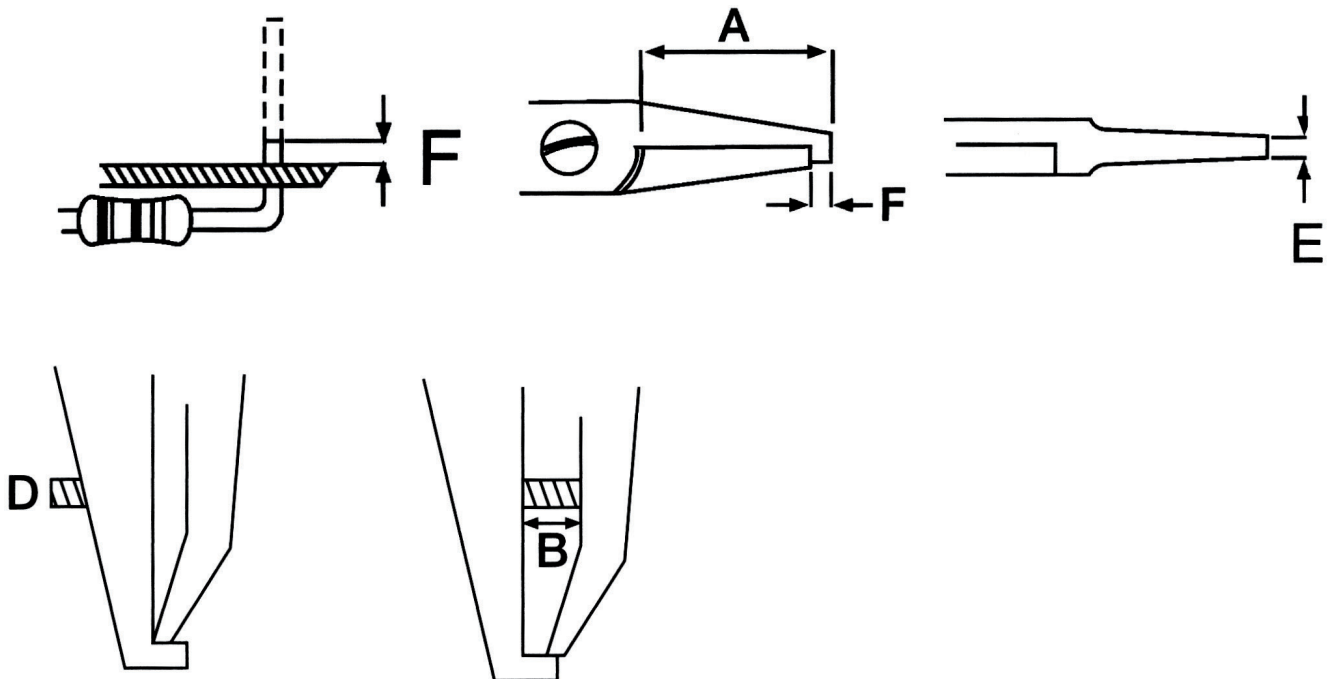

530E

- Het meest gevraagde basismodel 530E15.
- Het zijknipsysteem vermindert de mechanische schok op de componenten.

530E

- Modèle de base 530E15 le plus demandé.
- Système de coupe latérale réduit le choc mécanique sur les composants.



Codenummer / N° code	Model / Modèles	Langte / Longueur	A	E	F	Coupe	Max. Cu \varnothing	Gewicht / Poids
818 20415 80	530E13	120 mm	20 mm	3 mm	1,3 mm	F	1,2 mm	67 g
818 20415 00	530E15	120 mm	20 mm	3 mm	1,3 mm	F	1,2 mm	67 g

5. VOOR TELECOM / POUR TELECOM

TELE T®-STRIPPER

Knipt en stript telefoonbandkabels.

Eigenschappen :

Met geïntegreerde gids om 6 of 8 posities te verbinden

Ergonomische en comfortabele handgreep

TELE T®-STRIPPER

Coupe et dénude les câbles téléphoniques plats.

Eigenschappen :

Avec guide intégré pour connectique de 6 ou 8 positions

Poignées ergonomiques et grip confortable



Codenummer / N° code	Model / Modèle
832 45076	Tele T®-Stripper



◀ TELEPHONE LINE CORD STRIPPER

Knipt en stript telefoonkabels RJ-11 en RJ-45.

Eigenschappen :

Met geïntegreerde lengtegids voor een goede striplengte.

TELEPHONE LINE CORD STRIPPER

Coupe et dénude les câbles téléphoniques RJ-11 et RJ-45.

Spécifications :

Avec guide intégré pour obtenir une bonne longueur de dénudage.

Codenummer / N° code	Model / Modèle
832 45519	Telephone Line Cord Stripper



◀ DATA T@-CUTTER

Voor het knippen van ronde multipaar communicatiekabels tot 12,7 mm en coaxkabel tot RG-9/U.

Eigenschappen :

Is geschikt voor coaxkabels RG-58 en RG-6

DATA T@-CUTTER

Pour la coupe de câbles ronds communication multipaires jusque 12,7 mm et câbles coaxiaux jusque RG-9/U.

Spécifications :

Convient pour câbles coaxiaux RG-58 et RG-6

Codenummer / N° code	Model / Modèle
832 45074	Data T@-Cutter



◀ T@-CUTTER WIRE CUTTERS

Kniptangen van het schaartype voor het zeer net knippen van meeraderige kabels met een buitendiameter tot 13 mm en eenaderig kabels van 2,6 mm.

T@-CUTTER WIRE CUTTERS

Pincés coupantes avec lames type ciseaux qui procurent une coupe impeccable des câbles multibrins jusqu'à un diamètre extérieur de 13 mm et monobrin de 2,6 mm.

Codenummer / N° code	Model / Modèle
832 45123	T@-Cutter
832 45223	Premium T@-Cutter

PLOOITANGEN / PINCES À PLIER

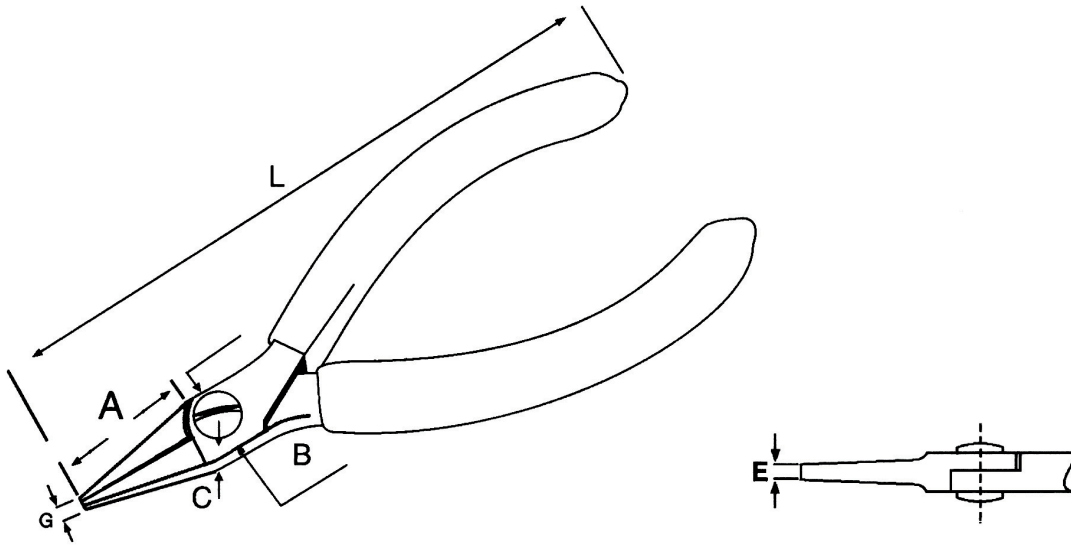

543E

Plooitang, ronde bekken, zeer nauwkeurig, anti-statisch.

543E

Pince de pliage, becs ronds, très précise, antistatique.



Codenummer / N° code	Model / Modèles	Lengte / Longueur	A	B	C	G	Gewicht / Poids
818 20431 00	543E	120 mm	23 mm	9 mm	6,5 mm	1,2 mm	67 g

547

Plooitang, half-ronde bekken, zeer nauwkeurig, anti-statisch.

547

Pince de pliage, becs demi-ronds, très précise, antistatique.



Codenummer / N° code	Model / Modèles	Lengte / Longueur	A	B	C	E	G	Gewicht / Poids
818 20436 00	547	120 mm	23 mm	9 mm	6,5 mm	0,9 mm	1,2 mm	67 g

542E

Platte en precieze bekken.

542E

Mâchoires plates et précises.



Codenummer / N° code	Model / Modèles	Lengte / Longueur	A	B	C	E	G	Gewicht / Poids
818 20430 00	542E	120 mm	23 mm	9 mm	6,5 mm	2,4 mm	1,4 mm	67 g

544E

Halfronde fijne en precieze bekken.

544E

Becs demi-ronds fins et précis.



Codenummer / N° code	Model / Modèles	Lengte / Longueur	A	B	C	E	G	Gewicht / Poids
818 20432 00	544E	120 mm	23 mm	9 mm	6,5 mm	1 mm	1,4 mm	67 g



◀ 544D

Halfronde fijne en precieze met gegroefde binnenkanten.

544D

Becs demi-ronds fins et précis avec striures intérieures des mâchoires.

Codenummer / N° code	Model / Modèles	Lengte / Longueur	A	B	C	E	G	Gewicht / Poids
818 20433 00	544D	125 mm	23 mm	9 mm	6,5 mm	1 mm	1,4 mm	67 g



◀ 2411P

Tang met zeer fijne halfronde puntbekken.

2411P

Pince à becs demi-ronds très fins en pointe.

Codenummer / N° code	Model / Modèles	Lengte / Longueur	A	B	C	D	E	G	Gewicht / Poids
818 24110	2411P	146 mm	33,5	11 mm	6 mm	40,5 mm	1 mm	1,2 mm	72 g



◀ 2411PD

Tang met halfronde bekken. Zelfde als 2411P, maar me gegroefde binnenkanten voor een vaste greep.

2411PD

Pince à becs demi-ronds. Striée à l'intérieur pour un maintien sûr.

Codenummer / N° code	Model / Modèles	Lengte / Longueur	A	B	C	D	E	G	Gewicht / Poids
818 24111	2411PD	146 mm	33,5	11 mm	6 mm	40,5 mm	1 mm	1,2 mm	72 g



◀ 2442P

Tang met platte bekken met gepolijste kanten en secties voor het Grijspen van platte werkstukken.

2442P

Pince à becs plats avec arêtes et sections polies.

Codenummer / N° code	Model / Modèles	Lengte / Longueur	A	B	C	D	E	G	Gewicht / Poids
818 24420	2442P	146 mm	33,5	11 mm	6 mm	40,5 mm	3,4 mm	1,2 mm	72 g



◀ 2443P

Tang met zeer fijne precieze ronde bekken voor het plooiën van draden.

2443P

Pince à becs ronds très précise et fine pour plier les fils.

Codenummer / N° code	Model / Modèles	Lengte / Longueur	A	B	C	D	E	Gewicht / Poids
818 24430	2443P	146 mm	33,5	11 mm	6 mm	40,5 mm	ø 0,8	72 g



◀ PLATTE BEKTANG

Platte bektang is voorzien van een zeer fijne tip, gladde kaken en binnenranden.

PINCE A BEC PLAT

Pince a becs plats en pointe très fine, les mâchoires et bords intérieurs lisses.

Codenummer / N° code	Model / Modèles	Lengte / Longueur	A	B	C	D	E	F
819 20011	I6011 CRBG	133 mm	133 mm	20 mm	10 mm	6,4 mm	1,2 mm	4 mm

PLATTE PUNT BEKTANG

- Vaak gebruikt in elektronische assemblage en nabewerking evenals in fijne juwelen en kralen te werken.
- Lange platte bektang hebben platte tegenovergestelde binnenste vorken.

Eigenschappen :

I6022 : geribbelde versie

PINCE A BEC PLAT EN POINTE

- Communément utilisé dans l'assemblage électronique et de retravailler ainsi que dans la haute joaillerie et du travail des perles.
- Longue pince à bec plié avec les mâchoires intérieures face plane.

Spécifications :

I6022 : version cranté



Codenummer / N° code	Model / Modèles	Lengte / Longueur	A	B	C	D	E	F
819 20021	I6021 CRBG	133 mm	133 mm	20 mm	10 mm	6,4 mm	1,2 mm	1 mm
819 20022	I6022 CRBG	133 mm	133 mm	20 mm	10 mm	6,4 mm	1,2 mm	1 mm

LANGE PLATTE PUNT BEKTANG

- Vaak gebruikt in elektronische assemblage en nabewerking evenals in fijne juwelen en kralen te werken.
- Lange platte bektang hebben platte tegenovergestelde binnenste vorken.

Eigenschappen :

I6022 : geribbelde versie

PINCE A LONG BEC PLAT EN POINTE

- Communément utilisé dans l'assemblage électronique et de retravailler ainsi que dans la haute joaillerie et du travail des perles.
- Longue pince à bec plié avec les mâchoires intérieures face plane.

Spécifications :

I6022 : version cranté



Codenummer / N° code	Model / Modèles	Lengte / Longueur	A	B	C	D	E	F
819 20023	I6023 CRBG	143 mm	143 mm	30 mm	10 mm	6,4 mm	1,2 mm	1 mm
819 20024	I6024 CRBG	143 mm	143 mm	30 mm	10 mm	6,4 mm	1,2 mm	1 mm

LANGE NAALD BEKTANG

- Vaak gebruikt in elektronische assemblage en nabewerking evenals in fijne juwelen en kralen te werken.
- De tang heeft vlakke binnenste vorken.

Eigenschappen :

Het dunne profiel verhoogt toegang tot het gereedschap

De kegelvorm kan worden gebruikt voor precisie-lus vormen van leads of draad

Punttang functie zeer fijne tips

Ook de binnenste randen van de kaak zijn « verlicht » om leads of draad te beschermen tijdens het vormen

PINCE A LONG BEC AIGUILLE

- Communément utilisé dans l'assemblage et la réparation électroniques ainsi que dans la joaillerie.
- Pince avec faces planes à l'intérieur de la mâchoire.

Spécifications :

Le profil mince augmente l'accès de l'outil

La forme en cône peut être utilisée pour faire des boucles de fils précises

Pince à becs très fins

Les bords intérieurs de la mâchoire sont « allégés » pour protéger les fils lors du formage



Codenummer / N° code	Model / Modèles	Lengte / Longueur	A	B	C	D	E	F
819 20023	I6023 CRBG	143 mm	143 mm	30 mm	10 mm	6,4 mm	1,2 mm	1 mm
819 20024	I6024 CRBG	143 mm	143 mm	30 mm	10 mm	6,4 mm	1,2 mm	1 mm

RONDE BEKTANG

- Op de ronde bektang zijn de kaken gevormd door twee lange kegels.
- Een ronde bektang wordt meestal gebruikt zowel om klem en lussen op de leads of draad te vormen. De lange kaken bieden ook een betere toegang.

PINCE A BEC ROND

- La pince ronde a des mâchoires formées par deux longs cônes.
- Une pince à bec rond est généralement utilisé à la fois pour pincer et former des boucles sur les pistes ou le fil. Les mâchoires longues offrent également un accès accru.



Codenummer / N° code	Model / Modèles	Lengte / Longueur	A	B	C	D	E	F
819 20041	I6041 CRBG	133 mm	133 mm	20 mm	10 mm	6,4 mm	2 mm	1 mm

EROP TANGEN / PINCES EROP

De in Duitsland gefabriceerde EROP tangen zijn geblakerd, hebben een dubbelveer en zijn natuurlijk antistatisch. Zij worden tegen competitieve prijzen

aangeboden en dekken de meeste toepassingen in de elektronica sector: laboratoria, productie, dienstverlening, enz..

Les pinces EROP fabriquées en Allemagne sont présentées bruniées, possèdent une double lame de ressort et sont naturellement antistatiques.

D'un prix compétitif, elles couvrent la plupart des applications dans le domaine de l'électronique: laboratoires, production, service, etc..

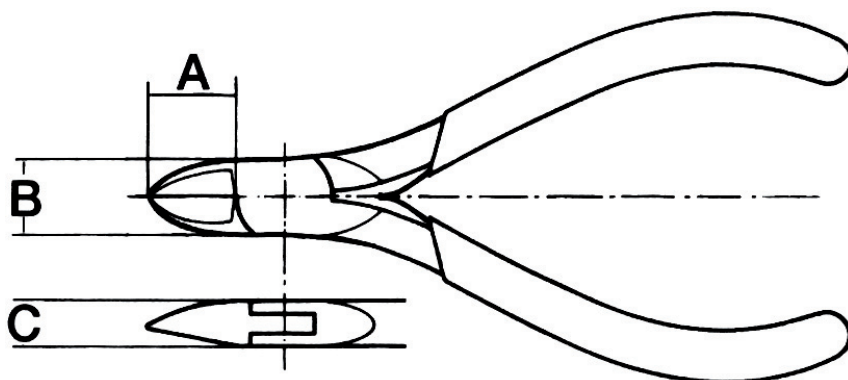

◀ EROP355

Zijkniptang met facet, gebruineerd, antistatisch.

EROP355

Pince coupante de côté avec chanfrein, brunie, antistatique.

Codenummer / N° code	Model / Modèles	Lengte / Longueur	A	B	C	Coupe	Max. Cu ø	Gewicht / Poids
818 50001 00	EROP355	110 mm	11	9,5 mm	7,5 mm	SF	1 mm	61 g



◀ EROP155

Zijkniptang met facet, gebruineerd, antistatisch.

EROP155

Pince coupante de côté avec chanfrein, brunie, antistatique.

Codenummer / N° code	Model / Modèles	Lengte / Longueur	A	B	C	Coupe	Max. Cu ø	Gewicht / Poids
818 50013 00	EROP155	110 mm	13,5 mm	11 mm	7,5 mm	SF	1 mm	72 g



◀ EROP419

Zijkniptang met facet, gebruineerd, antistatisch.

EROP419

Pince coupante de côté avec chanfrein, brunie, antistatique.

Codenummer / N° code	Model / Modèles	Lengte / Longueur	A	B	C	Coupe	Max. Cu ø	Gewicht / Poids
818 50022 00	EROP419	130 mm	18 mm	11 mm	8 mm	SF	2 mm	110 g



◀ EROP357

Zijkniptang met facet, gebruineerd, antistatisch.

EROP357

Pince coupante de côté avec chanfrein, brunie, antistatique.

Codenummer / N° code	Model / Modèles	Lengte / Longueur	A	B	C	Coupe	Max. Cu ø	Gewicht / Poids
818 50015 00	EROP357	110 mm	11 mm	9,5 mm	7,5 mm	SF	0,6 mm	61 g

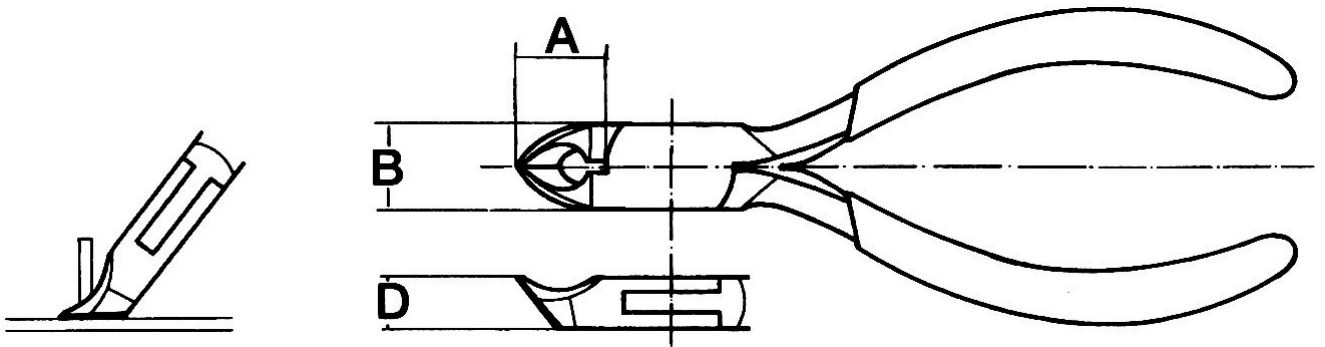
**EROP331**

Diagonale kniptang 30 °C zonder facet, gebruineerd, antistatisch.

EROP331

Pince coupante diagonale 30 °C, coupe à ras, brunie, antistatique.



Codenummer / N° code	Model / Modèles	Lengte / Longueur	A	B	D	Coupe	Max. Cu ø	Gewicht / Poids
818 50017 00	EROP331	120 mm	12 mm	12 mm	7,5 mm	F	1,5 mm	81 g

EROP330

Diagonale kniptang 40 °C, zonder facet, verbruind, antistatisch.

EROP330

Pince coupante diagonale 40 °C, coupe à ras, brunie, antistatique.

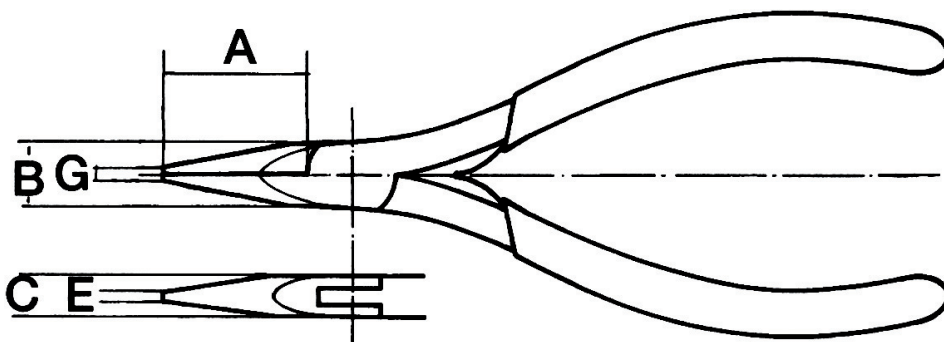

Codenummer / N° code	Model / Modèles	Lengte / Longueur	A	B	D	Coupe	Max. Cu ø	Gewicht / Poids
818 50016 00	EROP330	130 mm	7,5 mm	7,5 mm	5 mm	F	1 mm	84 g

**EROP172**

Plooitang met halfronde fijne beken, gebruineerd, antistatisch.

EROP172

Pince de pliage, becs demi-ronds, brunie, antistatique.



Codenummer / N° code	Model / Modèles	Lengte / Longueur	A	B	C	E	G	Gewicht / Poids
818 50002 00	EROP172	125 mm	22,5 mm	9,5 mm	6 mm	3 mm	1,2 mm	63 g



◀ **EROP174**

Plooitang met halfronde fijne bekken, gebruineerd, antistatisch.

EROP174

Pince de pliage, becs demi-ronds, brunie, antistatique.

Codenummer / N° code	Model / Modèles	Lengte / Longueur	A	B	C	E	G	Gewicht / Poids
818 50005 00	EROP174	120 mm	22,5 mm	9,5 mm	6,5 mm	1,5 mm	2 mm	66 g



◀ **EROP277**

Tang met halfronde fijne bekken met gegroefde binnenkant voor een betere greep.

EROP277

Pinces à becs demi-ronds, fins, striés à l'intérieur pour une meilleure prise.

Codenummer / N° code	Model / Modèles	Lengte / Longueur	A	B	C	E	G	Gewicht / Poids
818 50003 00	EROP277	140 mm	39 mm	12 mm	7,5 mm	1,2 mm	1,8 mm	90 g



◀ **EROP280**

Tang met lange ovale bekken. Gegroefde binnenkanten en fijne punten.

EROP280

Pince à becs longs ovales. Mâchoires striées et pointes fines.

Codenummer / N° code	Model / Modèles	Lengte / Longueur	A	B	C	E	G	Gewicht / Poids
818 50023 00	EROP280	170 mm	64 mm	13,5 mm	8 mm	1,8 mm	2 mm	113 g



◀ **EROP170**

Tang met platte, fijne en gladde bekken voor delicate werken.

EROP170

Pinces à becs plats, fins et lisses pour travaux délicats.

Codenummer / N° code	Model / Modèles	Lengte / Longueur	A	B	C	E	G	Gewicht / Poids
818 50004 00	EROP170	120 mm	22,5 mm	9,5 mm	6 mm	3 mm	1,2 mm	63 g



◀ **EROP171**

Plooitang met platte bekken, gebruineerd, antistatisch.

EROP171

Pince de pliage à becs plats, brunie, antistatique.

Codenummer / N° code	Model / Modèle	Lengte / Longueur	Gewicht / Poids
818 50007 00	EROP171	120 mm	67 g

EXTRACTIETANG / PINCE D'EXTRACTION

TANG VOOR PLCC

Extractietang voor de IC modellen van het type PLCC.

PINCE POUR PLCC

Pince d'extraction pour les modèles CI de type PLCC.



Codenummer / N° code	Model / Modèle	Extractiekracht / Force d'extraction	Aantal contacten / Nombre de contacts
758 10027	PLCC 44	2,5 Kg	44
758 10027 32	PLCC 32	2,5 Kg	32
758 10027 52	PLCC 52	3 Kg	52
758 10027 68	PLCC 68	3 Kg	68
758 10027 84	PLCC 84	3,5 Kg	84

STRIPTANG / PINCES À DÉNUDER

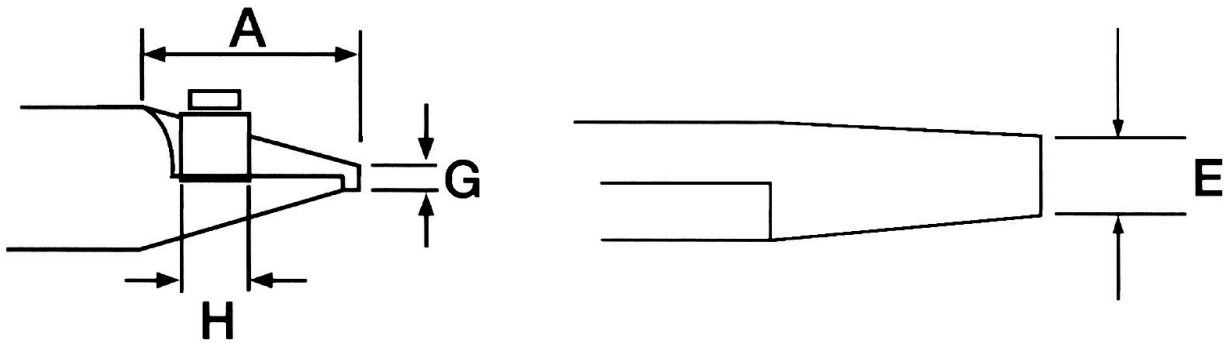

510AE

Basismodel voor draaddiameter 0,25 tot 1 mm (AWG 18 tot 30).

Eigenschappen :

Gemakkelijk aanpasbaar
Blokkeerschroef
Verwisselbaar zijmes

510AE

Modèle de base, diamètre utile de jauge 0,25 à 1 mm (AWG 18 à 30).

Spécifications :

Facilement ajustable
Boulon de blocage
Couteau latéral, interchangeable



Codenummer / N° code	Model / Modèles	Langte / Longueur	A	E	G	H	Max. Cu ø	Gewicht / Poids
818 20388 00	510AE	120 mm	21 mm	5 mm	4 mm	7 mm	0,25 - 1,02 mm	75 g

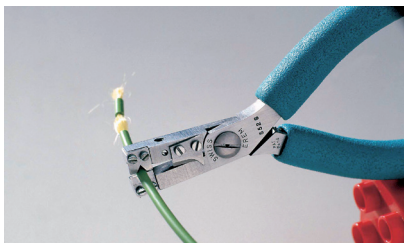
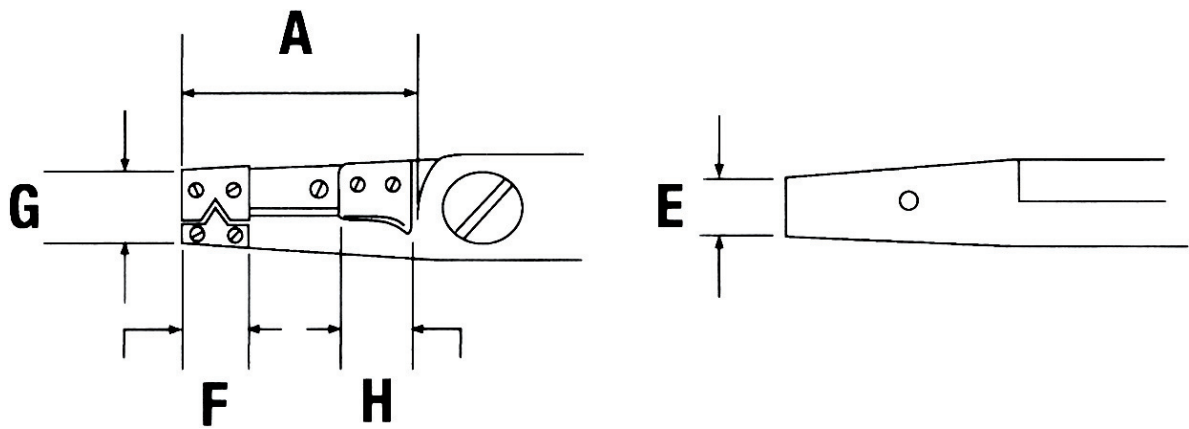

◀ 552S

- Precisiewerktuig voor het strippen van draden met een diameter van 0,08 tot 0,25 mm met één kern of meeraderig.
- Strippt isolatie van Teflon, Tefzel, optische vezels, zonder de geleiders te beschadigen.

Eigenschappen :

Gemakkelijke regeling met behulp van twee schroeven.

552S

- Outil de précision pour le dénudage de fils de diamètre de 0,08 à 0,25 mm à une seule âme ou multibrins.
- Dénude les isolations de Teflon, Tefzel, fibres optiques, sans endommager les conducteurs.

Spécifications :

Ajustage aisé au moyen de deux vis

Codenummer / N° code	Model / Modèles	Lengte / Longueur	A	E	F	G	H	Max. Cu ø	Gewicht / Poids
818 20443 60	TR25PADa 552S	120 mm	21 mm	6,5 mm	6,7 mm	5 mm	9 mm	0,06 - 0,25 mm	80 g



◀ CUSTOM STRIPMASTER®

Kenmerken :

- Lichte tang, gemaakt uit onder druk gegoten zink
- Grote precisie van de lemmers en tegenlemmers om te voldoen aan eisen van de militaire specificaties
- Strippen van standaarddraden 10 tot 30 AWG, eenaderig en meeraderig :
 - Eenaderig : van 0,254 tot 2,59 mm
 - Meeraderig : van 0,305/0,330 tot 2,45/3,02 mm
- Strippen door een enkele actie op de handgrepen; aanspannen, knippen, uitwerpen van de isolatie en terugkeer van de handgrepen naar hun oorspronkelijke stand
- Ook beschikbaar met stalen romp voor gebruik bij strenge gebruiksvoorwaarden

CUSTOM STRIPMASTER®

Caractéristiques :

- Pince légère, fabriquée à partir de zinc coulé sous pression
- Grande précision des lames et contre-lames pour satisfaire aux exigences des spécifications militaires
- Dénudage de fils de jauge 10 à 30 AWG, monobrin et multibrin, soit :
 - Diamètre monobrin : de 0,254 à 2,59 mm
 - Diamètre multibrin : de 0,305/0,330 à 2,45/3,02 mm
- Dénudage en une seule action sur les poignées; serrage des mors, coupe, éjection de l'isolant et renvoi des poignées à leur position initiale
- Existe aussi avec un corps en acier pour répondre à des conditions d'utilisation sévère

Codenummer / N° code	Model / Modèles
832 45092	Stripmaster®

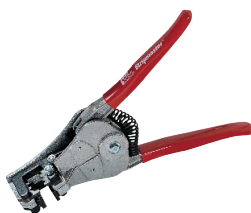

◀ CUSTOM STRIPMASTER® « LITE »

Kenmerken :

- Zelfde kenmerken als de standaardtang, maar voorzien voor het strippen van standaarddraad 16 tot 30 AWG, een- of meeraderig :
 - Eenaderig : van 0,254 tot 1,259 mm
 - Meeraderig : van 0,305/0,330 tot 1,47/1,52 mm

CUSTOM STRIPMASTER® « LITE »

Caractéristiques :

- Mêmes caractéristiques que la pince standard, mais prévu pour le dénudage de fils jauge 16 à 30 AWG, monobrin ou multibrin, soit :
 - Diamètre monobrin : de 0,254 à 1,259 mm
 - Diamètre multibrin : de 0,305/0,330 à 1,47/1,52 mm

MINILITE-STRIP TM

Met dit werktuig kan men de buitenisolatiemantel van vezels van 125 μ strippen.

MINILITE-STRIP TM

Cet outil permet de dénuder la gaine isolante extérieure pour des fibres de 125 μ .

Codenummer / N° code	Referentie / Référence	draad ϕ / ϕ fil
832 45352	MiniLite-Strip TM	125 μ



STRIPPERS / DÉNUDEURS

STRIPPER**DÉNUDEUR**

Codenummer / N° code	Referentie / Référence	Model / Modèle	AWG	ϕ geleider / ϕ conducteur
830 09000	330-013	CK 3757-2	30 - 20	0,25 - 0,80 mm

**AUTOMATIC WIRE STRIPPER SUPER**

Fully insulated automatic wire stripper for all common stranded and solid conductors of 0,2 - 6,0 mm².

AUTOMATIC WIRE STRIPPER SUPER

Dénudeur de fils entièrement automatique et isolé, pour les conducteurs standards de 0,2 à 6, mm².

Eigenschappen :

Adjustable length stop of 5 - 12 mm, removable if required

Spécifications :

Câble d'arrêt à distance ajustable de 5 à 12 mm, et peut-être retirée au besoin

Codenummer / N° code	Model / Modèle	ϕ max	Lengte / Longueur	Gewicht / Poids
834 05531	5-531	2 mm	200 mm	105 g

**TOGGLE® COAX STRIPPER**

Diverse modellen voor coaxkabel van de types RG-58, RG-8/11U, RG-174, RG-6 en RG-59.

TOGGLE® COAX STRIPPER

Divers modèles utilisés pour câbles coaxiaux des types RG-58, RG-8/11U, RG-174, RG-6 et RG-59.

Codenummer / N° code	Model / Modèle
832 45508	Coax Stripper for RG-58
832 45510	Coax Stripper for RG-8/11U
832 45517	Coax Stripper for RG-59

**ROUND CABLE SLITTING AND RINGING TOOL**

Werktuigen om isolatie van ronde kabel cirkelvormig en in de lengte te knippen voor een gemakkelijke verwijdering van het te strippen gedeelte.

ROUND CABLE SLITTING AND RINGING TOOL

Outil pour couper l'isolant autour des câbles ronds « en long » pour faciliter l'enlèvement de la partie à dénuder.

Eigenschappen :

Geschikt voor kabels met een enkele geleider of met meerdere geleiders

Spécifications :

Convient pour câbles à conducteur unique ou multiple

Codenummer / N° code	Model / Modèle	Draad ϕ / ϕ fil
832 45144	Round Cable Slitting and ringing Tool	19 - 44 mm





◀ COAXIAL CABLE STRIPPER

Voor coaxkabels met diameter tot 14,3 mm.

- Licht, compact en gemakkelijk in gebruik.

COAXIAL CABLE STRIPPER

Pour câbles coaxiaux de diamètre allant jusqu'à 14,3 mm.

- Léger, compact et simple à utiliser.

Codenummer / N° code	Model / Modèle	Connect type
832 45165	Coaxial Cable Stripper	RG-59, UTP Cable



◀ COAX STRIPPERS

Voor het strippen in 2 of 3 stappen van coaxkabels RG-58, RG-59 / RG-62 en RG-6.

COAX STRIPPERS

Ces outils permettent le dénudage en 2 ou 3 temps des câbles coaxiaux RG-58, RG-59 / RG-62 et RG-6.

Codenummer / N° code	Model / Modèle	Draad ϕ / ϕ fil	Diëlektrisch ϕ / ϕ dielectrique	Connect type
832 45521	Coax Strippers - 3 Step	8,2 mm	2,7 mm	Dual Crimp BNC/ TNC, Thinnet BNC
832 45526	Coax Strippers - 2 Step	6,35 mm		F-Type, Single Crimp BNC/ TNC, Twist-on DNC/TNC, Twinax, UHF
832 45528	Coax Strippers - 3 Step	6 mm	6 mm	Dual Crimp N-Series Ethernet

MICROMANIPULATOR / MICROMANIPULATEUR

Professionele vacuüm micromanipulator.

- Om de kleinste SMD componenten te manipuleren.
- Vele toebehoren beschikbaar.
- Ergonomische vorm.
- Onmiddellijke plaatsing van de stukken.
- Axiale luchtafsluitschakelaar.
- Rotatiesysteem 360 °C.
- Vermindert vermoeidheid van hand en pols.

Micromanipulateur professionnel à dépression.

- Pour manipuler des composants SMD minuscules.
- Nombreux accessoires disponibles.
- Forme ergonomique.
- Pose immédiate des pièces.
- Tirette d'aspiration-fermeture axiale.
- Système de rotation à 360 °C.
- Moins de fatigue de la main et du poignet.



◀ 3000-ESD

Lichaam.

- Open- en sluitschuifstelsel, ergonomisch. Het plaatsen gebeurt onmiddellijk, dus precies.
- Apparaat voor professionelen, rechts- of links-handig gebruik.
- Antistatisch.

3000-ESD

Corps.

- Système d'ouverture - fermeture par glissière, ergonomique. L'action de dépose est immédiate, d'où précision du placement.
- Appareil développé pour les professionnels, droitiers ou gauchers. Antistatique.

Codenummer / N° code	Model / Modèle	Lengte / Longueur	Diameter / Diamètre	Gewicht / Poids
818 31300 15	3000ESD	140 mm	10 mm	35 g

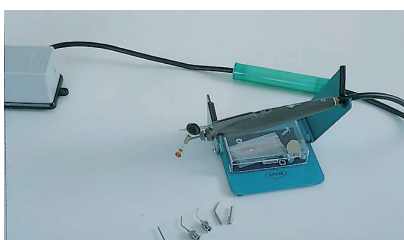

◀ DARM VOOR 3008ESD

Antistatische flexibele slang die het lichaam met de filter en de pomp verbindt.

FLEXIBLE POUR 3008ESD

Tuyaux flexibles antistatiques joignant le corps au filtre et à la pompe.

Codenummer / N° code	Lengte / Longueur
818 31300 80	1,8 m

3000KC-ESD

Antischokkoffer met individuele afscheidingen voor de volgende artikels.

3000ESD lichaam van de manipulator
3200 draaikop
3231 naaldadaptor
3305Z zuignaald, klein
3310Z zuignaald, medium
3315 zuignaald, groot
2952E zuigshotel ø 4,5 mm
3740 tafelhoeder
3714Z zuigpomp 230 V
3008ESD slang 1,8 m
3717 filter
KDS 260L zuignap ø 9,5 mm
102ACA professionele CMS pincetten

3000KC-ESD

Valise anti-choc avec séparations individuelles pour les articles suivants.

3000ESD corps du manipulateur
3200 tête pivotante
3231 adaptateur d'aiguilles
3305Z aiguille d'aspiration, petite
3310Z aiguille d'aspiration, moyenne
3315 aiguille d'aspiration, grande
2052E soucoupe aspirante ø 4,5 mm
3740 support de table
3714Z pompe aspirante 230 V
3008ESD tuyau 1,8 m
3717 filtre
KDS 260L ventouse ø 9,5 mm
102ACA brucelles CMS professionnelles

**SMD VACUUM PEN VAMPIRE**

De Vampire is een batterij-vrije hand gehouden vacuum pick-up pen ontworpen voor het veilig nemen van SMD componenten tijdens de assemblage, testen en rework processen.

Met de Vampire kunt u Grijspen, liften en plaatsen van componenten in alle veiligheid, geholpen door een krachtige interne zuiger en een volledig ESD-bescherming.

Een complete keuze van de tips is ontworpen voor elke grootte van de SMDcomponent.

VENTOUSE SMD VAMPIRE

Vampire est un stylo ventouse avec pompe à vide sans pile conçu pour les composants SMD lors du montage, les tests et les processus de réusinage.

Avec ce stylo ventouse, attraper, lever et poser des composants à des endroits en toute sécurité, aidé par un piston interne puissant et une protection complète ESD.

Un choix complet d'embouts conçus pour toute taille de composants SMD permet à l'opérateur d'avoir le bon outil dans la main.



Codenummer / N° code	Beschrijving / Description
753 43000	SMD Vacuum Pen Vampire / Ventouse SMD Vampire

Toebehoren / Accessoires :

Codenummer / N° code	Beschrijving / Description
753 43100	Spare nozzle set / Set d'embouts et ventouses de remplacement

SMD VACUUM PEN VAMPIRE HIGH POWER

De Vampire is een batterij-vrije hand gehouden vacuum pick-up pen ontworpen voor het veilig nemen van SMD componenten tijdens de assemblage, testen en rework processen.

Met de Vampire kunt u Grijspen, liften en plaatsen van componenten in alle veiligheid, geholpen door een krachtige interne zuiger en een volledig ESD-bescherming.

Een complete keuze van de tips is ontworpen voor elke grootte van de SMDcomponent.

VENTOUSE SMD VAMPIRE HIGH POWER

Vampire est un stylo ventouse avec pompe à vide sans pile conçu pour les composants SMD lors du montage, les tests et les processus de réusinage.

Avec ce stylo ventouse, attraper, lever et poser des composants à des endroits en toute sécurité, aidé par un piston interne puissant et une protection complète ESD.

Un choix complet d'embouts conçus pour toute taille de composants SMD permet à l'opérateur d'avoir le bon outil dans la main.



HIGH
POWER
VERSION

Codenummer / N° code	Beschrijving / Description
753 43010	SMD Vacuum Pen High Power / Ventouse SMD Forte Puissance

Toebehoren / Accessoires :

Codenummer / N° code	Beschrijving / Description
753 43110	Spare nozzle set / Set d'embouts et ventouses de remplacement



◀ WLSK 200 PNEUMATISCHE PEN

Voor een eenvoudige pick & place van delicate SMD componenten.

- Vermijd stress en schade aan de leidingen.
- Compact en onafhankelijk van perslucht of batterijen.

WLSK 200 STYLO PNEUMATIQUE

Pour une prise et un placement facile des composants CMS sensibles.

- Evite l'effort et l'endommagement des composants.
- Compact et indépendant de l'air ou de la batterie.

Codenummer / N° code	Model / Modèle
810 13300	WLSK 200

Toebehoren / Accessoires :

Codenummer / N° code	Model / Modèle	Beschrijving / Description
810 13310	WLSKT 18	Zuignap 3,2 mm voor WLSK 200 / Ventouse 3,2 mm pour WLSK200
810 13311	WLSKT 38	Zuignap 9,5 mm voor WLSK 200 / Ventouse 9,5 mm pour WLSK200

MESSEN / COUTEAUX



◀ XNS100

Lichte en middelzware mes set, bevat 10 geassorteerde bladen.

XN100
XN200
XNB101
XNB103 (2pcs)
XNB105 (2pcs)
XNB201
XNB203
XNB205 (2pcs)

XNS100

Kit de couteaux pour des travaux moyennement légers avec 10 lames.

XN100
XN200
XNB101
XNB103 (2pcs)
XNB105 (2pcs)
XNB201
XNB203
XNB205 (2pcs)

Codenummer / N° code	Referentie / Référence
820 59900	XNS100



◀ XN-100

Mes voor fijne werken.

XN-100

Couteau pour travaux fins.

Codenummer / N° code	Referentie / Référence	Lengte / Longueur
820 59710	XN100	148 mm



◀ XNB-103 & XNB-103B

Fijne puntige mes.

XNB-103 & XNB-103B

Lames fines et pointues.

Codenummer / N° code	Referentie / Référence	Verpakking / Conditionnement
820 59810 30	XNB103	5
820 59810 32	XNB103B	100

XNB-105

gedeporteerde mes.

XNB-105

lame déportée.



Codenummer / N° code	Referentie / Référence	Verpakking / Conditionnement
820 59810 34	XNB105	5

SCHROEVENDRAAIERS EN SLEUTELS / TOURNEVIS ET CLÉS

SERVICE ASSORTIMENTEN / ASSORTIMENTS DE SERVICE

ZESKANT SLEUTELSET 8 STUKS

Zeskant sleutelset in plastieken hoesje.

Bevat 8 zeskant sleutels :

1,5 mm
2,0 mm
2,5 mm
3,0 mm
4,0 mm
5,0 mm
5,5 mm
6,0 mm

SET CLÉS ALLEN 8 PIECES

Set clés allen avec housse en plastique.

Contient 8 clés allen :

1,5 mm
2,0 mm
2,5 mm
3,0 mm
4,0 mm
5,0 mm
5,5 mm
6,0 mm



Codenummer / N° code	Model / Modèle	Gewicht / Poids
834 06820	6-820	0,1 Kg

99 MP

Zeskant sleutelset in plastieken hoesje.

Etui met :

Schachten voor schroeven met zeskantkop (duim)
Schachten voor schroeven met zeskantkop Allen
Schachten voor Bristol schroeven
Schachten voor schroeven met gleufkop
Schachten voor Phillips schroeven
Ruimer en verlengstuk

99 MP

Set clés allen avec housse en plastique.

Trousse comprenant :

Lames pour vis à tête hexagonale (pouces)
Lames pour vis à tête hexagonale Allen
Lames pour vis Bristol
Lames pour vis à tête fendue
Lames pour vis Phillips
Alésoir et prolongateur



Codenummer / N° code	Referentie / Référence	Beschrijving / Description
820 25140	99MP	Kit complet / Volledige kit

Toebehoren / Accessoires :

Codenummer / N° code	Referentie / Référence	Beschrijving / Description
820 18003	99822	Schacht, schroevendraaier, Phillips nr. 2 / Lame tournevis cruciforme, Philips No.2
820 20006	T99964	Schacht, schroevendraaier, Allen Hex Type, 9/64" / Lame type allen hex, 9/64"
820 19011	99125	Schacht, schroevendraaier, sleuf, 1/8" / Lame tournevis plat, 1/8"
820 19010	99811	Schacht, schroevendraaier, sleuf, 3/16" / Lame tournevis plat, 3/16"



◀ **99XTD7**

Etui met 6 schachten voor schroeven met torx kop, met handgreep.

99XTD7

Etui de 6 lames type torx avec manche

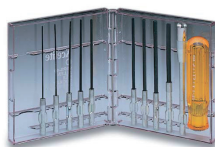

◀ **99PS-40 & 99PS-40 BP**

- 99PS-40 : koffertje met 9 schachten voor schroeven met zeskantkop Allen (duim), heft en verlengstuk.
- 99PS-40BP : idem maar met « Ball Point » schachten.

99PS-40 & 99PS-40 BP

- 99PS-40 : coffret de 9 lames pour vis à tête hexagonale Allen (pouces), manche et prolongateur.
- 99PS-40BP : idem mais avec lames « Ball Point ».

Codenummer / N° code	Referentie / Référence	Grootte / Taille
820 25180	99PS40	0,050" - 3/16"
820 25200	99PS40BP	0,050" - 3/16"



◀ **99PS-41MM & 99PS-41MMBP**

- 99PS-41MM : koffertje met 7 schachten voor schroeven met zeskantkop Allen (metrisch), heft en verlengstuk.
- 99PS-41MMBP : idem maar met « Ball Point » schachten.

99PS-41MM & 99PS-41MMBP

- 99PS-41MMBP : coffret de 7 lames pour vis à tête hexagonale Allen (métrique), manche et prolongateur.
- 99PS-41MMBP : idem mais avec lames « Ball Point ».

Codenummer / N° code	Referentie / Référence	Grootte / Taille
820 26100	99PS41MM	1,27 - 5 mm
820 26200	99PS41MMBP	1,27 - 5 mm



◀ **PS120**

Koffertje met 10 sleutels (duim) heft en krachtversterker.

PS120

Coffret de 10 clés (pouces), manche et amplificateur de force.

Codenummer / N° code	Referentie / Référence	Grootte / Taille
820 13110	PS120	2,38 - 9,53 mm



◀ **PS121MM**

Koffertje met 10 sleutels (metrisch) heft en krachtversterker.

PS121MM

Coffret de 10 clés (métrique), manche et amplificateur de force.

Codenummer / N° code	Referentie / Référence	Grootte / Taille
820 13200	PS121MM	3 - 10 mm



◀ **99PS51MM**

Koffertje met 10 schachten voor schroeven met zeskantbout, heeft en verlengstuk.

99PS51MM

Coffret de 9 lames pour têtes hexagonales, série métrique, manche et prolongateur.

XP600

Schroevendraaiersset ESD van het type Philips.

- Voor gleufschroeven 1,5 x 60 mm
- Voor gleufschroeven 2,0 x 60 mm
- Voor gleufschroeven 2,5 x 60 mm
- Voor gleufschroeven 3,0 x 60 mm
- Phillips N° 0
- Phillips N° 00

Codenummer / N° code	Referentie / Référence	Grootte / Taille
820 80001	XP600	1,5 - 3,0 mm

Toebehoren / Accessoires :



Codenummer / N° code	Referentie / Référence	Model / Modèle
820 24001	99X5	Rallonge

XP600

Ensemble de tournevis ESD de type Philips.

- Pour vis à fente 1,5 x 60 mm
- Pour vis à fente 2,0 x 60 mm
- Pour vis à fente 2,5 x 60 mm
- Pour vis à fente 3,0 x 60 mm
- Phillips N° 0
- Phillips N° 00

**SCHROEVENDRAAIERS / TOURNEVIS****INBUS SCHROEVENDRAAIER****TOURNEVIS CLÉ ALLEN**

Codenummer / N° code				Gewicht / Poids
834 06635	2,0 mm	60 mm	90 mm	12 g
834 06636	2,5 mm	60 mm	90 mm	12 g

**ESD SCHROEVENDRAAIER SET**

Precision ESD sleuf / Phillips schroevendraaier set, 6 stuks.

Dissipatieve handvat, ESD-veilig.

Blade: Hoge kwaliteit chroom-vanadium-molybdeen-staal, door middel van gehard, verchromd.

Wiha ChromTop® afwerking op tip voor een perfecte pasvorm elke keer weer.

Handvat: Precisie handvat met draaiende kap, oppervlakteweerstand 106 tot 109 Ohm.

Normen : IEC 61340-5-1.

Toepassing: Voor het werken op elektrostatisch gevoelige componenten.

Extra: praktische plastic rek met opknooping gaten. In kunststof box, kan worden geopend en gepositioneerd op werkbank.

JEU TOURNEVIS ESD

tournevis de précision ESD à fente / Phillips, 6 pièces.

Manche dissipatif, ESD.

lame: haute teneur en chrome-vanadium-molybdène, acier trempé, chromé.

Wiha ChromTop® finition sur la pointe pour un ajustement parfait à chaque fois.

Poignée: poignée de précision avec capuchon pivotant, résistance de surface 106 - 109 Ohm.

Normes : CEI 61340-5-1.

Application: Pour travailler sur des composants sensibles aux décharges électrostatiques.

Extra: rack pratique en plastique avec des trous pendaison.

La boîte en plastique, peut-être ouverte et positionnée sur un établi.



Codenummer / N° code
821 08463

POZIDRIV**POZIDRIV**

Codenummer / N° code	Referentie / Référence	Model / Modèle
820 22001	99831	Pozidriv N°1
820 22002	99832	Pozidriv N°2



GEREEDSCHAPSKOFFERS / VALISES D'OUTILLAGE



◀ ESD PROFI-SET TRENDY

Selected ESD-tools in handy plastic case made from conductive material.

The tools are clearly arranged in accurate-sized cutouts in conductive hardfoam.

For individual accessories are one resp. two cutouts available.

- PLCC extractor.
- Side cutters, 120 mm, with conductive black hand-guard.
- Mini side cutters EUROline-Conductive, 120 mm, without sideface, for soft wire up to 0.6 mm, copper wire up to 1.2 mm, box joint, double leaf spring, fine polished and bright burnished, conductive bicoloured hand-guard.
- Flat nose pliers EUROline-Conductive, 130 mm, as above.
- Snipe nose pliers EUROline-Conductive, 130 mm, short jaws, as above.
- Screwdriver 50 x 0.8 mm, with conductive handle, blade from chrome vanadium, chrome-plated, with black tip.
- Screwdriver 50 x 1.5 mm, with conductive handle, blade from chrome vanadium, chrome-plated, with black tip.
- Screwdriver 60 x 2.0 mm, with conductive handle, blade from chrome vanadium, chrome-plated, with black tip.
- Cross-recess screwdriver size 000, with conductive handle, blade from chrome vanadium, chrome-plated, with black tip.
- Cross-recess screwdriver size 00, with conductive handle, blade from chrome vanadium, chrome-plated, with black tip.
- Cross-recess screwdriver size 0, with conductive handle, blade from chrome vanadium, chrome-plated, with black tip.
- SMD-tweezers, 110 mm, straight, very sharply pointed, ESD-coating.
- SMD-tweezers, 120 mm, sickle-shaped, very sharply pointed, as above.
- SMD-tweezers, 120 mm, flat, rounded tips, 2.0 mm width, as above.
- TORX screwdriver T 5, with conductive handle, blade made from chrome vanadium, chrome-plated, with black tip.
- TORX screwdriver T 6, with conductive handle, blade made from chrome vanadium, chrome-plated, with black tip.
- TORX screwdriver T 7, with bore-hole in the tip, with conductive handle, blade made from chrome vanadium, chrome-plated, with black tip.
- ESD brush, bristles width 20 mm.

Codenummer / N° code	Model / Modèle	Buitenafmetingen / Dimensions extérieures	Gewicht / Poids
834 02285	2285	350 x 310 x 65mm	1,5 Kg



◀ SERVICE SET CARAT WITH 9 TOOLS

SERVICE SET CARAT WITH 9 TOOLS

Codenummer / N° code	Model / Modèle	Buitenafmetingen / Dimensions extérieures	Gewicht / Poids
834 02250	2250	190 x 135 x 35mm	0,36 Kg

3900 KC

Antistatisch koffertje 130 x 230 x 30 mm, omvattend.

1 pincet voor cilindrische componenten [150SAMF]

1 pincet voor plaatsing van SMD componenten [150SAMB]

1 pincet met extra-fijne punten [51SA]

1 pincet voor manipulatie van SMD comp. [102ACA]

1 pincet voor manipulatie van SMD comp. [103ACA]

1 geleidende kniptang voor SMD pinnen [670 EP-CP]

3900 KC

Coffret antistatique 130 x 230 x 30 mm, comprenant.

1 pincet voor cilindrische componenten [150SAMF]

1 pincet voor plaatsing van SMD componenten [150SAMB]

1 pincet met extra-fijne punten [51SA]

1 pincet voor manipulatie van SMD comp. [102ACA]

1 pincet voor manipulatie van SMD comp. [103ACA]

1 geleidende kniptang voor SMD pinnen [670 EP-CP]



Codenummer / N° code	Model / Modèle	Gewicht / Poids
818 31378 10	3900KC	350 g

CMS MICRO KIT

Antistatisch koffertje.

Pincetten (inox, niet-magnetisch, geleidend)

51SA : zeer fijne punten, uiteinden gebogen 30 °C. L : 115 mm.

102ACA : voor zekere CMS manipulatie, werkhoeek die polsvermoeidheid uitsluit. Gepolijste puntranden. L : 115 mm.

103ACA : sterke gebogen punten 45 °C, ideaal voor het Grijspen van CMS, L : 115 mm.

150SAMB : Grijspen en manipuleren van cilindrische CMS met diameter van 1,2 tot 2,5 mm. Gebogen 40 °C. Externe groeven. L : 120 mm.

150SAMF : Grijspen en plaatsen van kleine cilindrische CMS, 1,2 tot 2,5 mm zoals mini-melfs. Vrije uiteinden voor het plaatsen op schakelingen. L : 120 mm.

Kniptang

670EP : Miniatuurkniptang, handgreep in ESD schuimstof. L : 110 mm. Onmisbaar onderhoudswerktuig : knippen van de micropinnen van CMS geïntegreerde schakelingen, een per een, verticaal, voor het lossolderen. Geen breukgarantie.

MICRO KIT CMS

Petit coffret antistatique.

Brucelles (inoxydables, amagnétiques, conductrices)

51SA : Pointes très fines, coudées en extrémité à 30 °C. L : 115 mm.

102ACA : Pour une manipulation sûre des CMS, angle de travail supprimant toute fatigue du poignet. Arêtes des pointes polies. L : 115 mm.

103ACA : Pointes fortes pliées à 45 °C, idéales pour la préhension des CMS. L : 115 mm.

150SAMB : Prise et manipulation de composants cylindriques de ø 1,2 à 2,5 mm. Courbées à 40 °C. Stries extérieures. L : 120 mm.

150SAMF : Préhension et dépose de CMS cylindriques de petites tailles, 1,2 à 2,5 mm tels les mini-melfs. Extrémités libres pour la pose sur circuits. L : 120 mm.

Kniptang

670EP : Miniatuurkniptang, handgreep in ESD schuimstof. L : 110 mm. Onmisbaar onderhoudswerktuig : knippen van de micropinnen van CMS geïntegreerde schakelingen, een per een, verticaal, voor het lossolderen. Geen breukgarantie.



Codenummer / N° code	Model / Modèle	Gewicht / Poids
818 31378 10	3900KC	350 g

TCE-150ST

Gereedschapskoffer met metrisch assortiment. Afmetingen : 475 x 345 x 120 mm.

TCE-150ST

Valise d'outillage - assortiment métrique. Dimensions : 475 x 345 x 120 mm.



ELEKTRISCHE SCHROEVENDRAAIERS / VISSEUSES ÉLECTRIQUES

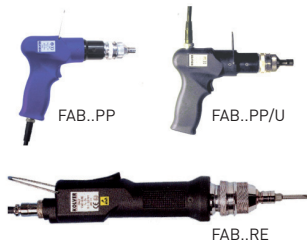

◀ SERIE FAB (ESD)

De schroevendraaiers FAB zijn zeer geapprecieerd voor gebruik in de elektronica.

- Spanning : 30V DC.
- Afmetingen : diameter 33 mm - lengte 220 mm.
- Gewicht : 0,480 Kg.
- De uitvoeringen met hefboomstart zijn eveneens verkrijgbaar in pistoolvorm.

SÉRIE FAB (ESD)

Les visseuses FAB sont très appréciées pour l'utilisation dans le domaine de l'électronique.

- Tension : 30V DC.
- Dimensions : diamètre 33 mm - longueur 220 mm.
- Poids : 0,480 Kg.
- Les versions démarrage levier sont également disponibles en version pistolet.

Codenummer / N° code	Model / Modèle	Capaciteit / Capacité	Koppel / Couple	Snelheid / Vitesse	Start / Démarrage	Voeding / Alimentation
592 10618 01	FAB18RE/FR	M4	0,3 - 1,8 Nm	650 RPM	Lever	EDU1FR
592 11001 01	FAB10RE/FR	M2,5	0,05 - 0,8 Nm	1000 RPM	Lever	EDU1FR
592 12618 01	FAB18PS/FR	M4	0,3 - 1,8 Nm	650 RPM	Push	EDU1FR
592 10012 01	FAB12RE/FR	M3	0,2 - 1,2 Nm	1000 RPM	Lever	EDU1FR
592 10013 01	FAB12PP/FR	M3	0,2 - 1,2 Nm	1000 RPM	Lever	EDU1FR

Toebehoren / Accessoires :

Codenummer / N° code	Model / Modèle	Capaciteit / Capacité	Kenmerken / Caractéristiques	Afmetingen / Dimensions	Gewicht / Poids
592 10010 01	EDU1FR		120VA, progressieve start / 120VA, démarrage progressif	138 x 118 x 67 mm	0,6 Kg
592 10300	TECBA1	0,4 - 1 Kg	Balancer / Equilibreur		
595 20571	PP1406N	5 Kg	Draagarm / Potence		

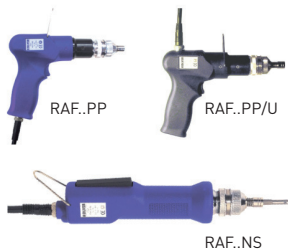

◀ SERIE RAF (ESD)

Bij het ontwerpen van de RAF schroevendraaiers werd gebruik gemaakt van de laatste technologische ontwikkelingen voor koppelcontrole om te voldoen aan de huidige eisen wat precisie en prestatievermogen in het algemeen betreft.

- Spanning : 30V DC.
- Afmetingen : diameter 39 mm - lengte 225 mm.
- Gewicht : 0,650 Kg.
- De uitvoeringen met hefboomstart zijn eveneens verkrijgbaar in pistoolvorm.

SÉRIE RAF (ESD)

Les visseuses RAF ont été conçues avec les derniers développements technologiques pour le contrôle du couple de manière à satisfaire les exigences actuelles au niveau de la précision et des performances générales.

- Tension : 30V DC.
- Dimensions : diamètre 39 mm - longueur 225 mm.
- Poids : 0,650 Kg.
- Les versions démarrage levier sont également disponibles en version pistolet.

Codenummer / N° code	Model / Modèle	Capaciteit / Capacité	Koppel / Couple	Snelheid / Vitesse	Start / Démarrage	Voeding / Alimentation
592 20032 01	RAF32NS/FR	M5	0,7 - 3,2 Nm	1000 RPM	Lever	EDU1FR
592 20638 01	RAF38NS/FR	M5	0,9 - 3,8 Nm	650 RPM	Lever	EDU1FR
592 22638 01	RAF38PS/FR	M5	0,9 - 3,8 Nm	650 RPM	Push	EDU1FR

Toebehoren / Accessoires :

Codenummer / N° code	Model / Modèle	Capaciteit / Capacité	Kenmerken / Caractéristiques	Afmetingen / Dimensions	Gewicht / Poids
592 10300	TECBA1	0,4 - 1 Kg	Balancer / Equilibreur		
595 20571	PP1406N	5 Kg	Draagarm / Potence		
592 10010 01	EDU1FR		120VA, progressieve start / 120VA, démarrage progressif	138 x 118 x 67 mm	0,6 Kg

SERIE PLUTO (ESD)

De elektrische schroevendraaiers PLUTO (PLUS TORque) betekenen een ware revolutie op de markt van de assemblage.

De apparaten PLUTO die geheel ontworpen en gefabriceerd zijn in Europa, kunnen 10 Nm bereiken (reproductie met $\pm 5\%$), met een uniek elektronisch systeem van koppelcontrole.

- Spanning : 40V DC
- Afmetingen : diameter 40 mm - lengte 180 mm
- Gewicht : 0,500 Kg
- De uitvoeringen met hefboomstart zijn eveneens verkrijgbaar in pistoolvorm.

SÉRIE PLUTO (ESD)

Les visseuses PLUTO (PLUS TORque) représentent une réelle révolution dans le marché de l'assemblage.

Entièrement conçues et produites en Europe, les outils PLUTO peuvent atteindre 10 Nm (reproduction avec $\pm 5\%$), avec un système électronique de contrôle de couple unique.

- Tension : 40V DC
- Dimensions : diamètre 40 mm - longueur 180 mm
- Poids : 0,500 Kg
- Egalement disponibles en version pistolet.

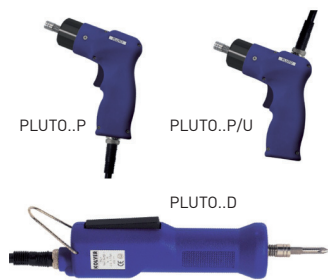

Codenummer / N° code	Model / Modèle	Capaciteit / Capacité	Koppel / Couple	Snelheid / Vitesse	Start / Démarrage	Voeding / Alimentation
592 30210 01	PLUTO10P/N	M6	2 - 7 / 4 - 10 Nm	600 RPM	Lever	EDU3AE-7-N / EDU3AE-N
592 30211 01	PLUTO10D/N	M6	2 - 7 / 4 - 10 Nm	600 RPM	Lever	EDU3AE-7-N / EDU3AE-N

Toebehoren / Accessoires :

Codenummer / N° code	Model / Modèle	Capaciteit / Capacité	Kenmerken / Caractéristiques
592 10300	TECBA1	0,4 - 1 Kg	Balancer / Equilibreur
595 20571	PP1406N	5 Kg	Draagarm / Potence

SERIE ACC

De elektrische schroevendraaiers ACC zijn rechtstreeks op 220V te gebruiken met een geïntegreerd systeem voor automatische stroomonderbreking bij bereik van de ingestelde koppel en AC-DC stroomtransformator.

Daar ze geen voedingsblok behoeven, kunnen ze gebruikt worden voor toepassingen die talrijke verplaatsingen vereisen.

Bovendien zijn ze allemaal uitgerust met de systemen drukstart en hefboomstart zodat de gebruiker de keuze heeft.

SÉRIE ACC

Les visseuses ACC sont directement utilisables sur courant 220V avec système intégré pour coupure automatique de courant lorsque le couple préfixé est atteint et redresseur AC-DC.

Comme elles sont dépourvues d'alimentation, elles peuvent être utilisées pour des applications qui demandent un déplacement fréquent.

De plus elles sont toutes équipées des systèmes Push to Start et interrupteur à levier pour convenir au choix des opérateurs.



Codenummer / N° code	Model / Modèle	Capaciteit / Capacité	Koppel / Couple	Snelheid / Vitesse
592 51930	ACC2230	M5	1,0 - 3,0 Nm	950 RPM
592 51222	ACC2222	M4	0,9 - 2,0 Nm	2400 RPM
592 41910	ACC2210	M3	0,2 - 1,0 Nm	950 RPM
592 41920	ACC2220	M4	0,7 - 2,0 Nm	950 RPM

Toebehoren / Accessoires :

Codenummer / N° code	Model / Modèle	Capaciteit / Capacité	Kenmerken / Caractéristiques
592 10300	TECBA1	0,4 - 1 Kg	Balancer / Equilibreur
595 20571	PP1406N	5 Kg	Draagarm / Potence

CONTROLLER EN VOEDING

De bedien- en voedingsdoos serie EDU, in 230V, doet dienst als stroomtransformator AC/DC en elektronische spankoppelregulator.

De elektronische schakelaar stopt de stroomvoorziening van de schroevendraaiër wanneer de ingestelde koppel bereikt is.

CONTRÔLEUR ET ALIMENTATION ÉLECTRIQUE

L'unité de contrôle et d'alimentation série EDU, alimentée en 230V, assume les fonctions de transformateur de courant AC/DC et de régulateur électronique du couple de serrage.

Le circuit électronique de contrôle arrête l'alimentation de courant de la visseuse lorsque le couple pré-fixé est atteint.



EDU1NS/RA

EDU3AE

Codenummer / N° code	Model / Modèle	Kenmerken / Caractéristiques	Afmetingen / Dimensions	Gewicht / Poids
592 30000	EDU1AE	Programmeerbaar met user interface schermen / Programmable avec écrans d'interface utilisateur	185x125x95	3,15 g
592 10010 01	EDU1FR	120VA, progressieve start / 120VA, démarrage progressif	138x118x67	0,6 g



◀ SCHROEVENDRAAIER (2,4 VOLT) NI-MH

- Spanning : 2,4 Volt.
- Capaciteit (volgens IEC) : 2,8 Ah.
- Oplaadtijd (volle lading) : 45 min.
- Accu : EY9221B Ni-MH.
- Gewicht (incl. accu) : 0,4 Kg.
- Onbelast Toerental (laag/hoog) : 200/340 omw/min
- Maximaal koppel / Mogelijke koppels : 2,9 Nm/ meerdere.
- Koppelingskoppel : ca. 0,4 - 2,0 Nm.
- 1/4" zeskant-sneluittkoppeling.
- Rechts- en linksdraaiend.

▶ VISSEUSE (2,4 VOLT) NI-MH

- Voltage : 2,4 Volt.
- Capacité (selon IEC) : 2,8 Ah.
- Durée de chargement (charge pleine) : 45 min.
- Batterie : EY9221B Ni-MH.
- Poids (avec batterie) : 0,4 Kg.
- Vitesse sans charge (basse/haute) : 200/340 tr/min
- Couple maximal / Etages de couple : 2,9 Nm/ plusieurs.
- Couple embrayage : ca. 0,4 - 2,0 Nm.
- Embout à six pans creux 1/4".
- Marche droite/gauche.

Codenummer / N° code	Model / Modèle	Aantal batterijen / Nombre de batterie
596 62201*	EY6220NQ	1
596 62200	EY6220N	1

* Lader / Chargeur

Toebehoren / Accessoires :

Codenummer / N° code	Model / Modèle	Beschrijving / Description
596 92211	EY9221B	Accu / Batterie



◀ SCHROEVENDRAAIER (3,6 VOLT) LI-ION

- Spanning : 3,6 V.
- Capaciteit (volgens IEC) : 1,5 Ah.
- Oplaadtijd (volle lading) : 30 min.
- Accu : EY9L10B Li-ion.
- Gewicht (incl. accu) : 0,5 Kg.
- Onbelast Toerental (laag/hoog) : 200/600 omw/min.
- Maximaal koppel / Mogelijke koppels : 4,4 Nm/21.
- Koppelingskoppel : ca. 0,3 - 2,9 Nm.
- Elektronische uitschakelkoppeling.
- 1/4" zeskant-sneluittkoppeling.
- Rechts- en linksdraaiend.
- Led licht met koffer.

▶ VISSEUSE (3,6 VOLT) LI-ION

- Voltage : 3,6 Volt.
- Capacité (selon IEC) : 1,5 Ah.
- Durée de chargement (charge pleine) : 30 min.
- Batterie : EY9L10B Li-ion.
- Poids (avec batterie) : 0,5 Kg.
- Vitesse sans charge (basse/haute) : 200/600 tr/min.
- Couple maximal / Etages de couple : 4,4 Nm/21.
- Couple embrayage : ca. 0,3 - 2,9 Nm.
- Limiteur de couple automatique.
- Embout à six pans creux 1/4".
- Marche droite/gauche.
- Témoins lumineux LED.
- Avec coffret de rangement.

Codenummer / N° code	Model / Modèle	Aantal batterijen / Nombre de batterie
596 74102*	EY7410LA2S	2
596 74101	EY7410LA1C	1

* Lader / Chargeur

Toebehoren / Accessoires :

Codenummer / N° code	Model / Modèle	Beschrijving / Description
596 90100	EY9L10B	Accu / Batterie

SCHROEVENDRAAIER WBTS

Elektrische precisie schroevendraaiers voor serie-assemblage in de industrie. Perfect voor montage taken met preciese en herhaalde koppel.

Technische gegevens :

Ergonomisch ontwerp voor eenvoudig gebruik
Geschikt voor gebruik in ESD-beschermde gebied
Geschikt voor gebruik in cleanrooms
Beschikbaar met digitale of analoge voeding
Koppel instelling manueel of via de digitale voeding unit voor ECL-versie
Draaimomentinstelling via compressie koppelingsveer of via de digitale voeding voor ECL-versie
Brushless, onderhoudsvrije motor
Hendel start of push to start-versie
Laag geluidsniveau <55 dBA
Precisie uitschakeling
Geschikt voor cleanroom gebruik
Handmatige schakelaar voor linkse en rechtse omwentelling
Voor gebruik met 1 / 4" bits
Veilige torque lock
Instelbare uitschakelfunctie
Uitgebreid assortiment van accessoires

VISSEUSE WBTS

Tournevis de précision électrique pour assemblage industriel en série. Parfait pour les tâches d'assemblage avec les exigences d'un couple précis et répétitif.

Caractéristiques techniques :

Disponible avec alimentation numérique ou analogique
Réglage manuel de couple ou via l'alimentation digitale pour la version ECL
Couple de serrage par compression du ressort d'embrayage ou via l'alimentation numérique pour version ECL
Brushless (sans balais), sans entretien du moteur
Démarrage par levier ou par pression Version
Faible bruit <55 dBA
ESD Corps sécurisé
Précision de coupe
Convient pour utilisation en salle blanche
Interrupteur manuel de rotation droite et gauche
Pour une utilisation avec embouts 1/4"
Verrouillage sure du couple
Fonction d'arrêt réglable
La conception ergonomique pour une utilisation facile
Large gamme d'accessoires



Codenummer / N° code	Model / Modèle	Koppel / Couple	Snelheid / Vitesse	Start / Démarrage	Voeding / Alimentation
810 39091	WBTS12L	0,05 - 1,2 Nm	650	Lever	WTS A / WTS D
810 39092	WBTS12P	0,05 - 1,2 Nm	650	Push	WTS A / WTS D
810 39093	WBTS35L	0,05 - 3,5 Nm	800	Lever	WTS A / WTS D
810 39094	WBTS35P	0,05 - 3,5 Nm	800	Push	WTS A / WTS D
810 39095	WBTS35ECL	0,05 - 3,5 Nm	800	Lever	WTS D

Toebehoren / Accessoires :

Codenummer / N° code	Model / Modèle	Capaciteit / Capacité	Kenmerken / Caractéristiques
595 20571	PP1406N	5 Kg	Draagarm / Potence
810 87677 03	WBAL		Balancer 0,4-1,0 Kg / Equilibreur 0,4-1,0 Kg

**ANALOGUE CONTROLLER EN VOEDING WTS A**

Analog power unit for electric screwdriver WBTS.

- Simple rotary dial adjustment. Rotation per minute and softstart ; ECL-screwdriver additional torque range).
- Speed control from 60 % to 100 % of nominal speed.
- Soft start capability ramp from 0 to 2 seconds.
- Green-Yellow LED torque display.
- ESD compliant housing.

CONTRÔLEUR ET ALIMENTATION ANALOGIQUE WTS A

Alimentation analogique pour tournevis électrique WBTS.

- Réglage simple cadran rotatif. Rotation par minute et softstart ; ECL-tournevis plage de couple supplémentaire).
- Contrôle de la vitesse de 60 % à 100 % de la vitesse nominale.
- Rampe souple : capacité de 0 à 2 secondes.
- Vert-Jaune afficher le couple LED.
- Boitier conforme ESD.



Codenummer / N° code	Model / Modèle
810 39016	WTS A



◀ DIGITALE CONTROLLER EN VOEDING WTS D

Digital Power Unit for Electric Screwdriver WBTS.

- Easy operation with text display + simple programming.
- Speed Control from 60 % to 100 % of nominal speed.
- Green-Yellow LED torque display OK or not OK.
- Soft and Hard joint.
- Soft start capability ramp from 0 to 2 sec.
- With interface.
- Right and left rotation.
- Reverse function.
- Min. / Max. tightening times.
- Suitable for complex tightening applications.
- ESD compliant housing.
- Multiple languages.
- Password protection.
- Voltage :
 - In : 100-240 V AC.
 - Out : 40 V DC.
 - Out Power : 120 VA.

CONTRÔLEUR ET ALIMENTATION DIGITALE WTS D

Alimentation numérique pour tournevis électrique WBTS.

- Facilité d'utilisation avec affichage texte + programmation simple.
- Contrôle de la vitesse de 60 % à 100 % de la vitesse nominale.
- Vert-Jaune afficher le couple LED OK ou pas OK.
- Vissage support souple et dur.
- Rampe souple capacité de commencer à 0 à 2 sec.
- Avec interface.
- Rotation droite et gauche.
- Marche arrière.
- Min. / Max. temps de serrage.
- Convient pour les applications complexes de serrage.
- Boîtier conforme ESD.
- Multilingue.
- Mot de passe de protection.
- Tension :
 - Entrée : 100-240 V AC.
 - Sortie : 40 V DC.
 - Puissance sortie : 120 VA.

Codenummer / N° code	Model / Modèle
810.39006	WTS D

TOEBEHOREN VOOR ELEKTRISCHE SCHROEVENDRAAIERS / ACCESSOIRES POUR VISSEUSES ÉLECTRIQUES



◀ STABILISATOR

Met de stabilisator kan men elke elektrische schroevendraaier op gelijk welke hoogte hangen.

EQUILIBREUR

L'équilibreur peut maintenir n'importe quelle visseuse en suspension à toutes hauteurs.

Codenummer / N° code	Model / Modèle	Capaciteit / Capacité
592.10300	TECBA1	0,4 - 1 Kg



◀ DRAAGARM

De hangarmhouder bestaat uit een verticaal element en een in de hoogte instelbare 180 °C draagbare arm. Dankzij de regelbare klem kan hij zonder boring op elk werkvlak geplaatst worden.

POTENCE-SUPPORT

La potence-support est constituée d'un élément vertical et d'un bras pivotant avec débattement dans le plan horizontal sur 180 °C. Grâce à l'étrier réglable, elle peut être placée sur n'importe quel plan de travail sans perçage.

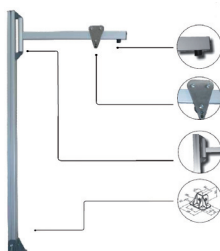

◀ DRAAGARM PP1406N

- Pijl draaibaar tot 180 °C.
- Slide met 3 verstelbare rollen.
- Verstelbare stopblok in glijbaan.
- Boom hoogte verstelbaar.

POTENCE PP1406N

- Flèche pivotante sur 180 °C.
- Coulisseau 3 roulettes réglables.
- Butée de coulisseau réglable.
- Hauteur de flèche ajustable.

Codenummer / N° code	Model / Modèle	Capaciteit / Capacité
595.20571	PP1406N	5 Kg

KOPPELREACTIEARM CARBON

- De CAR koppel reactie armen zijn ontworpen uit carbon vezels om de reactie van de vijsmachiene te verwijderen als ze stoppen bij de vooraf ingestelde koppel.
- Deze arm vereist het gebruik van een balancer, die apart wordt verkocht.

BRAS DE RÉACTION DE COUPLE CARBONE

- Les bras CAR de réaction de couple a été conçu en fibre de carbone pour éliminer la réaction produite par la visseuse quand ils s'arrêtent au couple préréglé.
- Ces bras nécessitent l'utilisation d'un équilibreur qui est vendu séparément.



Codenummer / N° code	Model / Modèle	Koppel / Couple	Afmetingen / Dimensions	Gewicht / Poids
592 10661	CAR151	Max 12 Nm	475 - 1088	0,46 g
592 10662	CAR152	Max 12 Nm	626 - 1538	0,51 g
592 10663	CAR281	Max 25 Nm	484 - 1084	0,60 g
592 10664	CAR282	Max 25 Nm	634 - 1534	0,70 g
592 10665	CAR501	Max 50 Nm	522 - 1015	0,86 g
592 10666	CAR502	Max 50 Nm	672 - 1584	1,14 g

Toebehoren / Accessoires :

Codenummer / N° code	Model / Modèle	Capaciteit / Capacité	Kenmerken / Caractéristiques
592 10300	TECBA1	0,4 - 1 Kg	Balancer / Equilibreur

KOPPELMETER

Koppelcontrole is absoluut nodig voor elke assemblageverrichting : Onvoldoende vastgeschroefde bevestigingen kunnen loskomen door trillingen, terwijl bij overmatige koppel het stuk kan beschadigd worden.

CONTRÔLEUR DE COUPLE

Contrôler le couple est absolument nécessaire pour toute opération d'assemblage : Les attaches insuffisamment serrées peuvent se desserrer par vibration tandis qu'un couple excessif peut endommager la pièce.



K2

Codenummer / N° code	Model / Modèle	Koppel / Couple
592 20405	K1	0,05 - 1 Nm
592 20404	K20	0,5 - 20 Nm
592 20403	K5	0,3 - 5 Nm
592 21402	MINI K1	0,05 - 1 Nm
592 21404	MINI K20	0,5 - 20 Nm
592 21403	MINI K5	0,3 - 5 Nm
592 21405 05	MINI KE + T. RTSX50	0,03 - 5Nm

AUTOCATCHER

Voor schroeven in inox, messing, koper of plastic, gebruik de schroefverdeler NJK705 gecombineerd met de AUTOCATCHER om des schroeven met één hand te kunnen nemen en indraaien.

AUTOCATCHER

Pour les vis en acier inoxydable, laiton, cuivre ou en plastique utilisez le distributeur de vis NJK705 combiné avec l'AUTOCATCHER et vous pourrez visser avec une main !



Codenummer / N° code	Capaciteit / Capacité
592 10114	M3 / M5
592 10113	M2 / M3

HAAKSE SCHROEFKOP 90 °C

Haakse schroefkop van 90 °C voor Weller WBTSL schroevendraaiers met hendel.

Niet geschikt voor schroevendraaiers WBTS (push-to-start)

TÊTE RENVOI D'ANGLE À 90 °C

Tête à renvoi d'angle 90 °C pour visseuses Weller WBTSL à levier.

Ne convient pas pour les visseuses WBTS (action par pression).



Codenummer / N° code	Model / Modèle	Beschrijving / Description
810 87677 01	WAH12	Voor WBTS12L / Pour WBTS12L
810 87677 02	WAH35	Voor WBTS35L / Pour WBTS35L



◀ KABEL WCAB5M

Flexibele aansluitkabel 5 m, met 8-polige aansluiting.

CÂBLE WCAB5M

Câble flexible de raccordement 5 m pour visseuses Weller, avec 8 pôles.

Codenummer / N° code	Model / Modèle
810 87677 04	WCAB5M



◀ KABEL WCAB5MS

- Flexibele spiraal aansluitkabel 5m, met 8-polige aansluiting.
- Ideaal voor intensief gebruik.

CÂBLE WCAB5MS

- Câble spirale de raccordement 5m pour visseuses weller, avec connexion 8 poles.
- Convient parfaitement pour un usage intensif.

Codenummer / N° code	Model / Modèle
810 87677 05	WCAB5MS



◀ TORQUE TESTER WTT5

Torque tester voor schroevendraaier WBTS, calibratie tot 5 Nm.

TESTEUR DE COUPLE WTT5

Testeur de couple pour visseuses WBTS, calibration jusqu'à 5 Nm.

Codenummer / N° code	Model / Modèle
810 87677 06	WTT5

SOLDEERLOZE VERBINDING / CONNEXION SANS SOUDURE

WIRE-WRAP WERKTUIGEN / OUTILLAGE WIRE-WRAP



◀ PNEUMATISCH WERKTUIG

- Gebruikt in de productie omwille van het beperkt gewicht, de lange levensduur en het geringe onderhoud.
- Dat werktuig wordt geleverd met een slang van 1,80 m. Er is perslucht van 5,5 tot 7 Bar nodig.

OUTIL PNEUMATIQUE

- Utilisé pour la production (poids réduit, durée de vie et entretien minimal).
- Cet outil est livré avec un tuyau de 1,80 m. Il nécessite une pression d'air de 5,5 à 7 bars.

Codenummer / N° code	Referentie / Référence	AWG	Ø geleider / Ø conducteur
826 02980	26100AA5	30 - 10	0,25 - 1 mm



◀ ELEKTRISCH WERKTUIG

Het elektrisch werktuig « Wrappy » wordt in het bijzonder gebruikt voor mini-wrap toepassingen. Het lichaam van het werktuig is in stevig plastic, waardoor het werktuig licht is en aangenaam in het gebruik.

OUTIL ÉLECTRIQUE

L'outil électrique « Wrappy » est utilisé spécialement pour les applications miniwrap. Le corps de l'outil est réalisé en matière plastique solide, ce qui le rend léger et agréable à l'emploi.

Codenummer / N° code	Referentie / Référence	AWG	Ø geleider / Ø conducteur
826 02931 53	T0090293153	30-18	0,25 - 1,0 mm

HANDBEDIEND WERKTUIG

Het met de hand bediende werktuig 14HP-1C heeft geen voeding nodig. Het wordt gebruikt voor occasionele toe-passingen. Het is licht en kan met alle pinnen en hulzen gebruikt worden. Deze zijn afzonderlijk te bestellen. Een manipulatie van de trekker geeft een tiental om-wentelingen van de pin.

OUTIL ACTIONNÉ À LA MAIN

L'outil 14HP-1C actionné par la main, ne nécessite pas d'alimentation. Il est léger et peut accepter toutes les broches et guides. Ceux-ci sont à commander séparément. Une manipulation de la gachette procure une dizaine de rotations de la broche.



Codenummer / N° code	Referentie / Référence	AWG	ø geleider / ø conducteur
826 02910	28000AC1	30 - 22	0,25 - 0,65 mm

HANDWERKTUIG

Dit werktuig is in schroevendraaiervorm. Het is klein en licht en bestaat uit een handvat, een pin en een vereenvoudigde huls.

OUTIL MANUEL

Celui-ci en forme de tournevis est petit et léger. Il se compose d'un manche, d'une broche et d'un guide simplifié.

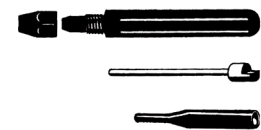

Codenummer / N° code	Referentie / Référence	Model / Modèle
826 05172 19	517219	Handvat / Manche

HANDWERKTUIG**OUTIL MANUEL**

Codenummer / N° code	Referentie / Référence	AWG	ø geleider / ø conducteur
826 05020 19	WRAPECOMAXI	20	1,34 x 1,34 mm
826 05026 22	WRAPECOMIDI	26 - 22	1,34 x 1,34 mm
826 05030 00	WRAP3F30	30	0,95 x 0,95 mm
826 05030 26	WRAPECOMINI	30 - 24	0,95 x 0,95 mm

**HANDWERKTUIGEN OM TE ONTROLLLEN / OUTILS MANUELS À DÉROULER****TEGEN DE RICHTING VAN DE WIJZERS VAN DE KLOK**

Deze worden gebruikt om gewikkelde verbindingen snel en gemakkelijk te ont-wikkelen daar waar een kleine wijziging nodig is. Ze worden ook gebruikt voor 'unwrapping' testen.

ANTI-HORLOGIQUE

Ceux-ci sont utilisés pour dérouler rapidement et facilement une connexion pour une modification mineure. Ils sont également utilisés pour les tests de déroulement.



Codenummer / N° code	Referentie / Référence	AWG	ø geleider / ø conducteur
826 05050 84	505084	32 - 26	0,6 x 0,6 mm
826 05047 69	504769	26 - 20	1,0 x 1,0 / 0,91 x 1,22 mm

IN/TEGEN DE RICHTING VAN DE WIJZERS VAN DE KLOK**HORLOGIQUE/ANTIHORLOGIQUE**

Codenummer / N° code	Referentie / Référence	AWG	ø geleider / ø conducteur
826 05001 30	T500130	24 - 18	1,14 x 1,14 mm



PINNEN EN HULZEN / BROCHES ET GUIDES

[Voor het compleet assortiment pinnen en hulzen, gelieve met ons contact op te nemen] / [Pour la liste complète des broches et guides, veuillez nous consulter]

PINNEN

Ter herinnering : de verbindingsdraad dient in de voorziene opening in de as te worden gebracht en de huls dient om de draad rond het terminal contact te leiden.

Voor de bij de pinnen passende huls zie onderstaande tabel.

BROCHES

Rappelons que le fil de connexion doit être inséré dans le trou prévu de la broche et que le guide sert à guider le fil autour du contact terminal.

Le guide utilisable avec les broches est indiqué dans le tableau ci-dessous.

Codenummer / N° code	Referentie / Référence	Model / Modèle	Draad ϕ / ϕ fil	AWG	Terminal contact / Contact terminal	Hulsnummer / N° guide	
826 05041 55	504155	Standard	0,5 mm	24	1,25 x 1,74 mm	826 00188 40	☰
826 05049 39	504939	Modified	0,65 mm	22	1,25 x 1,86 mm	826 00188 40	☰
826 05064 45	506445	Modified	0,4 mm	26	0,59 x 0,98 mm	826 05071 00	☰
826 05070 63	507063	Modified	0,25 mm	30	0,78 x 0,87 mm	826 05071 00	☰
826 00262 63	T26263	Modified	0,5 mm	24	1,37 x 1,86 mm	826 00188 40	☰

HULZEN

Voor andere pinnen en hulzen zie onderstaande tabellen.

GUIDES

Pour d'autres broches et guides voir tableaux ci-après.

Codenummer / N° code	Referentie / Référence
826 05071 00	507100
826 05172 31	517231
826 00188 40	T18840

De zelfstrippende pinnen en hulzen knippen de draad op goede lengte, strippen de isolatie en maken het correcte aantal wikkelingen in één operatie.

Les broches et guides autodénudants coupent le fil à la bonne longueur, dénudent l'isolant et wrappent le nombre correct de tours en une opération.

Enkel gewijzigde verbindingen.

Connexions de type modifié uniquement.

C.S.W. BITS



SLEEVE WITH CUTTING WINDOW



STRIP BLADE

CUTTING WINDOW

INSULATED WIRE

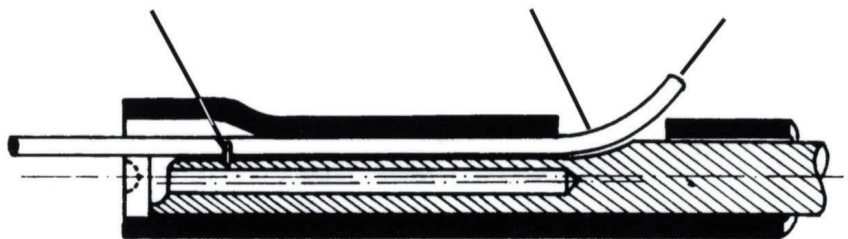

PINNEN CSW

BROCHES CSW

Codenummer / N° code	Referentie / Référence	Draad ϕ / ϕ fil	AWG	Terminal contact / Contact terminal	Hulsnummer / N° guide
826 05190 66	519066	0,5 mm	24	1,00 x 1,00 mm	826 05190 67

HULZEN CSW

GUIDES CSW

Codenummer / N° code	Referentie / Référence
826 05190 67	519067

WIRE-WRAP TOEBEHOREN / ACCESSOIRES WIRE-WRAP

REGELENDE FILTER MET SMERING

- Luchtinlaat R1/8".
- Beste toepassingsgebied : 0,03-0,4 m³/min.

FILTRE RÉGULATEUR AVEC LUBRIFICATION

- Entrée d'air R1/8".
- Meilleur domaine d'application : 0,03-0,4 m³/min.



GEREEDSCHAPSDOOS

Lege gereedschapsdoos voor Wire-Wrap werktuig 14YB3.

BOITE À OUTIL

Boite à outil vide pour outil Wire-Wrap 14YB3



DYNAMOMETER

Controletoestel om regelmatig de strijkracht na te kijken.

Eigenschappen :

Gamma : 100 N
Graduatie : 1 N

DYNAMOMÈTRE

Appareil de contrôle de force d'arrachement. Ceci permet de vérifier régulièrement la force d'arrachement.

Eigenschappen :

Gamme : 100 N
Graduation : 1 N



DRADEN / FILS

DRADEN

Isolatie in PVC.

FILS

Isolant en PVC.

Codenummer / N° code	Referentie / Référence	AWG	Kleur / Couleur	Lengte / Longueur
882 30252	AWG-30-250-RD	30	Rood / Rouge	250 m
882 30254	AWG-30-250-GE	30	Geel / Jaune	250 m
882 30250	AWG-30-250-SW	30	Zwart / Noir	250 m
882 24000	AWG-24-1000-SW	24	Zwart / Noir	1000 m
882 24002	AWG-24-1000-RT	24	Rood / Rouge	1000 m
882 24004	AWG-24-1000-GE	24	Geel / Jaune	1000 m
882 24006	AWG-24-1000-BL	24	Blaauw / Bleu	1000 m
882 24009	AWG-24-1000-WS	24	Wit / Blanc	1000 m
882 24250	AWG-24-250-SW	24	Zwart / Noir	250 m
882 24252	AWG-24-250-RT	24	Rood / Rouge	250 m
882 24254	AWG-24-250-GE	24	Geel / Jaune	250 m
882 24256	AWG-24-250-BL	24	Blaauw / Bleu	250 m
882 24257	AWG-24-250-VT	24	Violet / Violet	250 m
882 24259	AWG-24-250-WS	24	Wit / Blanc	250 m

ELEKTRISCHE WERKTUIGEN / OUTILS ÉLECTRIQUES



◀ ENGRAVER 290-1

Gravegereedschap met variabele diepteregeling, voor graveren op een groot aantal materialen zoals metaal, glas, hout, kunststof, keramiek, enz. Deze set bevat ook een letter- en cijfersjabloon om gemakkelijk letters en cijfers te kunnen graveren.

Kenmerken en Voordelen :

Heen- en weerbeweging voor optimale controle bij het graveren

Variabele slagdiepte voor gevarieerd graveereffect

Soft grip voor comfortabel hanteren

Vervangbare carbide graveerpunt voor gebruik op een groot aantal materialen.

Aparte aan/uit-schakelaar voor behoud van diepte-instelling

Inhoud :

Dremel Graveerpen

Vervangbare hardmetalen graveerpunt

Letter- en cijfersjabloon

Handleiding

Technische specificatie :

Nominaal opgenomen vermogen : 35 W

Spanning : 230 V

Gewicht : 0,31 Kg

Slagen per minuut : 6000

ENGRAVER 290-1

Outil de gravure avec contrôle de profondeur variable pour graver une grande variété de matériaux tels que les métaux, le verre, le bois, le plastique, la céramique, etc.

Ce kit comprend également des gabarits qui permettent de graver facilement des chiffres et des lettres.

Caractéristiques et avantages :

Mouvement alternatif, pour une maîtrise optimale de la gravure.

Course variable pour un effet de gravure varié

Poignée souple pour une prise en main confortable

Pointe de gravure en carbure, interchangeable, pour une utilisation sur une grande variété de matériaux.

Interrupteur et variateur de vitesse distincts pour conserver le réglage de la profondeur

Contenu :

Graveur Dremel Engraver

Pointe de gravure interchangeable en carbure

Gabarit de sérigraphie

Mode d'emploi

Caractéristiques techniques :

Puissance consommée nominale : 35 W

Tension : 230 V

Poids : 0,31 Kg

Coups par minute : 6000

Codenummer / N° code

594 01290

Type

290-1



◀ LIJMPISTOOL 910-3

Lijmpistool 165 °C.

Bevat :

Lijmpistool

3 lijmstokken (7 mm)

PISTOLET À COLLE 910-3

Pistolet à colle 165 °C.

Comporte :

Pistolet à colle

3 bâtons de colle (7 mm)

Codenummer / N° code

594 00910

Type

910-3



◀ LIJMPISTOOL 940-3

Lijmpistool 195 °C.

Bevat :

Lijmpistool

3 Lijmstokken (11 mm)

PISTOLET À COLLE 940-3

Pistolet à colle 195 °C.

Comporte :

Pistolet à colle

3 bâtons de colle (11 mm)

Codenummer / N° code

594 00910

Type

910-3

WERKTUIG 300-30

Koffer 300-30.

Bevat :

Werktuig met variabele snelheid 10.000 tot 33.000 tr/min
30 Dremel accessoires
Spantangsleutel
Soupele opbergzakje

OUTIL 300-30

Coffret 300-30.

Comporte :

Outil à vitesse variable de 10.000 à 33.000 tr/min 125 W.
30 accessoires Dremel de haute qualité
Clé de serrage
Sac souple de rangement



Codenummer / N° code	Type
594 01302	300-30

WERKTUIG 300-1/55

Koffer 300-1/55.

Bevat :

Werktuig met variabele snelheid van 10 000 tot 33 000 o.p.min 125 W
55 hulpstukken
1 flexibele as

OUTIL 300-1/55

Coffret 300-1/55.

Comporte :

Outil à vitesse variable de 10 000 à 33 000 tr/min 125 W
55 accessoires
1 arbre flexible



Codenummer / N° code	Type
594 03300	300-1/55

WERKTUIG 4000-1/45**Eigenschappen :**

Krachtige 175 W voor hoge prestaties
Soft grip op de handgrepen
Snelheidsvariator regelbaar in continu (5000 tot 35.000 t/min) voor maximale precisie
Elektronische feedback aan het koppel om de prestaties te verbeteren
Aan / uit-schakelaar met lock-functie geïntegreerd
45 accessoires

OUTIL 4000-1/45**Caractéristiques :**

Moteur puissant de 175 W pour des performances élevées
Poignée souple au niveau des points de prise pour une plus grande maniabilité
Variateur de vitesse réglable en continu (5.000 à 35.000 tr/min) pour un maximum de précision
Rétroaction électronique pour améliorer le couple et les performances
Interrupteur marche/arrêt avec fonction de verrouillage de pince intégrée
45 accessoires



Codenummer / N° code	Type
594 04000	4000-1/45

WERKTUIG 4000-4/65**Eigenschappen :**

Krachtige 175 W voor hoge prestaties
Soft grip op de handgrepen
Snelheidsvariator regelbaar in continu (5000 tot 35.000 t/min) voor maximale precisie
Elektronische feedback aan het koppel om de prestaties te verbeteren
Aan / uit-schakelaar met lock-functie geïntegreerd
65 accessoires

OUTIL 4000-4/65**Caractéristiques :**

Moteur puissant de 175 W pour des performances élevées
Poignée souple au niveau des points de prise pour une plus grande maniabilité
Variateur de vitesse réglable en continu (5.000 à 35.000 tr/min) pour un maximum de précision
Rétroaction électronique pour améliorer le couple et les performances
Interrupteur marche/arrêt avec fonction de verrouillage de pince intégrée
65 accessoires



Codenummer / N° code	Type
594 04010	4000-4/65



◀ **MULTIPRO CORDLESS**

Koffer 800-60.

Bevat :

Draadloss werktuig met variabele snelheid van 5 000 tot 35 000 o.p.min Lithium-Ion

60 hulpstukken

1 snel lader (3 h)

3,2 mm spantang

1 spanmoer

1 spantangsleutel

MULTIPRO CORDLESS

Coffre 800-60.

Comporte :

Outil sans fil vitesse variable de 5 000 à 35 000 tr/min Lithium-Ion

60 accessoires

1 chargeur rapide (3 heures)

1 pince porte-outil 3,2 mm

1 écrou de blocage

1 clé pour mandrin

Codenummer / N° code

594 08000

Type

800-60

Toebehoren / Accessoires :

Codenummer / N° code

594 08056

Type

Accu pack Lithium-Ion 10,8V (855)



◀ **TRIO 6800-2/8**

Koffer 6800-2/8.

Bevat :

Variabele snelheid rotatief werktuig (10.000 tot 20.000 omw / min)

Gelijder

Spantangsleutel

Adaptator voor stofzuiger

8 Dremel Accessoires

TRIO 6800-2/8

Coffre 6800-2/8.

Comporte :

Outil rotatif à vitesse variable (10.000 à 20.000 tr/min)

Guide

Clé de serrage

Adaptateur d'aspirateur

8 accessoires Dremel

Codenummer / N° code

594 06800

Type

6800-2/8

SPEEDCLIC TOEBEHOREN / EMBOUTS SPEEDCLIC

SNIJSCHIJVEN

Voor het snijden en zagen van metaal, hout en kunststof.

De slijpschijven kunnen gemakkelijk gezaagd of gesneden van de bouten, schroeven, plaatmetaal, dun hout en kunststof.

Deze schijven snijden alleen aan de randen.

Ze zijn niet geschikt voor het schuren of voor afgeronde sneden.

SC406 : Starterkit (schijf + steel)

SC409 : metaal (dunne schijf voor precisiewerken)

SC456 : metaal

SC476 : Plastic

SC544 : hout

SC545 : beton, steen, porselein, keramiek en epoxy harde

SC690 : deze kit bevat SC409 (2x) / SC456 (6x) / SC476 (2x) / SC402 (1x)

DISQUE À DÉCOUPER

Pour couper et scier du métal, du bois et du plastique.

Les disques à découper permettent de scier facilement ou d'entailler les boulons, les vis, la tôle, le bois mince et le plastique.

Ces disques découpent seulement sur les bords. Ils ne conviennent pas pour le ponçage ou la découpe en arrondi.

SC406 : kit de démarrage (disque + mandrin)

SC409 : métal (disque fin de précision)

SC456 : métal

SC476 : plastiques

SC544 : bois

SC545 : béton, pierre, porcelaine, céramique et résines époxy dures

SC690 : ce kit contient SC409 (2x) / SC456 (6x) / SC476 (2x) / SC402 (1x)



Codenummer / N° code	Type	As ø / ø queue	ø	Hoeveelheid / Quantité
594 00406 01	KIT SC406	3,2 mm	38 mm	1
594 00409 01	SC409	3,2 mm	38 mm	1
594 00456 01	SC456	3,2 mm	38 mm	1
594 00456 12	SC456B	3,2 mm	38 mm	12
594 00476 01	SC476	3,2 mm	38 mm	5
594 00544 01	SC544	3,2 mm	38 mm	1
594 00545 01	SC545	3,2 mm	38 mm	1
594 00690 01	KIT SC690	3,2 mm	38 mm	1



TOEBEHOREN / EMBOUTS DIVERS

SET PRECISIE-BOREN

De Dremel set precisie-boren (628) bevat 7 boren voor boren in hout of zacht metaal.

Verschillende opgenomen diameters :

0,8 / 1,2 / 1,6 / 2,0 / 2,4 / 2,8 / 3,2

JEU DE FORETS DE PRÉCISION

Le jeu de forets de précision Dremel (628) contient 7 forets permettant de percer dans le bois ou le métal tendre.

Différents diamètres proposés :

0,8 / 1,2 / 1,6 / 2,0 / 2,4 / 2,8 / 3,2



Codenummer / N° code	Type
594 00628	628



◀ SET 100 TOEBEHOREN 720

Koffer 720.

Bevat :

Chuck Drive (401)
Chuck voor het polijsten van de mouw (402)
Chuck SpeedClic (SC402)
Boor 3.2mm (150)
High Speed Ronde graveerfrees (191)
Polijsten pasta (421)
Polijstschijf 26 mm (429) 4x
Polijstschijf 13 mm (414) 8x
Zijde borstel 13 mm (404)
Strip en schuren doorn 13 mm korrel 60 (407)
13 mm schuurband korrel 60 (408) 7x
13 mm schuurband korrel 120 (432) 8x
Schuurschijf (411) 10x
Schuurschijf (413) 10x
Slijpschijf Aluminiumoxide 9.5 mm (932)
Harde slijpsteen aluminiumoxide (541) 4x
Slijpschijf siliciumcarbide 3.2 mm (83 322)
Siliciumcarbide schijf (83142)
Pack van 5 SpeedClick doorslijpschijven voor het snijden van metaal (SC456) 2x
Snijfrees 24 mm (409) 36x

SET 100 ACCESSOIRES 720

Coffre 720.

Bevat :

Mandrin pour disque (401)
Mandrin pour manchon à polir (402)
Mandrin SpeedClic (SC402)
Foret 3.2mm (150)
Fraise haute vitesse ronde (191)
Pâte à polir (421)
Disque polisseur 26 mm (429) 4x
Disque polisseur 13 mm (414) 8x
Brosse en soie 13 mm (404)
Bande de ponçage et mandrin 13 mm grain 60 (407)
Bande de ponçage 13 mm grain 60 (408) 7x
Bande de ponçage 13 mm grain 120 (432) 8x
Disque de ponçage (411) 10x
Disque de ponçage (413) 10x
Meule à rectifier en oxyde d'aluminium 9,5 mm (932)
Disque à rectifier en oxyde d'aluminium (541) 4x
Meule à rectifier en carbure de silicium 3,2 mm (83322)
Meule en carbure de silicium (83142)
Pack de 5 disques à tronçonner SpeedClick pour la découpe des métaux. (SC456) 2x
Fraise à découper 24 mm (409) 36x

Codenummer / N° code

594 00720

1. SCHRAPEN, GRAVEREN / SCULPTURE, GRAVURE



◀ HSS FREZEN

De snelfrezen kunnen gebruikt worden voor het frezen, uitsnijden, uithollen, maken van groeven en sleuven in zachte metalen, plastic en hout.

Niet laten draaien op meer dan 37.000 o.p.min.

FRAISES ACIER RAPIDE

Les fraises acier rapide peuvent être utilisées pour découper, creuser, entailler, rainurer, et fraiser les métaux tendres, le plastique et le bois.

Ne pas faire tourner à plus de 37.000 tr/min.

Codenummer / N° code	Type	As ø / ø queue	ø	Hoeveelheid / Quantité
594 00125 02	125	3,2 mm	6,4 mm	2
594 00193 02	193	3,2 mm	2,0 mm	2
594 00194 02	194	3,2 mm	3,2 mm	2
594 00196 02	196	3,2 mm	5,6 mm	2
594 00114 02	114	3,2 mm	7,8 mm	2
594 00115 02	115	3,2 mm	7,8 mm	2
594 00117 02	117	3,2 mm	6,4 mm	2
594 00118 02	118	3,2 mm	3,2 mm	2
594 00134 02	134	3,2 mm	7,8 mm	2
594 00134	134	3,2 mm	7,8 mm	
594 00144 02	144	3,2 mm	7,8 mm	2
594 00192 02	192	3,2 mm	4,8 mm	2
594 00199 02	199	3,2 mm	9,5 mm	2



GRAVEERFREZEN

Kwaliteitsfrezen voor minutieus graveren, snijden en frezen in hout, glasvezel, plastic en zachte metalen.

Niet laten draaien op meer dan 37.000 o.p.min.

FRAISES À GRAVER

Fraises de qualité pour la gravure détaillée, la sculpture, le défonçage dans le bois, la fibre de verre, le plastique et les métaux tendres.

Ne pas faire tourner à plus de 37.000 tr/min.



Codenummer / N° code	Type	As ø / ø queue	ø	Hoeveelheid / Quantité
594 00105 03	105	2,4 mm	0,8 mm	3
594 00106 03	106	2,4 mm	1,6 mm	3
594 00107 03	107	2,4 mm	2,4 mm	3
594 00108 03	108	2,4 mm	0,8 mm	3
594 00113 03	113	2,4 mm	1,6 mm	3
594 00110 03	110	2,4 mm	1,9 mm	3
594 00111 03	111	2,4 mm	0,8 mm	3

**DIAMANTSTIFTEN**

Voor precisiewerk bij het snijden, graveren, schrapen, bijwerken en afwerken.

Voor gebruik op hout, jade, aardewerk, glas, hardstaal, halfedelstenen en andere harde materialen. De stiftens zijn bedekt met diamantdeeltjes.

Niet laten draaien op meer dan 37.000 o.p.min.

POINTES DIAMANT

Pour un travail précis de découpe, gravure, sculpture, retouche et finition.

S'utilisent sur bois, faïence, verre, acier dur, pierres semi-précieuses et autres matériaux durs. Les pointes diamant sont recouvertes de particules de diamant.

Ne pas faire tourner à plus de 37.000 tr/min.



Codenummer / N° code	Type	As ø / ø queue	ø	Hoeveelheid / Quantité
594 07103 02	7103	2,4 mm	2,0 mm	2
594 07105 02	7105	2,4 mm	4,4 mm	2
594 07122 02	7122	2,4 mm	2,4 mm	2
594 07134 02	7134	2,4 mm	2,0 mm	2
594 07144 02	7144	2,4 mm	2,4 mm	2

**FREZEN IN WOLFRAM MONOBLOC**

Deze hardmetalen frezen worden gebruikt voor frees- en schaaftwerkzaamheden en het verwijderen van materiaal. Voor gebruik op gehard staal, roestvast staal, gietijzer, non-ferrometaal, aardewerk, plastic, hardhout en andere harde materialen.

Niet laten draaien op meer dan 37.000 o.p.min.

FRAISES AU CARBURE DE TUNGSTÈNE

S'utilisent pour façonner, égaliser et enlever de la matière sur l'acier trempé, l'acier inoxydable, la fonte, les métaux non-ferreux, la faïence, les plastiques, le bois dur et les autres matériaux durs.

Ne pas faire tourner à plus de 37.000 tr/min.



Codenummer / N° code	Type	As ø / ø queue	ø
594 09903	9903	3,2 mm	3,2 mm
594 09901	9901	3,2 mm	3,2 mm
594 09905	9905	3,2 mm	3,2 mm
594 09910	9910	3,2 mm	3,2 mm
594 09911	9911	3,2 mm	3,2 mm





◀ HM FREZEN

Snelfrezende scherpe tanden voor het verwijderen van grotere hoeveelheden materiaal. Gebruiken op glasvezel, hout, kunststof, epoxyhars, rubber, laminaten, hardboard, zachte metalen, keramische tegels.

FRAISES HM

Denture tranchante pour une découpe rapide et un enlèvement de matière plus important. A utiliser pour la fibre de verre, le bois, le plastique, l'époxy, le caoutchouc, les laminés, les panneaux de particules, les métaux tendres et les carreaux de céramique.

Codenummer / N° code	Type	As ϕ / ϕ queue	ϕ	Hoeveelheid / Quantité
594	09931	3,2 mm	6,4 mm	1
594 09934	9934	3,2 mm	7,8 mm	1
594 09936	9936	3,2 mm	mm 19	1

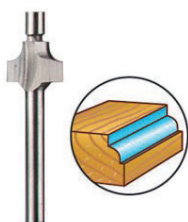

◀ KWARTRONDFREZEN

Kwartrondfrees met leipen.
Een decoratiefrees voor gestructureerde randen.

FRAISES À CHANFREINER

Fraise à chanfreiner avec guide.
Fraise de décoration pour bords détaillés.

Codenummer / N° code	Type	As ϕ / ϕ queue	ϕ	Hoeveelheid / Quantité
594 00612	612	3,2 mm	2,4 mm	1
594 00615	615	3,2 mm	3,2 mm	1

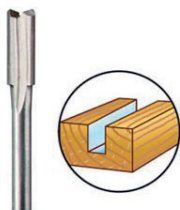

◀ GROEFFREES

Groeffrezen.
Algemeen frezen of maken van groeven.

FRAISES À DÉFONCER

Fraises droites à rainurer.
Défonçage ou rainurage universel.

Codenummer / N° code	Type	As ϕ / ϕ queue	ϕ	Hoeveelheid / Quantité
594 00640	640	3,2 mm	6,4 mm	1
594 00650	650	3,2 mm	3,2 mm	1
594 00652	652	3,2 mm	4,8 mm	1
594 00654	654	3,2 mm	6,4 mm	1
594 00655	655	3,2 mm	8 mm	1



2. SLIJPEN, SCHERPEN / MEULAGE, AFFÛTAGE



◀ SCHUURSTENEN IN ALUMINIUM OXYDE

Gebruiken voor afwerken en licht schuren.
Voor het verwijderen van verf en roest zonder de ondergrond te verwijderen.

MEULES ABRASIVES EN OXYDE D'ALUMINIUM

A utiliser pour les finitions et l'ébavurage léger.
Pour enlever la peinture ou la rouille sans attaquer le support.

Codenummer / N° code	Type	As ϕ / ϕ queue	ϕ	Hoeveelheid / Quantité
594 00516	516	3,2 mm	13 mm	1



◀ KETTINGZAAG SLIJPSTENEN

Precisiebasis voor snel, eenvoudig slijpen van kettingzaagbladen.

MEULES AFFUTAGE TRONÇONNEUSE

Outil de précision pour un affutage rapide et simple des chaînes de tronçonneuses.

Codenummer / N° code	Type	As ϕ / ϕ queue	ϕ	Hoeveelheid / Quantité
594 00453 03	453	3,2 mm	4 mm	3
594 00457 03	457	3,2 mm	4,5 mm	3
594 00454 03	454	3,2 mm	4,8 mm	3
594 00455 03	455	3,2 mm	5,6 mm	3



RECTIFICERENDE SLIJPSTENEN IN ALUMINIUMOXIDE

Te gebruiken op metalen, gietijzer, lasverbindingen, klinknagels en roest. Ideaal voor het scherpener, ontbramen en algemene slijpwerkzaamheden op de meeste materialen.

Niet laten draaien op meer dan 37.000 o.p.min.

MEULES À RECTIFIER EN OXYDE D'ALUMINIUM

S'utilisent sur les métaux, la fonte, les joints de soudure, les rivets et sur la rouille. Idéales pour affuter, ébarber et faire des travaux de meulage en général sur la plupart des matériaux.

Ne pas faire tourner à plus de 37.000 tr/min.

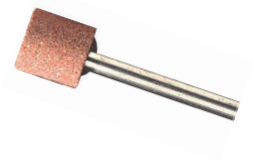

Codenummer / N° code	Type	As ø / ø queue	ø	Hoeveelheid / Quantité
594 00932 03	932	3,2 mm	9,5 mm	3
594 00952 03	952	3,2 mm	9,5 mm	3
594 00953 03	953	3,2 mm	6,4 mm	3
594 00997 03	997	3,2 mm	6,4 mm	3
594 08153 03	8153	3,2 mm	4,8 mm	3
594 08193 02	8193	3,2 mm	15,9 mm	2
594 08215	8215	3,2 mm	25,4 mm	

**SILICIUMCARBIDE SLIJPSTENEN**

Deze slijpstenen zijn speciaal ontworpen voor het bewerken van steen, glas, aardeweg, porselein en non-ferro-metalen.

Niet laten draaien op meer dan 37.000 o.p.min.

MEULES AU CARBURE DE SILICIUM

Ces meules ont été spécialement conçues pour pouvoir travailler la pierre, le verre, la faïence, la porcelaine et les métaux non-ferreux.

Ne pas faire tourner à plus de 37.000 tr/min.



Codenummer / N° code	Type	As ø / ø queue	ø	Hoeveelheid / Quantité
594 83322 03	83322	3,2 mm	3,2 mm	3
594 85422	85422	3,2 mm	19,8 mm	3
594 84922 03	84922	3,2 mm	4,8 mm	3
594 85602 03	85602	3,2 mm	10,3 mm	3

**3. REINIGEN, POLIJSTEN / NETTOYAGE, POLISSAGE****INOX BORSTELS**

RVS-borstels veroorzaken geen van de daaropvolgende vorming van roest op corrosiebestendige materialen zoals tin, aluminium en roestvrij staal.

Niet laten draaien op meer dan 15.000 o.p.min.

BROSSES EN INOX

Les brosses en acier inoxydable ne provoquent pas de formation ultérieure de rouille sur les matériaux résistants à la corrosion tels que l'étain, l'aluminium et l'acier inoxydable.

Ne pas faire tourner à plus de 15.000 tr/min.



Codenummer / N° code	Type	As ø / ø queue	ø
594 00531	531	3,2 mm	13 mm
594 00532	532	3,2 mm	3,2 mm

**SYNTHETISCHE BORSTELS**

Voor licht ontbramen, reinigen, polijsten zilverwerk, sieraden en andere edele metalen.

Niet laten draaien op meer dan 15.000 o.p.min.

BROSSES EN SOIE

Pour l'ébavurage léger, le nettoyage, le polissage de l'argenterie, des bijoux et autres métaux précieux.

Ne pas faire tourner à plus de 15.000 tr/min.



Codenummer / N° code	Type	As ø / ø queue	ø
594 00403	403	3,2 mm	19 mm
594 00404	404	3,2 mm	13 mm





◀ STAALBORSTELS

Polyvalente borstels voor het verwijderen van roest en corrosie en het polijsten van metalen oppervlakken. Voor het ontbramen en gladmaken van naden en voor het schoonmaken van elektrische componenten.

Niet laten draaien op meer dan 37.000 o.p.min.

BROSSES EN ACIER

Brosses polyvalentes pour éliminer la rouille et la corrosion, pour polir les surfaces en métal. Pour ébarber, polir et pour nettoyer les composants électriques.

Ne pas faire tourner à plus de 15.000 tr/min.

Codenummer / N° code	Type	As ϕ / ϕ queue	ϕ	Hoeveelheid / Quantité
594 00428	428	3,2 mm	19 mm	
594 00442	442	3,2 mm	13 mm	
594 00443 03	443	3,2 mm	3,2 mm	3



◀ SCHUUR-POLIJSTSCHIJF

Voor precies en nauwkeurig verwijderen van materiaal op metaal, glas, hout en kunststof.

Het flexibele materiaal maakt werken mogelijk op plekken waar weinig ruimte is en die onregelmatige vormen hebben.

Deze schijven kunnen worden gebruikt met opspandoorns 402 en SC402.

SpeedClic. Snel, eenvoudig, zonder sleutel.

- Schuur-polijschijven voor afwerken medium (korrel 180) + grof en schuur-polijschijven voor afwerken fijn (korrel 280).

POLISSOIRS ABRASIFS

Pour l'enlèvement précis et délicat de matière sur le métal, le verre, le bois et le plastique.

La flexibilité du matériau garantit son utilisation sur des zones étroites et de formes irrégulières.

Ces polissoirs peuvent être utilisés avec les mandrins 402 et SC402.

SpeedClic. Rapide, facile, sans clé.

- 1 polissoir de finition à grain moyen (grain 280) + 1 polissoir de finition à grain grossier (grain 180).

Codenummer / N° code	Type	As ϕ / ϕ queue	ϕ	Hoeveelheid / Quantité
594 00411 01	511s	3,2 mm	25 mm	2



4. PONSEEREN / PONÇAGE



◀ SCHUURBANDEN

Voor het vormgeven en gladmaken van hout en glasvezel, voor het verwijderen van roest op metaaloppervlakken en voor het vormen van rubberen oppervlakken.

Korrel 60

Niet laten draaien op meer dan 37.000 o.p.min.

ROULEAUX DE PONÇAGE

Pour le ponçage et le façonnage du bois et de la fibre de verre, pour éliminer la rouille des surfaces en métal et pour façonner les surfaces en caoutchouc.

Grain 60

Ne pas faire tourner à plus de 37.000 tr/min.

Codenummer / N° code	Type	As ϕ / ϕ queue	ϕ	Hoeveelheid / Quantité
594 00407	407	3,2 mm	13 mm	1
594 00408	408	3,2 mm	13 mm	6
594 00431	431	3,2 mm	6,4 mm	6



◀ KLAPSCHIJVEN

Perfect voor schuren van vlakke oppervlakken en verwrongen metaal, hout, rubber of kunststof.

Korrel 80

ROUES À LAMELLES

Parfaitement adaptées au ponçage de surfaces plates ou contournées de métal, bois, caoutchouc ou plastique.

Grain 80

Codenummer / N° code	Type	As ϕ / ϕ queue	ϕ	Dikte / Épaisseur
594 00502	502	3,2 mm	28,6 mm	9,5 mm



5. SNIJDEN, ZAGEN / DÉCOUPE, SCIAGE

SNIJSCHIJVEN

Voor het afsnijden en zagen van metaal, hout en plastic. Met deze snijschijven kan men gemakkelijk sleuven maken in bouten, schroeven, plaatmetaal, dun hout en plastic. De snijschijven snijden alleen aan de rand. Ze zijn niet geschikt om te schuren en om gaten uit te hollen.

Passen op de opspandoorn nr 402

Niet laten draaien op meer dan 37.000 o.p.min.

DISQUE À DÉCOUPER

Pour couper et scier du métal, du bois et du plastique. Les disques à découper permettent de scier facilement ou d'entailler les boulons, les vis, la tôle, le bois mince et le plastique. Ces disques découpent seulement sur les bords. Ils ne conviennent pas pour le ponçage ou la découpe en arrondi.

Ils s'adaptent sur le mandrin 402

Ne pas faire tourner à plus de 37000 tr/min.



Codenummer / N° code	Type	As ø / ø queue	ø	Dikte / Épaisseur	Hoeveelheid / Quantité
594 00409	409	3,2 mm	24 mm	1 mm	36
594 00420	420	3,2 mm	24 mm	0,6 mm	20
594 00426	426	3,2 mm	32 mm	32 mm	5
594 00540	540	3,2 mm	32 mm	32 mm	5



SPANTANGEN, OPSPANDOORNS / PINCES, MANDRINS

KIT 4485

Deze kit omvat :

Spantang 480

Spantang 481

Spantang 482

Spantang 483

Een spanmoer

KIT 4485

Ce kit comprend :

Pince 480

Pince 481

Pince 482

Pince 483

Un écrou de serrage



Codenummer / N° code	Type	Hoeveelheid / Quantité
594 04485	4485	5

AUTOMATISCHE BOORKOP

Voor snel en gemakkelijk wisselen van accessoires.

MANDRIN AUTOMATIQUE

Permet de changer d'accessoire rapidement et facilement.



Codenummer / N° code	Type
594 04486	4486

OPSPANDOORNS

Voor gebruik bij polijstaccessoires, snijschijven en schuurshijven.

MANDRINS

Permettent d'utiliser les accessoires de polissage, les disques à découper et les disques de ponçage.



Codenummer / N° code	Type	As ø / ø queue	ø
594 00402 04	402	3,2 mm	4
594 00401 03	401	3,2 mm	3
594 00402 01	SC402	3,2 mm	1



TOEBEHOREN VOOR ELEKTRISCHE WERKTUIGEN / ACCESSOIRES POUR OUTILS ÉLECTRIQUES



◀ LIJMSTICKS (GS1)

Lengte : 150mm

BÂTONS DE COLLE (GS1)

Longueur : 150mm



◀ FLEXIBELE AS

Ideaal voor moeilijk bereikbare plaatsen.

Kenmerken :

Lengte : 92 cm

Diameter van het handstuk : 12,7 mm

ARBRE FLEXIBLE

Idéal pour accéder aux endroits difficiles.

Caractéristiques :

Longueur : 92 cm

Diamètre de la poignée porte-outil : 12,7 mm

Codenummer / N° code	Type	Ø
594 00225	225	12,7 mm



◀ WERKTUIGHANDSTATIEF

- Met dit hangstatief kan men het werktuig boven het werkvlak hangen.
- Ideaal voor gebruik met flexibele as.

Kenmerken :

Regelbare hoogte van 300 tot 1060 mm

Hanghaak 360 °C draaibaar

POTENCE PORTE-OUTIL

- Ce support potence permet de suspendre votre outil au-dessus du plan de travail.
- Idéal pour utiliser avec arbre flexible.

Caractéristiques :

Hauteur réglable de 300 à 1060 mm

Crochet de suspension pivotant sur 360 °C

Codenummer / N° code	Type
594 02222	2222



◀ BOORHOUDER

Dit is de perfecte oplossing voor stationair werken met uw Dremel.

Kenmerken :

Verticaal boren of in een hoek, instelbaar in stappen van 15 °C

Houdt gereedschap horizontaal voor polijsten en schuren

Geïntegreerd, uitschuifbaar gereedschapstatief houdt het gereedschap met flexibele as vast. (225).

Opbergvak voor accessoires

Snoermanagement houdt het snoer veilig opgeborgen.

Dieptemarkeringen voor constante diepte-instelling.

Markeringen op basisplaat.

SUPPORT PERCEUSE

C'est la solution idéale pour un travail stationnaire avec votre outil Dremel.

Caractéristiques :

Pour un perçage vertical ou dans un angle, réglage par incréments de 15 °C

Permet de tenir l'outil à l'horizontal pour le polissage ou le ponçage

Outil télescopique intégré pour maintenir l'outil avec l'arbre flexible (225)

Avec espace de rangement des accessoires

Système sécurisé de rangement du cordon d'alimentation

Repères de marquage de la profondeur pour une manipulation cohérente

Marquages de base (en centimètres et en pouces)

Codenummer / N° code	Type
594 00220	220

MULTI-VISE

De Dremel 3-in-1 Multi-Vise. Stationaire bankschroef, losstaande klem en gereedschapouder.

Kenmerken :

Klemt op elke werkbank, tafel of werkblad

Draait 360 °C en kantelt 50 °C. Maakt het mogelijk het werkstuk vanuit een comfortabele hoek te benaderen

Bekken kunnen worden gebruikt met basisunit of gedemonteerd voor gebruik als vrijstaande staafklem

Grotere werkstukken passen er gemakkelijk tussen

Zeer grote voorwerpen stabiliseren en tere stukken tegen beschadiging beschermen

Geschikt voor ronde en vreemd gevormde voorwerpen

Voor snel verwijderen van voorwerpen uit de klemmen

Bestand tegen draaien en buigen voor solide stabiliteit

Mogelijkheid om DREMELite te bevestigen

Codenummer / N° code	Type
594 02500	2500

MULTI-VISE

L'outil Dremel Multi-Vise 3 en 1. Etou stationnaire, serre-joint autonome et porte-outil.

Caractéristiques :

Se fixe indifféremment sur un établi, un plan de travail ou une table

Rotation sur 360 °C et inclinaison jusqu'à 50 °C. Permet d'approcher la pièce à travailler sous l'angle le plus confortable

Les mâchoires peuvent être utilisées montées sur l'embase, ou démontées pour faire office de serre-joint à coulisse

Accepte sans difficulté des pièces plus encombrantes

Il permet de stabiliser les objets hors-gabarit et de protéger les pièces fragiles

Il accepte les objets ronds ou de formes diverses

Il permet de libérer la pièce de l'emprise des mâchoires d'un seul geste

Résiste à tous les efforts de torsion et de flexion, pour une stabilité à toute épreuve

Adaptation possible de DREMELite

DREMELMULTI-VISE™**KLUSTAFEL**

Deze lichtgewicht, veelzijdige en draagbare klustafel is ideaal voor klussen buitens- en binnenshuis.

Kenmerken :

Multifunctionele draaiende kunststof blokjes aan bovenkant

Maximum belastbaarheid 45 Kg

Variabel klemsysteem

Lichtgewicht stalen frame

Zachte tafelpoten

Codenummer / N° code	Type
594 02600	2600

ÉTABLI

Cet établi léger, polyvalent et portable est idéal pour réaliser vos projets à l'extérieur comme à l'intérieur.

Caractéristiques :

Patins supérieurs multifonction pivotants en plastique

Capacité de charge maximale de 45 Kg

Système de serrage variable

Cadre léger en acier

Pieds de table souples

**BEWERKINGSPLATFORM**

- Met het Dremel bewerkingsplatform kunt u schuren en slijpen in perfecte hoeken van 90 en 45 °C.
- Met de meegeleverde schuurspandoorn, schuurband en slijpsteen kunt u meteen beginnen met het werk.

Codenummer / N° code	Type
594 00576	576

PLATEFORME DE FAÇONNAGE

- Le plateforme de façonnage Dremel permet d'effectuer des travaux de ponçage et de meulage parfaits, à des angles de 90 et 45 °C.
- Avec le tambour de ponçage, la bande à poncer et la meule, tout est prêt pour vous lancer dans votre projet.





◀ LIJN- EN CIRKELFREES

Voor perfecte gaten en recht zagen.

Kenmerken :

Kan eenvoudig worden bevestigd op uw Dremel gereedschap

De meegeleverde freesmessen zijn perfect om te zagen in gipskarton, hout en laminaat

Maximale snijdiameter is 30 cm

Inhoud :

Cirkelfrees

Rechte hoeKgeleider

1 multifunctioneel freesmes 561

GUIDE POUR DÉCOUPE DROITE ET CIRCULAIRE

Permet de réaliser des découpes droites et circulaires parfaites.

Caractéristiques :

Se raccorde facilement à votre outil Dremel.

Les fraises fournies permettent de réaliser des découpes parfaites dans les cloisons sèches, le bois et les stratifiés.

Diamètre maximal de découpe de 30 cm.

Inhoud :

Guide pour découpe circulaire

Guide parallèle pour découpe de bords droits

1 fraise multi-usage 561

Codenummer / N° code	Type
594 00678	678

BOORTJES / FORETS

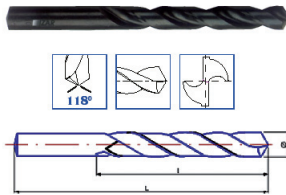

◀ HW526

Voor onze stock hebben wij de boortjes in wolfram monobloc, rechtssnijdend, type 526, schachtdiameter 3,175 mm (1/8") gekozen.

HW526

Pour notre stock nous avons sélectionné les forets en carbure monobloc, coupe à droite, type 526, diamètre de queue 3,175 mm (1/8").

Codenummer / N° code	ø	Lengte / Longueur	Breedte / Largeur
720 11050	526	0,55 mm	5,5 mm
720 11060	526	0,6 mm	7,0 mm
720 11070	526	0,7 mm	10,5 mm
720 11080	526	0,8 mm	10,5 mm
720 11090	526	0,9 mm	10,5 mm
720 11100	526	1 mm	10,5 mm
720 11110	526	1,1 mm	10,5 mm
720 11120	526	1,2 mm	10,5 mm
720 11130	526	1,3 mm	10,5 mm
720 11140	526	1,4 mm	10,5 mm
720 11150	526	1,5 mm	10,5 mm
720 11160	526	1,6 mm	10,5 mm
720 11180	526	1,8 mm	10,5 mm
720 11200	526	2 mm	10,5 mm

HSS BOORTJE

FORET HSS

Codenummer / N° code	ø	Lengte / Longueur	Breedte / Largeur
710 10030	0,3 mm	19 mm	3 mm
710 10040	0,4 mm	20 mm	5 mm
710 10050	0,5 mm	22 mm	6 mm
710 10060	0,6 mm	24 mm	7 mm
710 10070	0,7 mm	28 mm	9 mm
710 10080	0,8 mm	30 mm	10 mm
710 10090	0,9 mm	32 mm	11 mm
710 10100	1 mm	34 mm	12 mm
710 10110	1,1 mm	36 mm	14 mm
710 10120	1,2 mm	38 mm	16 mm
710 10130	1,3 mm	38 mm	16 mm
710 10140	1,4 mm	40 mm	18 mm
710 10150	1,5 mm	40 mm	18 mm
710 10270	2,7 mm	61 mm	33 mm
710 10260	2,6 mm	57 mm	30 mm
710 10280	2,8 mm	61 mm	33 mm
710 10290	2,9 mm	61 mm	33 mm
710 10300	3 mm	61 mm	33 mm
710 10310	3,1 mm	65 mm	36 mm
710 10320	3,2 mm	65 mm	36 mm
710 10330	3,3 mm	65 mm	36 mm
710 10340	3,4 mm	70 mm	39 mm
710 10350	3,5 mm	70 mm	39 mm
710 10250	2,5 mm	57 mm	30 mm
710 10240	2,4 mm	57 mm	30 mm
710 10160	1,6 mm	43 mm	20 mm
710 10170	1,7 mm	43 mm	20 mm
710 10180	1,8 mm	46 mm	22 mm
710 10190	1,9 mm	46 mm	22 mm
710 10200	2 mm	49 mm	24 mm
710 10210	2,1 mm	49 mm	24 mm
710 10220	2,2 mm	53 mm	27 mm
710 10230	2,3 mm	53 mm	27 mm
710 10400	4 mm	75 mm	43 mm

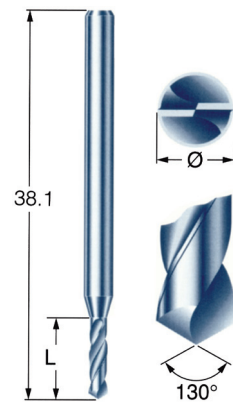

PROBES / SONDES

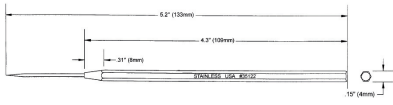

ESD RECHTE PROBE ROESTVRIJ-STAAL

Kenmerken :

Ergonomisch hexagonale handvat :

- Hiermee kan de gebruiker een betere grip van de probe hebben Vermindert vermoeidheid van manipulatie
- Product zal niet rollen

Niet-magnetisch, geleidend, roestvrij staal, 300-serie :

- Niet corroderent
- Geen werkproblemen met magnetische stukken

SONDE DROITE ESD ACIER INOXIDABLE

Caractéristiques :

Poignée hexagonale ergonomique :

- Permet à l'utilisateur de la sonde une meilleure adhérence réduit la fatigue de manipulation
- Le produit ne roulera pas

Non-magnétique, conductrice, acier inoxydable série 300 :

- Ne corrode pas
- Aucun problème à travailler avec des pièces aimantées

Codenummer / N° code	Beschrijving / Description	Lengte / Longueur
759 35122	Recht / Droit	140 mm

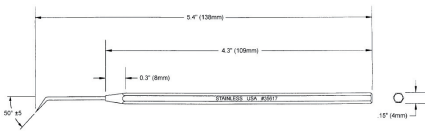

ESD HOEKIGE PROBE ROESTVRIJ STAAL

Kenmerken :

Ergonomisch hexagonale handvat :

- Hiermee kan de gebruiker een betere grip van de probe hebben
- Vermindert vermoeidheid van manipulatie
- Product zal niet rollen

Niet-magnetisch, geleidend, roestvrij staal, 300-serie :

- Niet corroderent
- Geen werkproblemen met magnetische stukken

SONDE ANGLE ESD ACIER INOXIDABLE

Caractéristiques :

Poignée hexagonale ergonomique :

- Permet à l'utilisateur de la sonde une meilleure adhérence
- Réduit la fatigue de manipulation
- Le produit ne roulera pas

Non-magnétique, conductrice, acier inoxydable série 300 :

- Ne corrode pas
- Aucun problème à travailler avec des pièces aimantées

Codenummer / N° code	Beschrijving / Description	Lengte / Longueur
759 35617	Hoekig / Angle	140 mm



ESD RECHTE PROBE ALUMINIUM HANDVAT

Kenmerken :

Ergonomisch hexagonale handvat in aluminium :

- Hiermee kan de gebruiker een betere grip van de probe hebben
- Vermindert vermoeidheid van manipulatie
- Product zal niet rollen

Niet-magnetisch, geleidend, roestvrij stalen tip :

- Geen werkproblemen met magnetische stukken
- Tip 10 ml

SONDE DROITE ESD MANCHE ALUMINIUM

Caractéristiques :

Poignée hexagonale ergonomique en aluminium :

- Permet à l'utilisateur de la sonde une meilleure adhérence
- Réduit la fatigue de manipulation
- Le produit ne roulera pas

Pointe non-magnétique, conductrice en inox :

- Aucun problème à travailler avec des pièces aimantées
- Pointe 10 ml

Codenummer / N° code	Beschrijving / Description	Lengte / Longueur
749 07581 00	Recht / Droit	150 mm



ESD HOEKIGE PROBE ALUMINIUM HANDVAT

Kenmerken :

Ergonomisch hexagonale handvat in aluminium :

- Hiermee kan de gebruiker een betere grip van de probe hebben
- Vermindert vermoeidheid van manipulatie
- Product zal niet rollen

Niet-magnetisch, geleidend, roestvrij stalen tip :

- Geen werkproblemen met magnetische stukken
- Tip 10 ml

SONDE ANGLE ESD MANCHE ALUMINIUM

Caractéristiques :

Poignée hexagonale ergonomique en aluminium :

- Permet à l'utilisateur de la sonde une meilleure adhérence
- Réduit la fatigue de manipulation
- Le produit ne roulera pas

Pointe non-magnétique, conductrice en inox :

- Aucun problème à travailler avec des pièces aimantées
- Pointe 10 ml

Codenummer / N° code	Beschrijving / Description	Lengte / Longueur
749 07581 01	Hoekig / Angle	145 mm

SET 4 ESD PROBES ALUMINIUM HANDVAT**Kenmerken :**

Ergonomisch hexagonale handvat in aluminium :

- Hiermee kan de gebruiker een betere grip van de probe hebben
- Vermindert vermoeidheid van manipulatie
- Product zal niet rollen

Niet-magnetisch, geleidend, roestvrij stalen tip :

- Geen werkproblemen met magnetische stukken
- Tip 10 ml

Deze set bevat :

1 x ESD probe recht

1 x ESD probe hoek

1 x ESD probe driehoekig

1 x ESD probe haak

KIT 4 SONDES ESD MANCHE ALUMINIUM**Caractéristiques :**

Poignée hexagonale ergonomique en aluminium :

- Permet à l'utilisateur de la sonde une meilleure adhérence
- Réduit la fatigue de manipulation
- Le produit ne roulera pas

Pointe non-magnétique, conductrice en inox :

- Aucun problème à travailler avec des pièces aimantées
- Pointe 10 ml

Ce kit contient :

1 x sonde ESD droite

1 x sonde ESD angle

1 x sonde ESD angle triple

1 x sonde ESD crochet



Codenummer / N° code	Beschrijving / Description
749 07580 00	Set 4 ESD probes aluminium handvat / Kit 4 sondes ESD manche aluminium

ESD PROBES SYNTHETIC

- Probe voor loodvrij solderen operaties, opzethulp tool voor assemblagewerkzaamheden, spatel voor het aanbrengen van lijmen, doseren chemicaliën in laboratoria, roerstaafje voor de voorbereidingen van kleefstoffen, oplossingen,...
- Schrapper te solderen maskerende middelen te verwijderen, rubber latex, zelfklevende coatings.
- Hoogwaardige punt versterkt met carbon vezels, een zeer hoge chemische bestendigheid, zeer hoge temperatuur weerstand (tot 300 °C), het meest geschikt voor loodvrij solderen applicaties, zelfs bij de hoge temperaturen die nodig is voor loodvrije legeringen en voor toepassingen met chemicaliën (met uitzondering van sterke zuren).

SONDES ESD SYNTHÉTIQUES

- Sondes pour opérations de soudure sans plomb, outil d'aide de positionnement pour les opérations d'assemblage, une spatule pour appliquer des adhésifs, des produits chimiques dans les laboratoires de dosage, en remuant la tige pour la préparation des adhésifs, des solutions,...
- Grattoir pour enlever les agents masquants de soudure, latex de caoutchouc, revêtements adhésifs.
- Pointe haute performance renforcé en fibres de carbone, très bonne résistance chimique, résistance à très haute température (jusqu'à 300 °C), le plus approprié pour les applications sans plomb à souder, même à hautes températures nécessaires pour les alliages sans plomb et pour des applications avec des produits chimiques (à l'exception des acides forts).



Codenummer / N° code	Beschrijving / Description
819 49100	Kit 3 Probes / Kit 3 Sondes
819 49010	Probe MPT1R.CP / Sonde MPT1R.CP
819 49020	Probe MPT2.CP / Sonde MPT2.CP
819 49030	Probe MPT3.CP / Sonde MPT3.CP



3

**ANTISTATISCHE PRODUCTEN
PRODUITS ANTISTATIQUES**

ANTISTATISCHE PRODUCTEN PRODUITS ANTISTATIQUES

Aardverbinding / Connexions à la terre	181
ESD tapijten / Tapis ESD	181
ESD kabels / Câbles ESD	184
ESD polsband / Bracelets ESD	185
ESD Kits / Kits ESD	187
ESD stoelen / Chaises ESD	188
ESD etiketten en tapes / Etiquettes et tapes ESD	189
ESD kleding / Vêtements ESD	190
T-shirts en stofjassen / T-Shirts et tabliers	191
ESD handschoenen / Gants ESD	194
ESD schoenen / Chaussures ESD	195
ESD testers / Testeurs ESD	198
Meetsystemen / Systèmes de mesures	198
ESD borstels / Brosses ESD	200
Antistatische folie / Films antistatiques	202
Kantoorartikelen / Articles de bureau ESD	202
Actieve berscherming / Protection active	203
ESD zakjes / Sachets ESD	204
ESD flessen / Flacons ESD	205
ESD Stofzuigers / Aspirateurs ESD	206
Toebehoren voor ESD stofzuigers / Accessoires pour aspirateur ESD	207
ESD tafels / Tables ESD	209

AARDVERBINDING / CONNEXIONS À LA TERRE

ESD TAPIJTEN / TAPIS ESD

TAFELMAT

Hoge anti statische kwaliteit / tafelmatten met een reflectie van breukvlak om verblinding te verminderen en het verbeteren van comfort voor de gebruiker.

Deze mat biedt bescherming tegen kleine schokken als gevolg van de elasticiteit van natuurlijk rubber.

- Voorkomt het glijden van fijne onderdelen, heeft een uitstekende wrijvingscoëfficiënt.
- Hittebestendig: rubber smelt niet of gaat niet branden wanneer het in contact komt met heet metaal of laskorrels.
- Bestand tegen chemicaliën die gewoonlijk worden gebruikt voor onderhoud.
- Olie weerstand : Dit product is bestand tegen de meeste oliën.
- Geschikt voor montage in bulk : vereist geen toepassing van een lijm.
- Goede krasbestendigheid.
- Uitstekende flexibiliteit en comfort.
- Tapijt op maat beschikbaar op aanvraag.
- Europese oorsprong.
- 0,6 m versies zijn met een kabel van 3 m en met een eenvoudige ring geleverd.

TAPIS DE TABLE

De haute qualité antistatique / tapis de table antistatique avec une réflexion de rupture de surface pour réduire les reflets et améliorer le confort de l'utilisateur.

Ce tapis offre une protection contre les petits chocs grâce à l'élasticité naturelle du caoutchouc.

- Empêche le glissement des composants délicats grâce à un excellent coefficient de frottement
- Résistant à la chaleur: le caoutchouc ne fond ou ne brûle pas quand il entre en contact avec des pièces métalliques chaudes ou des débris de soudure.
- Résistant aux agents chimiques normalement utilisés pour l'entretien.
- Résistance à l'huile : ce produit résiste à la plupart des huiles.
- Convient pour la pose en vrac : ne nécessite pas l'application d'un adhésif.
- Bonne résistance aux rayures.
- Excellente flexibilité et confort.
- Coupe sur mesure de tapis disponibles sur demande.
- Origine européenne.
- Les versions 0,6 m sont livrées avec un câble 3 m avec oeillet.

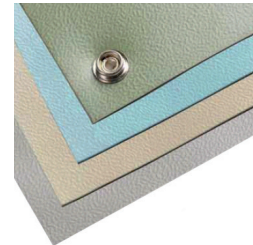

Codenummer / N° code	Langte / Longueur	Breedte / Largeur	Dikte / Épaisseur	Kleur / Couleur	Rs
752 82034 64	0,6 m	1 m	2 mm	Beige / Beige	10 ⁸
752 82034 65	0,6 m	1 m	2 mm	Vert / Groen	10 ⁸
752 82034 66	0,6 m	1 m	2 mm	Bleu / Blauw	10 ⁸
752 82034 68	0,6 m	1 m	2 mm	Gris / Grijs	10 ⁸
752 82028	10 m	1,22	2 mm	Bleu / Blauw	10 ⁸
752 82030	10 m	1,22	2 mm	Beige / Beige	10 ⁸
752 82034	10 m	1,22	2 mm	Gris / Grijs	10 ⁸

MULTIFUNCTIONEEL ANTI SLIP MAT

ESD mat voor gebruik op werkbanken of als een vloer oplossing in de werkplaatsen of geavanceerde laboratoria voor micro-elektronische industrie. Gemaakt van anti-statische (geleidende) en statische-dissipatieve materialen met synthetisch rubber.

- Gegolfde oppervlak zorgt voor slipweerstand.
- Uitstekende slijtvastheid.
- Eenvoudig te reinigen, vegen of spoelen.
- Bestand tegen sneden, scheuren, schokken, ozon schade, vuur en de meeste chemicaliën.
- Verkrijgbaar in 2 / 3 en 4 mm dikke Dubbellaagse structuur.
- Onder-Oppervlakte is een 1mm dik statisch dissipatieve laag.
- Verkrijgbaar in blauw en geel oppervlak met zwarte getextureerde onderkant.

TAPIS MULTISURFACES ANTIDÉRAPANT

Tapis antistatique pour utilisation sur des bancs de poste de travail ou comme revêtement de sol dans les ateliers ou les laboratoires de pointe pour les industries de la microélectronique. Fabriqué à partir de matériaux antistatiques (conducteur) et dissipateur d'électricité statique avec du caoutchouc synthétique.

- Une surface ondulée assure la résistance au glissement.
- Excellente résistance à l'abrasion.
- Facile à nettoyer, balayer ou rincer.
- Résistant aux coupures, déchirures, impacts, les dommages d'ozone, le feu et la plupart des produits chimiques.
- Disponible en 2/3 et 4 mm d'épaisseur structure double couche.
- La couche de surface est une couche épaisse de 1 mm dissipateur d'électricité statique.
- Disponible en une surface bleue et jaune avec la surface de fond noir texturé.



Codenummer / N° code	Langte / Longueur	Breedte / Largeur	Dikte / Épaisseur	Kleur / Couleur
752 82067	0,6 m	1,2 m	3 mm	Geel - Zwart / Jaune - Noir
752 82068	0,6 m	1,2 m	3 mm	Blauw - Zwart / Bleu - Noir
752 82065	10 m	1,2 m	3 mm	Geel - Zwart / Jaune - Noir
752 82066	10 m	1,2 m	3 mm	Blauw - Zwart / Bleu - Noir

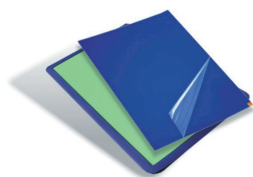

◀ STICKY MAT VOOR CLEAN ROOMS

Genummerde Meerlaagse Sticky Mats, voor geleidelijke afschaffing wanneer vuil.

De speciale kleefbaarheid zorgt voor het verzamelen van stof en deeltjes van schoenzolen en karrenwielen door het passeren over de mat.

Het moet worden geplaatst waar zuiverheid vereist is.

STICKY MAT - TAPIS POUR SALLES BLANCHES

Tapis dissipatif adhésifs pelables, multicouches, numérotés.

Le traitement adhésif spécial retient les particules sales des semelles des chaussures et des roues de chariots.

On enlève le tapis du dessus lorsqu'il est sale.

Ces tapis sont placés à l'entrée des salles blanches pour maintenir un haut degré de propreté.

Codenummer / N° code	Afmetingen / Dimensions	Beschrijving / Description
758 78073 50	660 x 1140 mm	30 layers / 30 couches



◀ ESD KIT LABESTAT

Labestat kit bevat :

- Verstelbare Armband met snoer
- 1 aardingssnoer van 3 m
- 4 mannelijke 10 mm drukkknoppen geïnstalleerd

KIT ESD LABESTAT

Cordon de mise à terre de 3m, 4 pressions mâles 10 mm installées.

Le kit Labestat contient :

- Bracelet ajustable avec cordon
- Cordon de mise à terre 3 m
- 4 pressions mâle 10 mm installé

Codenummer / N° code	Lengte / Longueur	Breedte / Largeur	Dikte / Épaisseur	Kleur / Couleur	Rs
758 78048 31	1200 mm	600 mm	2 mm	Grijs / Gris	10 ⁷ - 10 ⁹
758 78048 33	1200 mm	600 mm	2 mm	Blauw / Bleu	10 ⁷ - 10 ⁹

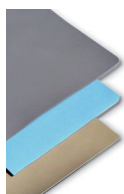

◀ LABESTAT TAFELMAT

Labestat matten zijn.

Gemaakt uit robuuste rubber bestand tegen heet soldeersel, fluxen en chemicaliën.

De onderlaag is zwart en geleidend.

De bovenlaag is beige, licht blauw of Grijs met mat aspect.

TAPIS DE TABLE LABESTAT

Tapis Labestat en caoutchouc .

Ces tapis résistent parfaitement à la pointe du fer à souder, aux flux et aux acides.

La couche inférieure est noire, conductrice.

La couche supérieure est beige, bleue ou grise, d'aspect mat.

Codenummer / N° code	Lengte / Longueur	Breedte / Largeur	Dikte / Épaisseur	Kleur / Couleur	Rs
758 78041 52	10 m	1,22 m	2 mm	Grijs / Gris	10 ⁷ - 10 ⁹
758 78041 54	10 m	1,22 m	2 mm	Beige / Beige	10 ⁷ - 10 ⁹



◀ DISSIPATIEVE VLOERVERF

ELECTROGUARD 30 is een epoxyverf op waterbasis, gemakkelijk aan te brengen op reeds bestaande vloeren, zonder een beroep te hoeven doen op een gespecialiseerde onderneming.

Normaal gezien zullen er 2 lagen nodig zijn, aangebracht met rol of borstel.

De met Electroguard 30 verf behandelde vloer ziet er mooi uit en is gemakkelijk te onderhouden.

- Beschikbaar in lichtgrijs.
- Bedekking : ongeveer 8 m²/liter.
- Rs : 10 E9 Ohm.
- Rg : 10 E9 Ohm.

PEINTURE DISSIPATIVE POUR SOL

ELECTROGUARD 30 est une peinture époxy à base d'eau, facilement applicable sur les sols déjà existants, sans nécessité de recourir à une entreprise spécialisée.

Normalement 2 applications sont nécessaires, au rouleau ou pinceau.

Agréable d'aspect, la peinture Electroguard 30 est facile à entretenir.

- Disponible en gris clair.
- Recouvrement: environs 8 m²/litre
- Rs : 10 E9 ohms.
- Rg : 10 E9 ohms

Codenummer / N° code	Beschrijving / Description	Verpakking / Conditionnement
758 78058 53	4 L verf + 1 L activator / 4 L peinture + 1 L activateur	5 L

KOPERBAND

Zelfklevende koperband.
Voor het aarden van vloertapijt en andere vloerbedekkingen.

Codenummer / N° code	Lengte / Longueur	Breedte / Largeur	Dikte / Épaisseur
758 78058 28	30 m	10 mm	0,05 mm

RUBAN CUIVRE

Ruban cuivre adhésif.
Sert à la mise à la terre des tapis et autres revêtements pour sol.

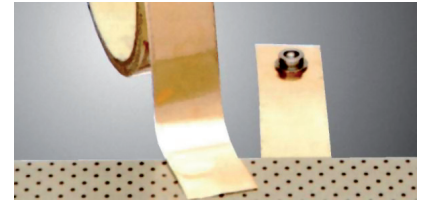

AARDINGSPUNT EN TESTPUNT VOOR DE VLOER

Geleverd met 1 m koperband.

- Schroeven voor muurbevestiging niet bijgeleverd.

Codenummer / N° code	Model / Modèle
758 78058 34	7805.834

POINT DE TERRE ET PRISE DE TEST POUR SOL

Fourni avec 2 m de ruban de cuivre.

- Vis de fixation au mur non fournies.

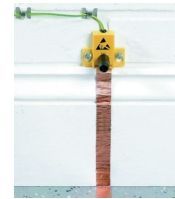

MONOCOMPONENTLIJM

Elektrisch geleidende lijm voor het lijmen van tapijten op tafels en vloeren.

- Zwart.
- Monocomponent.
- Rs : 3 x 10 E5 Ohm.
- Hechtijd : 10 - 15 min.
- Verbruik : ± 350 g/m².

Codenummer / N° code	Model / Modèle	Verpakking / Conditionnement
758 78058 40	ECO V4	Bus 16 Kg / Bidon 16 Kg

COLLE MONOCOMPOSANTE

Colle électriquement conductrice pour coller les tapis sur les tables et sur les sols.

- Noire.
- Monocomposante.
- Rs : 3 x 10 E5 ohms.
- Temps de prise : 10-15 min.
- Consommation : environ 350 g/m².



DRUKKNOP MANNELIJK

Codenummer / N° code	Referentie / Référence	ø	Verpakking / Conditionnement
758 78048 04	7804804	10 mm	1

PRESSION MÂLE



DRUKKNOP VROUWELIJK

Codenummer / N° code	Referentie / Référence	ø	Verpakking / Conditionnement
758 78048 03	7804803	10 mm	1

PRESSION FEMELLE



GEAARDE STEKKER ESD

- 2 x 10 mm mannelijke drukknoppen.
- 1 x 5 mm schroefdraad met moer.

Codenummer / N° code
752 07016

PRISE DE TERRE ESD

- 2 connexions pression 10 mm mâle.
- 1 connexion goujon 5 mm avec écrou.



◀ GEAARDE STEKKER ESD DK10 MM - B 4 MM

- 1 x drukknop DK 10 mm.
- 2 x banaanstekker B 4mm.

PRISE DE TERRE ESD DK10 MM - B 4 MM

- 1 x bouton pression DK 10 mm.
- 2 x fiche banane B 4mm.

Codenummer / N° code

758 78048 74

ESD KABELS / CÂBLES ESD

◀ VLOERSNOER MET DRUKKNOP

Het ene uiteinde wordt geleverd met een eenvoudige ring en het andere uiteinde met een vrouwelijke 10mm drukknop met glad conisch deksel. Kan gebruikt worden met alle soorten ESD matten.

CORDON POUR SOL AVEC PRESSION

Une extrémité fournie avec une fiche simple anneau l'autre extrémité comporte une pression 10mm femelle avec couvercle conique lisse. Peut être utilisé avec tous les types de tapis ESD.

Codenummer / N° code

752 23040

Model / Modèle

DK10 F

Lengte / Longueur

2,4 m

◀ AARDINGSKABEL MET DRUKKNOP + BANAANSTEKKERS

Het ene uiteinde wordt geleverd met een eenvoudige ring het andere uiteinde met een vrouwelijke 10mm drukknop en 2x 4mm banaanstekkers. Kan gebruikt worden met alle soorten van ESD matten.

CORDON DE TERRE AVEC PRESSION + FICHES BANANE

Une extrémité fournie avec une fiche simple anneau l'autre extrémité comporte une pression 10mm femelle et 2x fiche 4mm banane. Peut être utilisé avec tous les types de tapis ESD.

Codenummer / N° code

752 23048

Model / Modèle

DK10 F + (2x) B4

Lengte / Longueur

2,4 m

◀ CM 424/D

- Drukknop / drukknop.
- Beveiligingsweerstand 1 Mohm.

CM 424/D

- Pression / pression.
- Résistance de protection 1 Mohm.

Codenummer / N° code

756 38540

Model / Modèle

DK 10 mm - DK 10 mm

Lengte / Longueur

2,4 m

Kleur / Couleur

Blauw / Bleu

Codenummer / N° code

756 38535

Model / Modèle

DK 4 mm - DK 4 mm

Lengte / Longueur

2,4 m

Kleur / Couleur

Blauw / Bleu

◀ CM 425/B

- Drukknop / veiligheidsplug + drukknop.
- Beveiligingsweerstand 1Mohm.

CM 425/B

- Pression / prise de sécurité + pression.
- Résistance de protection 1Mohm.

Codenummer / N° code

756 38560

Model / Modèle

DK 10 mm - B/DK 10 mm

Lengte / Longueur

1,5 m

Kleur / Couleur

Blauw / Bleu

CM 425/D

- Drukknop / drukknoop.
- Beveiligingsweerstand 1 Mohm.

CM 425/D

- Pression / pression.
- Résistance de protection 1 Mohm.

Codenummer / N° code	Model / Modèle	Lengte / Longueur	Kleur / Couleur
756 38585	DK 10 mm - DK 10 mm	1,5 m	Blauw / Bleu

**ADAPTOR STUD - SOCKET - BANANA**

Socket 10 mm + stud 10 mm + banana 4 mm.

ADAPTATEUR PRESSION - BANANE

Pression mâle 10 mm + pression femelle 10 mm + fiche banane 4 mm.

Codenummer / N° code	Verpakking / Conditionnement
758 78048 70	1

**CABLE DRUKKNOP - DRUKKNOP**

Spiraalkabel met vrouwelijke 10 mm drukknoepen.

CÂBLE PRESSIONS FEMELLES

Cordon spiralé avec embouts pressions femelles 10 mm de chaque côté.

Codenummer / N° code	Lengte / Longueur	Diameter / Diamètre
758 78048 85	2,5 m	10 mm

**ESD POLSBAND / BRACELETS ESD****ANTIALLERGISCHE REGELBARE POLSBAND**

Een volledig verstelbare, stoffen hypo-allergeen polsband met 10 mm drukknoop, vermindert allergiën op de huid.

BRACELET AJUSTABLE ANTI-ALLERGIQUE

Un bracelet avec une pression male 10 mm hypo-allergénique en tissu entièrement réglable, réduit les allergies cutanées.

Codenummer / N° code
752 38060

**POLSBAND MET DRUKKNOP 10 MM**

Lichtblauwe regelbare polsband.

- In elastische stof.
- Anti-allergisch.
- Met drukknoop 10 mm.

BRACELET AVEC PRESSION 10 MM

Bracelet bleu clair réglable.

- En tissu élastique.
- Antiallergique.
- Avec pression de 10 mm.

Codenummer / N° code	Model / Modèle
756 38060	CM 424/15-0



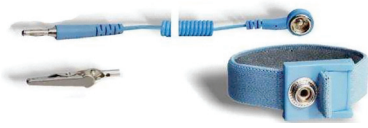

◀ **REGELBARE POLSBAND**

De kit bevat :

- 1 regelbare polsband met drukknop van ø 10 mm
- 1 spiraalsnoer weerstand 1 Mohm met banaancontact + drukknop van ø 10 mm

BRACELET RÉGLABLE

Ce kit comprend :

- 1 bracelet réglable avec pression ø 10 mm
- 1 cordon torsadé de résistance 1 Mohm avec fiche banane + pression ø 10 mm

Codenummer / N° code	Beschrijving / Description	Lengte / Longueur
758 78041 90	Polsband + snoer / Bracelet + cordon	2,5 m

Toebehoren / Accessoires

Codenummer / N° code	Beschrijving / Description	Lengte / Longueur
758 66048 04	Armband alleen / Bracelet seul	
758 66048 03	Spiraalsnoer alleen / Cordon torsadé seul	2,5 m

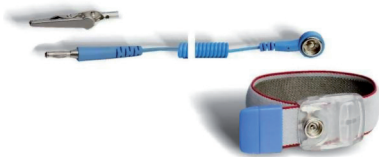

◀ **ANTIALLERGISCHE REGELBARE POLSBAND**

Deze kit bevat :

- 1 regelbare polsband met drukknop van ø 10 mm
- 1 spiraalsnoer weerstand 1 Mohm met banaanstekker + drukknop van ø 10 mm

BRACELET RÉGLABLE ANTI-ALLERGIQUE

Cet kit contient :

- 1 bracelet réglable avec pression ø 10 mm.
- 1 cordon torsadé de résistance 1 Mohm avec fiche banane + pression ø 10 mm

Codenummer / N° code	Beschrijving / Description	Lengte / Longueur
758 78041 92	Polsband + snoer / Bracelet + cordon	2,5 m

Toebehoren / Accessoires

Codenummer / N° code	Beschrijving / Description	Lengte / Longueur
758 66048 04	Armband alleen / Bracelet seul	
758 66048 03	Spiraalsnoer alleen / Cordon torsadé seul	2,5 m



◀ **METALEN POLSBAND**

Deze kit bevat :

- 1 Metaal polsband met drukknop van ø 4 mm.
- 1 spiraalsnoer weerstand 1 Mohm met banaancontact + drukknop van ø 4 mm

BRACELET MÉTALLIQUE

Cet kit contient :

- 1 bracelet métallique avec pression ø 4 mm.
- 1 cordon torsadé de résistance 1 Mohm avec fiche banane + pression ø 4 mm

Codenummer / N° code	Beschrijving / Description	Lengte / Longueur
758 78041 88	Polsband + snoer / Bracelet + cordon	2 m

Toebehoren / Accessoires

Codenummer / N° code	Beschrijving / Description	Lengte / Longueur
758 66048 04	Armband alleen / Bracelet seul	
758 66048 03	Spiraalsnoer alleen / Cordon torsadé seul	2 m

ESD KITS / KITS ESD

ESD SERVICE KIT

Draagbare ESD service Kit, antistatisch.

Materiaal : 2 lagen vinyl reliëf
Gewicht : 350 g
Dikte : 0,6 mm
Oppervlakte weerstand : > 10⁶ - 10⁸
Min / Max werktemperatuur : -5 °C tot 40 °C

De kit bevat :

- 1 Rode zak
- 1 Mat (maat: 600 x 600 mm)
- 1 Polsband met 10 mm drukknop
- 1 Aardings- spiraalsnoer (10 mm - Banana)
- 1 Rechte aardings-snoer (10 mm - banaan / krokodilkleem)

KIT DE SERVICE ESD

Kit de service ESD portable, antistatique.

Matériel : 2 couches de vinyle en relief
Poids : 350 g
Épaisseur : 0,6 mm
Résistance de surface : > 10⁶ - 10⁸
Min / Max Température de fonctionnement: -5 °C à 40 °C

Le kit contient:

- 1 Pochette rouge
- 1 Tapis (taille: 600 x 600 mm)
- 1 bracelet de poignet pression male 10 mm
- 1 cordon spirale mise à la terre (10 mm - Banane)
- 1 cordon de mise à la terre droit (10 mm - banane / crocodile)



Codenummer / N° code	Lengte / Longueur	Breedte / Largeur	Dikte / Épaisseur	Kleur / Couleur	Rs
752 06900 03	600 mm	600 mm	0,6 mm	Rood / Rouge	10 ⁶ - 10 ⁸

ESD SERVICE KIT

Draagbare ESD kit rood.

Zeer nuttig bij herstellings- en naverkoopsinterventies daar men dankzij de kit een kleine beschermde zone creëert.

Inhoud van de kit :

- 1 mat (met 2 zakken) uitgerust met 2 mannelijke drukknoppen ø 10 mm
 - 1 aardings-snoer van 3 m
 - 1 regelbare polsband met snoer
- Dit alles geleverd in een transportzak

Kenmerken :

- Rood-zwarte mat in materiaal met 2 lagen, 600 x 600 mm
- Buitenlagen Rs < 10e9 Ohm
- Middenlaag Rs < 10e9 Ohm

KIT DE SERVICE ESD

Kit ESD portable rouge.

Très utile durant les interventions de dépannage et d'après-vente car grâce au kit, on crée une petite zone ESD protégée.

Contenu du kit :

- 1 tapis (avec 2 poches) équipé de 2 pressions mâles ø 10 mm
 - 1 cordon de mise à la terre de 3 m
 - 1 bracelet réglable avec son cordon
- Le tout livré dans une pochette

Caractéristiques :

- Tapis rouge-noir en matériau bi-couches, 600 x 600 mm
- Couche rouge Rs < 10e9 ohms
- Couche noir Rs < 10e9 ohms



Codenummer / N° code	Lengte / Longueur	Breedte / Largeur	Kleur / Couleur	Rs
758 78041 95	600 mm	600 mm	Rood / Rouge	10 ⁹

ESD STOELN / CHAISES ESD



◀ WS 1220 E

- Zitting en rugleuning gemaakt van polyurethaan integraal en luchtig profiel, met 5-sterren basis en wielen.
- Antistatische versie

WS 1220 E

- Assise et dossier en mousse polyuréthane intégrale à profil aéré, avec piètement 5 branches et roulettes.
- Version antistatique

Codenummer / N° code	Hauteur min	Hauteur max	Kleur / Couleur	Wielen / Roulettes
755 12200	43 cm	63 cm	Zwart / Noir	✓

Toebehoren / Accessoires

Codenummer / N° code	Beschrijving / Description
755 00065	Wielkit / Kit roulettes



◀ WS 1211 E

- De ideale oplossing voor de productie en werkplaatsen
- De zitting en rugleuning zijn zeer gemakkelijk te onderhouden. De zitting is comfortabel en de groeven vermijden het zweten, met 5-sterren basis zonder wielen.
- Antistatische versie.

WS 1211 E

- La solution idéale pour la production et les ateliers.
- L'assise et le dossier sont très faciles d'entretien. L'assise est confortable et ses cannelures évitent la transpiration, avec piètement 5 branches sans roulettes.
- Version antistatique

Opgepast : het gebruik van de wielkit met de stoel heeft een hoog risico en is niet goedgekeurd

Attention : L'utilisation des roulettes sur les chaises hautes comporte un risque, dans ce cas, elles ne sont pas agréées.

Codenummer / N° code	Hauteur min	Hauteur max	Kleur / Couleur
755 12110	63 cm	88 cm	Zwart / Noir

Toebehoren / Accessoires

Codenummer / N° code	Beschrijving / Description
755 00065	Wielkit / Kit roulettes
755 00005	Voetrust / Repose pieds



◀ ESD STOEL SGABELLO

Comfortabele antistatische stoelen ontworpen om efficiëntie en productiviteit te verbeteren.

- Verchromde metalen onderdelen.
- Standaard zelfremmend geleidende wielen.
- Luchtgeveerde stoel in hoogte verstelbaar : 50 - 70 cm.
- Voetsteun.
- Rugleuning regelbaar.
- Rg naar aarding < 1x 10e10 ohms.

CHAISE ESD SGABELLO

Siège dissipatif pour zone EPA, étudié pour une amélioration du confort et de l'efficacité de la productivité.

- Éléments métalliques chromés.
- Roues conductrices autofreinantes.
- Réglage de la hauteur par vérin à gaz : 50 - 70 cm.
- Repose pieds.
- Inclinaison du dossier réglable.
- Rg < 1x 10e10 ohms.

Codenummer / N° code	Model / Modèle
758 78042 04R	SGABELLO

ESD ETIKETTEN EN TAPES / ÉTIQUETTES ET TAPES ESD

ESD BODEMMARKEERTAPE

Een gele ESD Bodemmarkeertape bedrukt met het ESD logo volgens EN 61340-5-1, de tape is zeer zichtbaar en hecht goed op de meeste oppervlakken. Deze zelfklevende tape is geschikt voor het markeren van de grenzen van ESDbeschermd gebieden.

- Het hecht zeer goed op synthetische vloeren zoals PVC-tegels, de band hecht goed aan betonnen vloeren en blijft intact voor een aantal maanden afhankelijk van het verkeer.
- Gele tape gedrukt in zwart met de ESD-logo volgens EN61340-5-1 en de tekst ESD PROTECTED AREA.
- De tape is gelamineerd met een transparante film die de afdruk beschermt.
- De tape is niet antistatisch, het is bedoeld voor gebruik buiten de beschermde gebieden.

RUBAN POUR SOL ESD

Une bande de marquage jaune au sol imprimé avec le logo ESD selon la norme EN 61340-5-1, la bande est très visible et adhère bien à la plupart des surfaces.

Ce ruban adhésif est adapté pour marquer les limites de zones protégées ESD.

- Il adhère très bien aux sols synthétiques tels que les dalles en PVC, la bande sera également se conformer aux sols en béton et reste intact pendant plusieurs mois en fonction du trafic.
- Ruban jaune imprimé en noir avec le logo ESD selon EN61340-5-1 et la zone de texte ESD PROTECTED AREA.
- La bande est laminé avec un film transparent pour protéger l'impression.
- La bande n'est pas antistatique, il est destiné à être utilisé en dehors de la zone protégé.



Codenummer / N° code	Lengte / Longueur	Breedte / Largeur
752 54007	33 m	75 mm

ESD WAARSCHUWINGSETIKETTEN

ESD waarschuwingsetiketten bedrukt met zwarte tekst op een gele achtergrond.

- Type etiket : zelfklevend
- Maat etiket : 16 x 38 mm
- Materiaal : glanzend papier, geschikt voor automatische distributie.
- Lijm : voor algemeen gebruik, sterke permanente
- Kleur : geel met zwarte afdrukking.
- Hoeveelheid : 1.000 etiketten per rol.
- Design : industrie standaard.

Tekst : ATTENTION, OBSERVE PRECAUTIONS FOR HANDLING. ELECTROSTATIC SENSITIVE DEVICES.

ÉTIQUETTES D'AVERTISSEMENT ESD

Étiquettes d'avertissement ESD imprimé avec du texte noir sur un fond jaune.

- Type d'étiquette : auto-adhésif.
- Taille de l'étiquette : 16 x 38 mm.
- Matériel : papier glacé, adaptée à la distribution automatique.
- Adhésif : usage général, fort permanent.
- Couleur : jaune avec impression en noir.
- Quantité : 1000 étiquettes par bobine.
- Conception : industrie standard.

Texte : ATTENTION, OBSERVE PRECAUTIONS FOR HANDLING. ELECTROSTATIC SENSITIVE DEVICES.



Codenummer / N° code	Beschrijving / Description	Afmetingen / Dimensions
752 05500 68	1000 etiketten / 1000 étiquettes	16 x 38 mm

DISSIPATIEVE KLEEFBAND

Dissipatieve zelfklevende kleefband.

ADHÉSIF DISSIPATIF

Papier autocollant dissipatif.

Codenummer / N° code	Model / Modèle	Lengte / Longueur	Breedte / Largeur	Kleur / Couleur
758 78041 95	600 mm	600 mm	Rood / Rouge	10*9





◀ LABELS

- Zelfklevende labels, « ATTENTION ESD ».
- Taal : Engels.

ETIQUETTES

- Etiquettes adhésives, « ATTENTION ESD ».
- Langue : Anglais.

Codenummer / N° code	Afmetingen / Dimensions	Verpakking / Conditionnement
758 78071 00	38 x 16 mm	1000 stuks / 1000 pieces
758 78071 02	50 x 25 mm	1000 stuks / 1000 pieces
758 78071 04	76 x 38 mm	1000 stuks / 1000 pieces



◀ ESD VLOERKLEEFBAND

PVC vloerkleefband.
Voor het afbakenen van ESD beschermde zones.

- Zelfklevend.
- PVC met transparante PP laag.

RUBAN ESD POUR SOL

Ruban PVC adhésif pour sols.
Pour la délimitation de zones protégées ESD.

- Autoadhésif.
- PVC avec couche PP transparent.
- La bande est laminée.
- Elle est destinée à être utilisée en dehors de la zone protégée.

Codenummer / N° code	Afmetingen / Dimensions
758 78071 72	75 mm x 33 m

ESD KLEDING / VÊTEMENTS ESD

T-SHIRTS EN STOFJASSEN / T-SHIRTS ET TABLIERS



◀ ESD STANDAARD LAB SCHORT

Lab schorten zijn gemaakt van licht en comfortabel antistatisch materiaal, machine wasbaar op 60°C. ESD-eigenschappen volgens norm EN 61340-5-1 en EN340.

- Materiaal : 64 % polyester, 33 % katoen en 3 % geleidende draad.
- ESD-symbool op de linker mouw.
- Drukknoppen op de voorzijde van de laboratoriumschort.
- 2 drukknoopjes op de mouwen.

ESD TABLIER LAB STANDARD

les tabliers lab sont fabriqués à partir de matériel léger et confortable antistatique, lavable en machine à 60°C. Propriétés ESD selon la norme EN 61340-5-1 & EN340.

- Matériau : 64 % polyester, 33 % coton et 3 % fibres antistatiques.
- Symbole ESD sur la manche gauche.
- Boutons pression sur le devant du tablier de laboratoire.
- 2 boutons pression sur les manches.

Codenummer / N° code	Grootte / Taille	Kleur / Couleur
752 10840 19	XS	Blauw / Bleu
752 10840 20	S	Blauw / Bleu
752 10840 21	M	Blauw / Bleu
752 10840 22	L	Blauw / Bleu
752 10840 23	XL	Blauw / Bleu

ESD KORTE SCHORT

De schorten zijn gemaakt van licht en comfortabel antistatisch materiaal, machine wasbaar op 60 °C. ESD-eigenschappen volgens norm EN 61340-5-1 en EN340.

- Materiaal : 64 % polyester, 33 % katoen en 3 % geleidende draad.
- ESD-symbool op de linker mouw.
- Drukknoppen op de voorzijde van de schort.
- 2 drukknoopen op de mouwen.

Codenummer / N° code	Grootte / Taille	Kleur / Couleur
752 10850 00	S	Wit / Blanc
752 10850 01	M	Wit / Blanc
752 10850 02	L	Wit / Blanc
752 10850 03	XL	Wit / Blanc

ESD TABLIER COURT

les tabliers sont fabriqués à partir de matériel léger et confortable antistatique, lavable en machine à 60 °C. Propriétés ESD selon la norme EN 61340-5-1 & EN340.

- Matériau : 64 % polyester, 33 % coton et 3 % fibres antistatiques.
- Symbole ESD sur la manche gauche.
- Boutons pression sur le devant du tablier.
- 2 boutons pression sur les manches.

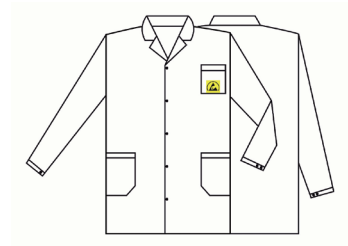
**ESD SCHORT CABOTEX**

CABOTEX standaard bestaat uit zeer licht, ademend en met name gezuiverd katoen stof met een hoog draagcomfort.

- Materiaal : 60 % polyester, 37 % katoen, 3 % geleidende vezels (koolstof)
- Gewicht : 150 g/m².
- Geleidende vezels in een 5 mm raster.
- Unisex ontwerp voor vrouwen en mannen machine.
- Wasbaar tot 60 °C.

Codenummer / N° code	Grootte / Taille	Kleur / Couleur
756 41305 M	M	Wit / Blanc
756 41305 L	L	Wit / Blanc
756 41305 XL	XL	Wit / Blanc
756 41305 XXL	XXL	Wit / Blanc

BLOUSE ESD CABOTEX

CABOTEX standard se compose de tissu en coton mélangé purifié très léger, respirant et en particulier avec un confort de port élevé.

- Matériel : 60 % polyester, 37 % coton, 3 % de fibres conductrices (carbone)
- Poids : 150 g/m².
- Fibres conductrices dans une trame 5 mm.
- Design unisexe pour les femmes et les hommes.
- Lavable en machine à 60 °C.

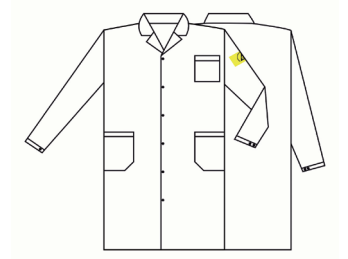
**ESD LANGE SCHORT**

De schorten zijn gemaakt van licht en comfortabel antistatisch materiaal, machine wasbaar op 60 °C. ESD-eigenschappen volgens norm EN 61340-5-1 en EN340.

- Materiaal : 64 % polyester, 33 % katoen en 3 % geleidende draad.
- ESD-symbool op de linker mouw.
- Drukknoppen op de voorzijde van de schort.
- 2 drukknoopen op de mouwen.

Codenummer / N° code	Grootte / Taille	Kleur / Couleur
752 10860 00	S	Wit / Blanc
752 10860 01	M	Wit / Blanc
752 10860 02	L	Wit / Blanc
752 10860 03	XL	Wit / Blanc
752 10860 04	XXL	Wit / Blanc

ESD TABLIER LONG

les tabliers sont fabriqués à partir de matériel léger et confortable antistatique, lavable en machine à 60 °C. Propriétés ESD selon la norme EN 61340-5-1 & EN340.

- Matériau : 64 % polyester, 33 % coton et 3 % fibres antistatiques.
- Symbole ESD sur la manche gauche.
- Boutons pression sur le devant du tablier.
- 2 boutons pression sur les manches.

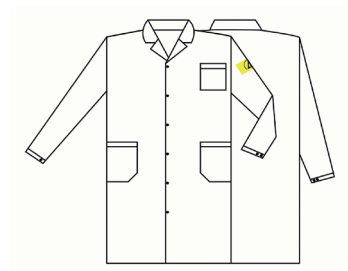



◀ ESD POLOSHIRT

Poloshirt met korte mouwen ESD, antistatische hals met 3 knoppen en borstzak. ESD-eigenschappen volgens norm EN 61340-5-1.

- Samenstelling van het materiaal : 96 % katoen + 4 % antistatische vezels.
- Oppervlakte Gewicht : 170 g / m².
- Verkrijgbaar in navy blauw, blauw, wit en Port.
- Op maat tot XXXL.

ESD POLOSHIRT

ESD t-shirt polo à manches courtes, col antistatique avec 3 boutons et poche poitrine, des propriétés ESD selon la norme EN 61340-5-1.

- Composition du matériau : 96 % coton et 4 % de fibres antistatiques.
- Poids Surface : 170 g/m².
- Disponible en bleu marine, bleu, blanc et Port.
- Sur mesure jusqu'à XXXL.

Codenummer / N° code	Grootte / Taille	Kleur / Couleur
752 10803 19	S	Navy / Bleu marine
752 10803 20	M	Navy / Bleu marine
752 10803 21	L	Navy / Bleu marine
752 10803 22	XL	Navy / Bleu marine
752 10803 23	XXL	Navy / Bleu marine
752 10803 24	XXXL	Navy / Bleu marine
752 10803 01	S	Mid blue / Bleu moyen
752 10803 02	M	Mid blue / Bleu moyen
752 10803 03	L	Mid blue / Bleu moyen
752 10803 04	XL	Mid blue / Bleu moyen
752 10803 05	XXL	Mid blue / Bleu moyen



◀ ESD T-SHIRT

Antistatische T-shirt met ESD logo op de mouw, ESD-eigenschappen volgens norm EN 61340-5-1.

- Materiaal samenstelling : 96 % katoen + 4 % antistatische vezels.
- Oppervlakte Gewicht : 160 g / m².
- Verkrijgbaar in Grijs en groen op aanvraag.
- Oppervlakkige weerstand: 10⁸ - 10¹⁰ Ohms.

ESD T-SHIRT

T-shirt antistatique avec logo ESD sur la manche, propriétés ESD selon la norme EN 61340-5-1.

- Composition matériau : 96 % coton + 4 % de fibres antistatiques.
- Poids Surface : environ 160 g/m².
- Disponible en mi bleu et noir.
- Disponible en gris et vert sur demande.
- Résistance de surface: 10⁸ - 10¹⁰ Ohms.

Codenummer / N° code	Grootte / Taille	Kleur / Couleur
752 10880 90	S	Midden blauw / Bleu moyen
752 10880 91	M	Midden blauw / Bleu moyen
752 10880 92	L	Midden blauw / Bleu moyen
752 10880 93	XL	Midden blauw / Bleu moyen
752 10880 99	XXL	Midden blauw / Bleu moyen



◀ ESD SWEATSHIRT

Antistatische sweatshirt met lange mouwen en met ESD logo op de mouw, ESD-eigenschappen volgens norm EN 61340-5-1.

- Materiaal samenstelling : 96 % katoen + 4 % antistatische vezels.
- Oppervlakte Gewicht : 280 g/m².
- Verkrijgbaar in blauw en zwart.

ESD SWEATSHIRT

Sweatshirt antistatique à manches longues avec logo ESD sur la manche, propriétés ESD selon la norme EN 61340-5-1.

- Composition matériau : 96 % coton + 4 % de fibres antistatiques.
- Poids Surface : environ 280 g/m².
- Disponible en bleu moyen et noir.

Codenummer / N° code	Grootte / Taille	Kleur / Couleur
752 10870 00	S	Midden blauw / Bleu moyen
752 10870 01	M	Midden blauw / Bleu moyen
752 10870 02	L	Midden blauw / Bleu moyen
752 10870 03	XL	Midden blauw / Bleu moyen
752 10870 04	XXL	Midden blauw / Bleu moyen
752 10870 05	XXXL	Midden blauw / Bleu moyen

ESD BROEK

ESD Broek met verstelbare elastische band aan de maat, gecertificeerd volgens de norm EN61340-5-1.

- Gewicht: ongeveer 210 g/m².
- Oppervlakteresistentie : 10⁷-10⁸ Ohm.
- Verstelbare elastiek aan de maat met 2 zakken vooraan en 1 achterzak.
- Met riemlussen.
- Kleur blauw.
- Materiaal samenstelling : R1 (64 % polyester + 33 % katoen + 3 % koolstof vezel).

ESD PANTALON

Pantalon antistatique réglable avec ruban élastique à la taille, certifié conforme à la norme EN61340-5-1.

- Poids Surface : environ 210 g/m².
- Résistance de surface : 10⁷-10⁸ Ohms.
- Ruban élastique réglable à la taille avec 2 poches avant et une 1 poche arrière.
- Avec passants de ceinture.
- Couleur bleu.
- Composition matériau : R1 (64 % polyester + 33 % coton + 3 % en fibre de carbone).

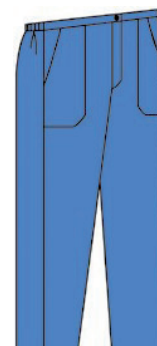

Codenummer / N° code	Grootte / Taille	Kleur / Couleur
752 10880 01	S	Blauw / Bleu
752 10880 02	M	Blauw / Bleu
752 10880 03	L	Blauw / Bleu

ESD STOFJASSEN

Ontworpen voor een goede bescherming tegen elektrostatische velden.

- Stijl 3/4 unisex, met twee steekzakken en een borstzak.
- Dissipative stof: 70 % katoen, 24 % polyester, 4 % geleidende koolstof vezels.
- Lichtgewicht (120 g/m²).
- Machine wasbaar, zonder verlies van geleidende eigenschappen.
- Elektrostatische ontladingstijd: < 2 seconden.

BLOUSES ESD

Conçue pour une bonne protection contre les champs électrostatiques.

- Style 3/4 unisex, avec 2 poches de côté et une poche de poitrine.
- Tissu dissipatif : 70 % coton, 24 % polyester, 4 % fibres carbone conducteur.
- Légères (120 g/m²).
- Lavables en machine, sans perte des caractéristiques conductrices.
- Temps de décharge électrostatique : < 2 secondes.



Codenummer / N° code	Grootte / Taille	Kleur / Couleur
758 78075 01	XS	Wit / Blanc
758 78075 02	S	Wit / Blanc
758 78075 03	M	Wit / Blanc
758 78075 04	L	Wit / Blanc
758 78075 05	XL	Wit / Blanc
758 78075 06	XXL	Wit / Blanc

ESD HANDSCHOENEN / GANTS ESD



◀ PU TIP ESD HANDSCHOENEN - COPPER

ESD Handschoenen met gebreide filamenten van koperdraad met polyurethaan coating (PU) op de vingertoppen.
 Ideaal voor het manipuleren van elektronische onderdelen.

- 80 % Nylon en 20 % koper.
- Rand van een verschillende kleur voor elke maat.

PU TIP GANTS ESD - COPPER

ESD Gant tricoté avec des filaments de cuivre conducteur avec revêtement en polyuréthane (PU) sur le bout des doigts.

Idéal pour la manutention de pièces électroniques.

- 80 % Nylon et 20 % de cuivre.
- Bord de couleur différente pour chaque taille.

Codenummer / N° code	Grootte / Taille	Kleur / Couleur
752 10937	S	Wit / Blanc
752 10938	M	Groen / Vert
752 10900	L	Bruin / Brun
752 10901	XL	Geel / Jaune



◀ ESD HANDSCHOENEN COPPER

ESD Handschoenen met gebreide filamenten van koperdraad ZONDER polyurethaan coating (PU).

- 80 % Nylon en 20 % koper.
- Rand van een verschillende kleur voor elke maat.

GANTS ESD COPPER

ESD Gant tricoté avec des filaments de cuivre conducteur SANS revêtement en polyuréthane (PU).

- 80 % Nylon et 20 % de cuivre.
- bord de couleur différente pour chaque taille.

Codenummer / N° code	Grootte / Taille	Kleur / Couleur
752 10910 09	S	Wit / Blanc
752 10910 10	M	Groen / Vert
752 10910 11	L	Bruin / Brun
752 10910 12	XL	Geel / Jaune



◀ ESD VINGERBESCHERMERS, ZONDER POEDER

- Antistatisch. (Roos).
- Verpakking : 1.440 stuks/zak.
- Ook beschikbaar in zwart (Geleidend).

DOIGTIER ESD, SANS POUDRE

- Antistatique (Rose).
- Emballage : 1.440 pieces/sachet.
- Egalement disponible en Noir (conducteur).

Codenummer / N° code	Grootte / Taille
756 47000 05	S
756 47000 06	M
756 47000 08	XL

ESD SCHOENEN / CHAUSSURES ESD

WEGWERP HIEL GROUNDERS

De wegwerp hiel grounders zijn ontworpen voor bezoekers en andere tijdelijke werknemers die in statisch gecontroleerde gebieden binnen komen. Ze zijn gemaakt van antistatische stoffen en biedt een veilige en effectieve weerstand. De wegwerp hiel grounders maken gebruik van de geleidende draden in de antistatische stof en creëren een elektrisch contact tussen de grond en het lichaam om statische dissipatie te optimaliseren.

- Eenvoudig te gebruiken / Comfortabel om te dragen.
- Economische Kosten.
- Niet-Markerend.
- 100 stuks per pak.
- Praktische dispenser (niet meegeleverd).

Codenummer / N° code	Rs
752 68009	10 ⁵

TALONNETTES JETABLES

Les talonnettes jetables sont conçues pour les visiteurs et autres travailleurs temporaires qui entrent dans des zones statiques contrôlées. Il est composé à partir de tissus antistatiques et procure une résistance efficace et sans danger. Les talonnettes jetables utilisent le fil conducteur dans le tissu antistatique pour créer et maintenir un contact électrique entre le sol et le corps pour optimiser la dissipation statique.

- Facile à utiliser / Confortable à porter.
- Coût économique.
- Non-marquante.
- 100 pièces par emballage.
- Distributeur pratique (non inclus).

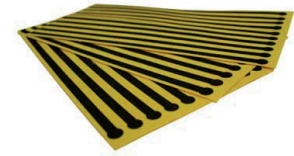

Toebehoren / Accessoires

Codenummer / N° code	Beschrijving / Description
752 68019	Dispenser / Distributeur



HIELSTRIP

- Velcro / Clip Type.
- Dubbel geleidende laag (3,5 mm x 230 mm).
- Elke hielstrip heeft een weerstand van 1M ohm veiligheid.
- De hielstrips zijn ontworpen om te worden gebruikt in combinatie met een ESD vloermat.
- Aanbevolen om te worden gedragen op beide voeten.
- Herbruikbaar en kan met de hand worden gewassen.
- Clip release type - gemakkelijk te dragen en te verwijderen.
- Voldoet aan ANSI / ESD-S 20.20, EIA 625 en MIL-STD-1686.

Codenummer / N° code	Model / Modèle
752 68003	Velcro
752 68005	Clips

TALONNETTE HOMME ESD AJUSTABLE

- Velcro/type clips.
- Double couche conductrice (3,5 mm x 230 mm)/
- Chaque talonnette comporte une résistance de sécurité de 1 Meg Ohm.
- Les talonnettes sont conçues pour être utilisées conjointement avec un sol ou tapis ESD.
- Recommandée pour être portée sur les deux pieds.
- Réutilisable et peuvent être lavée à la main.
- Clip type avec déverrouillage - facile à porter et à enlever.
- Conforme aux exigences de la norme ANSI / ESD S-20.20, EIA 625 et MILSTD- 1686.



VELCRO

CLIP

ESD TOE GROUNDER

Bevestiging met stretch (elastisch) terug.

- Dubbele laag geleidend rubber (3,5 mm x 19 cm)
- Buiten geleidende oppervlakte (zwart): 10³ tot 10⁴ Ohm
- Binnenin antistatische oppervlakte (ivoor) : 10⁸ tot 10⁹ Ohm.
- Geleidende tab (Grijs) : 10³ tot 10⁴ Ohm.
- Elke toe grounder met een ingebouwde weerstand 1Meg.

Codenummer / N° code	Beschrijving / Description
752 06800 07	Niet regelba / Non ajustable

TALONNETTE FEMME ESD

Fixation par étirement (élastique) à retour.

- Double couche conductrice en caoutchouc (3,5 mm x 19 cm).
- La surface extérieure conductrice (noir): 10³ à 10⁴ Ohms
- Intérieure surface antistatique (ivoire) : 10⁸ à 10⁹ Ohms.
- Languette conductrice (Gris) : 10³ à 10⁴ Ohms
- Chaque talonnette avec une résistance intégrée de 1 Meg.





◀ **ESD TOE GROUNDER ADJUSTABLE**

Een slijtvast, herbruikbare toe-grounder ontworpen om op lange termijn ESDbescherming voor al het personeel te garanderen. Bevestiging met stretch (elastisch) terug.

- Dubbele laag geleidend rubber (3,5 mm x 19 cm).
- Buiten geleidende oppervlakte (zwart) : 10^3 tot 10^4 Ohm.
- Binnenin antistatische oppervlakte (ivoor) : 10^8 tot 10^9 Ohm.
- Geleidende tab (Grijs) : 10^3 tot 10^4 Ohm.
- Elke toe grounder met een ingebouwde weers-stand 1Meg.

TALONNETTE FEMME ESD AJUSTABLE

Une résistance à l'usure, talonnette pour femme réutilisable conçue pour assurer une protection ESD à long terme pour l'ensemble du personnel. Fixation par étirement (élastique) à retour.

- Double couche conductrice en caoutchouc (3,5 mm x 19 cm).
- La surface extérieure conductrice (noir) : 10^3 à 10^4 Ohms.
- Intérieure surface antistatique (ivoire) : 10^8 à 10^9 Ohms.
- Languette conductrice (Gris) : 10^3 à 10^4 Ohms.
- Chaque talonnette avec une résistance intégrée de 1 Meg.

Codenummer / N° code	Beschrijving / Description
752 06800 18	Regelbaar / Ajustable



◀ **HIELSTRIP**

TALONNETTE FEMME ESD

Codenummer / N° code	Model / Modèle
752 32053	2053



◀ **NEW LANDER SCHOENEN**

ESD schoenen voor dames en heren, zonder stalen tip.

- Elegant en comfortabel.
- Witte kleur.
- Non-slip zool van polyurethaan.
- Bovendeel in leder.
- Rg 1×10^6 Ohm tot 3.5×10^7 Ohm.
- Zwarte versie met stalen neus eveneens verkrijgbaar op aanvraag.

CHAUSSURES NEW LANDER

Chaussures antistatiques pour dames et hommes, sans pointe en acier.

- Élégance et confort maximum.
- Couleur blanche.
- Semelle antidérapante en polyuréthane.
- Dessus en cuir.
- Rg de 1×10^6 Ohm à 3.5×10^7 Ohm.
- Version noire avec pointe en acier également disponible sur demande.

Codenummer / N° code	Grootte / Taille
758 89129 35	35
758 89129 36	36
758 89129 37	37
758 89129 38	38
758 89129 39	39
758 89129 40	40
758 89129 41	41
758 89129 42	42
758 89129 43	43
758 89129 44	44
758 89129 45	45
758 89129 46	46
758 89129 47	47

M-CLOG

ESD Klompen voor dames en heren, zonder stalen tip.

- Verwijderbare hielriem.
- Witte kleur.
- Non-slip zool van polyurethaan.
- Rg van 1 x 10⁶ tot 3,5 x 10⁷.
- Zwarte versie met stalen neus eveneens verkrijgbaar op aanvraag.

M-CLOG

Sabots antistatiques pour dames et hommes, sans pointe en acier.

- Ceinture amovible au talon.
- Couleur blanche.
- Semelle anti-dérapante en polyurethane.
- Rg de 1 x 10⁶ à 3,5 x 10⁷.
- Version noire avec pointe en acier également disponible sur demande.



Codenummer / N° code	Grootte / Taille
758 89159 35	35
758 89159 36	36
758 89159 37	37
758 89159 38	38
758 89159 39	39
758 89159 40	40
758 89159 41	41
758 89159 42	42
758 89159 43	43
758 89159 44	44
758 89159 45	45
758 89159 46	46
758 89159 47	47

ESD TESTERS / TESTEURS ESD

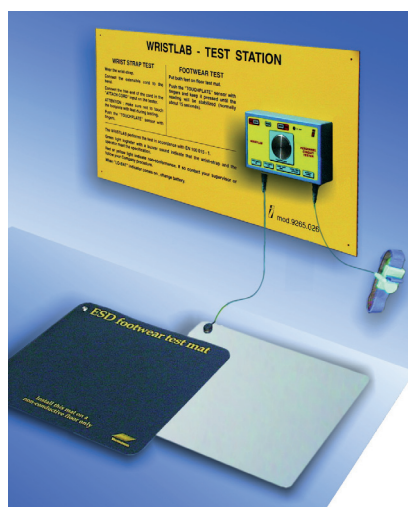

PERSONEELSTESTER

Onontbeerlijk voor het controleren van de doeltreffendheid van de schoenen en hielaarders, alvorens toegang te verlenen tot een tegen elektrostatische ontladingen beveiligde zone. Ook controle van de polsbanden.

- Op zeer zichtbaar geel bord wordt de tester gemonteerd en staan er duidelijke instructies vermeld.
- Er dient een code toegevoegd voor de taal : F (Frans), E (Engels), D (Duits) of I (Italiaans).

De kit omvat :

- 1 tester met batterij 9V
- 1 mat (rubber of inox)
- 1 geel bord

STATION DE TEST POUR LE PERSONNEL

Indispensable pour contrôler l'efficacité des chaussures et talonnettes, avant d'autoriser l'entrée dans une Zone protégée contre les décharges antistatiques. Elle contrôle aussi les bracelets.

- Panneau de couleur jaune, très visible, est adapté pour recevoir le testeur WRISTLAB et comporte les instructions de service.
- Il faut ajouter au code : F (Français), E (Anglais), D (Allemand) ou I (Italien).

Le kit contient :

- 1 testeur avec batterie 9 V
- 1 tapis (caoutchouc ou acier inox)
- 1 panneau jaune

Codenummer / N° code	Beschrijving / Description
758 92650 22	Met rubbermat / Avec tapis en caoutchouc
758 92650 23	Met inoxmat / Avec tapis en acier inox

MEETSYSTEMEN / SYSTÈMES DE MESURES



GIGALAB DIGITALE MEGA-OHMMETER

Metingsveld :

- 10V | 1Kohm tot 20 Gohm
- 100V | 100Kohms tot 200 Gohms
- 500V | 1Mohm tot 1 Tohm

Precisie :

- 10V | $\pm 5\% \pm 3\%$ per Gohm
- 100V | $\pm 5\% \pm 0.3\%$ per Gohm
- 500V | $\pm 5\% \pm 0.06\%$ per Gohm

GIGALAB MÉGAOHM-MÈTRE DIGITAL

Champs de mesure :

- 10V | 1Kohm à 20 Gohm
- 100V | 100Kohms à 200 Gohms
- 500V | 1Mohm à 1 Tohm

Précision :

- 10V | $\pm 5\% \pm 3\%$ par Gohm
- 100V | $\pm 5\% \pm 0.3\%$ par Gohm
- 500V | $\pm 5\% \pm 0.06\%$ par Gohm

Codenummer / N° code	Beschrijving / Description
758 92650 44	Kit GIGALAB : werktuig + 2 sondes + koffertje Kit / GIGALAB : outil + 2 sondes + coffret
758 92650 43	GIGALAB + batterijen / GIGALAB + piles



CILINDRISCHE SONDES

SONDES CYLINDRIQUES

Codenummer / N° code	Breedte / Largeur	Gewicht / Poids	Kleur / Couleur
758 92650 04B		2,3 Kg	Zwart / Noire
758 92650 04R		2,3 Kg	Rood / Rouge



SONDE MET CONCENTRISCHE RINGEN

Kabel 9265.008 bijgeleverd.

SONDE À ANNEAUX CONCENTRIQUES

Câble 9265.008 inclus.

Codenummer / N° code	Diameter / Diamètre	Gewicht / Poids
758 92650 05	63/30 mm	2,5 Kg

AFGESCHERMDE SONDE

- 1 BNC.
- 2 banaanstekkers, ø 4 mm.

SONDE BLINDÉE

- 1 BNC.
- 2 prises banane, ø 4 mm.

Codenummer / N° code	Beschrijving / Description	Diameter / Diamètre	Gewicht / Poids
758 92650 45	Afgeschermde sonde / Sonde blindée	63 mm	2,3 Kg

**TEGENELEKTRODE****CONTRE ÉLECTRODE**

Codenummer / N° code	Afmetingen / Dimensions
758 92650 47	100 x 100 mm

**KABELS****CÂBLES**

Codenummer / N° code	Beschrijving / Description	Lengte / Longueur	Breedte / Largeur	Kleur / Couleur
758 92650 12B	Banaanstekker / Fiche banane	1,5 m		Zwart / Noir
758 92650 12R	Banaanstekker / Fiche banane	1,5 m		Rood / Rouge
758 92650 08	Coaxiaal, BNC socket - 2 banaanstekkers / Coaxial, BNC - 2 fiches banane	1 m		

DETECTOR VAN ELEKTROSTATISCHE VELDEN

Het instrument FIELDLAB geeft de intensiteit en de polariteit van de elektrostatische ladingen aan. Hij is nuttig voor de controle van geïoniseerde zones, van de verpakkingsmaterialen en de voorwerpen die zich in de tegen elektrostatische ontladingen beveiligde zone bevinden.

Kenmerken :

Capaciteit : 20 KV op 2,54 mm ± 5 %

Convergerende bundels van 2 LEDs om het instrument op gepaste afstand te zetten

Een chopper-gestabiliseerde schakeling voor nauwkeurige metingen in de geïoniseerde zone

Een « HOLD » toets om de uitlezing te memoriseren

Analoge uitgang voor recorder

Inhoud van de kit :

1 veldmeter 775

1 lader 1300 V

1 geïsoleerde metalen plaat

DÉTECTEUR DE CHAMPS ÉLECTROSTATIQUES

L'instrument FIELDLAB indique l'intensité et la polarité des charges électrostatiques. Il est utile pour le contrôle des zones ionisées, des matériaux d'emballage et des objets situés dans les zones protégées contre les décharges électrostatiques.

Caractéristiques :

Capacité : 20 KV à 2,54 mm ± 5 %

Faisceaux convergents de 2 leds pour placer l'instrument à la distance convenable

Un circuit à chopper permet les mesures dans les zones ionisées

Touche « HOLD » pour mémoriser la lecture

Sortie analogique pour enregistreur

Contenu du kit :

1 mesureur de champ 775

1 chargeur à 1300 V

1 plaque métallique isolée



Codenummer / N° code	Model / Modèle
758 92655 03	Kit FIELDLAB

ESD BORSTELS / BROSSES ESD



◀ BORSTEL MET VERZINKT STALEN HANDVAT

PINCEAU MANCHE ACIER ZINGUÉ

OPGEPAST : handvat in verzinkt staal (geleidend)

ATTENTION : manche en acier zingué (conducteur)

Codenummer / N° code	Model / Modèle	Handvat afmetingen / Dimensions manche	Borstel afmetingen / Dimensions brosse	Haarlengthe / Longueur poil	Haartype / Type poils
754 10100	1010HH	115 x 10 mm	(a) 13 x 1 mm & (b) 13 x 6 mm	(a) 5 mm & (b) 8 mm	Paardenhaar / Poils de cheval



◀ BORSTEL INOX HANDVAT

PINCEAU MANCHE INOX

OPGEPAST : Handvat in inox (geleidend)

ATTENTION : Stainless steel handle (conductive)

Codenummer / N° code	Model / Modèle	Handvat afmetingen / Dimensions manche	Borstel afmetingen / Dimensions brosse	Haarlengthe / Longueur poil	Haartype / Type poils
754 10050	1005HH	115 x 6 mm	(a) 6 x 3 mm & (b) 7 x 5 mm	(a) 8 mm & (b) 13 mm	Paardenhaar / Poils de cheval



◀ ESD BORSTEL 5 MM

PINCEAU CONDUCTEUR 5 MM

Codenummer / N° code	Breedte / Largeur	Rs
813 11850	5 mm	10 [^] 5 - 10 [^] 9 Ohms



◀ ESD BORSTEL 12 MM

BROSSE CONDUCTRICE 12 MM

Codenummer / N° code	Breedte / Largeur	Rs
813 11851	12 mm	10 [^] 5 - 10 [^] 9 Ohms



◀ ESD BORSTEL 20 MM

BROSSE CONDUCTRICE 20 MM

Codenummer / N° code	Breedte / Largeur	Rs
813 11852	20 mm	10 [^] 5 - 10 [^] 9 Ohms



◀ ESD BORSTEL 35 X 9 MM

BROSSE CONDUCTRICE 35 X 9 MM

Codenummer / N° code	Breedte / Largeur	Rs
813 11853	35 x 9 mm	10 [^] 5 - 10 [^] 9 Ohms

**ESD BORSTEL ALUMINIUM HANDVAT (TAN-
DENBORSTEL)****BROSSE ESD MANCHE ALU (TYPE BROSSE À
DENTS) ▶**

Codenummer / N° code	Model / Modèle	Handvat afmetingen / Dimensions manche	Borstel afmetingen / Dimensions brosse	Haarlengte / Longueur poil	Haartype / Type poils
754 00110 01	11HHA	165 x 10 x 3 mm	30 x 3 mm	11 mm	Paardenhaar / Poils de cheval

**ESD BORSTEL HOUTEN HANDVAT (TANDEN-
BORSTEL)****BROSSE ESD MANCHE BOIS (TYPE BROSSE
À DENTS) ▶**

Antistatische borstel met houten multiplex handvat.

Brosse antistatique avec manche en bois contre-plaqué.



Codenummer / N° code	Model / Modèle	Handvat afmetingen / Dimensions manche	Borstel afmetingen / Dimensions brosse	Haarlengte / Longueur poil	Haartype / Type poils
754 00300	30HH	195 x 10 x 9 mm	35 x 10 mm	12 mm	Paardenhaar / Poils de cheval
754 00360	36HH	210 x 25 x 10 mm	60 x 25 mm	20 mm	Paardenhaar / Poils de cheval

ESD BORSTEL PLAT HOUTEN HANDVAT**PINCEAU ESD PLAT MANCHE BOIS ▶**

Codenummer / N° code	Model / Modèle	Handvat afmetingen / Dimensions manche	Borstel afmetingen / Dimensions brosse	Haarlengte / Longueur poil	Haartype / Type poils
754 01000	WA12CK	125 x 27 x 13 mm	20 x 8 mm	13 mm	Paardenhaar / Poils de cheval

**ESD BORSTEL PLASTIEKEN HANDVAT (TAN-
DENBORSTEL)****BROSSE ESD MANCHE PLASTIQUE (TYPE
BROSSE À DENTS) ▶**

Codenummer / N° code	Afmetingen / Dimensions	Lengte / Longueur
752 15428	18 x 20 mm	225 mm

HARD BRUSH 9 X 32 MM

De borstels bestaan uit een geleidende kunststof greep en geleidende vezels.

BROSSE DURE 9 X 32 MM ▶

Les brosses sont en plastique conducteur, fibres conductrices et soies animales.



Codenummer / N° code	Afmetingen / Dimensions	Rs
758 78073 01	9 x 32 mm	< 10e8 ohms

ANTISTATISCHE FOLIE / FILMS ANTISTATIQUES

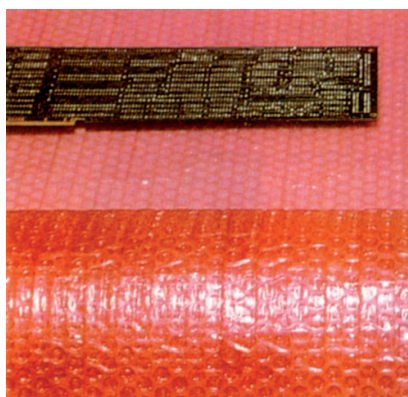

◀ ANTISTATISCHE LUCHTKUSSENFOLIE « AMINE-FREE »

- Oppervlakteweerstand : ong. 100 T Ohm.
- Kleur : Roos transparant.

FILM À BULLES ANTISTATIQUE « AMINE-FREE »

- Résistance de surface : env. 100 T Ohm.
- Couleur : Rose transparent.

Codenummer / N° code	Lengte / Longueur	Breedte / Largeur	Dikte / Épaisseur	Beschrijving / Description
756 23030	100 m	300 mm	± 4 mm	3 lagen / 3 couches
756 23031	100 m	300 mm	± 4 mm	2 lagen / 2 couches
756 23040	100 m	400 mm	± 4 mm	3 lagen / 3 couches
756 23041	100 m	400 mm	± 4 mm	2 lagen / 2 couches
756 23060	100 m	600 mm	± 4 mm	3 lagen / 3 couches
756 23061	100 m	600 mm	± 4 mm	2 lagen / 2 couches
756 23120	100 m	1200 mm	± 4 mm	3 lagen / 3 couches
756 23121	100 m	1200 mm	± 4 mm	2 lagen / 2 couches

KANTOORARTIKELN / ARTICLES DE BUREAU ESD



◀ VUILNISBAK ESD

Vuilbak in vezelplaat.

- Gemaakt van geleidende 2 mm dik vezelplaten.
- Versterkte onderste hoeken.
- Rond metalen voeten.
- Resistance : < 10⁶ ohm.

POUBELLE ESD

Poubelle en panneaux de fibres.

- Fait de panneaux de fibres conducteurs épais de 2 mm.
- Les coins inférieurs sont renforcés.
- Pieds métalliques ronds.
- Résistance: < 10⁶ ohms.

Codenummer / N° code	Afmetingen / Dimensions	Dikte / Épaisseur
752 09100 25	400 x 400 x 780 mm	2 mm



◀ MAPPEN EN POCHETTEN

ESD A4 mappen met 4 ringen (diam. 35 mm).

CLASSEURS ET POCHETTES

Classeurs A4 ESD à 4 anneaux (diam. 35 mm).

Codenummer / N° code	Beschrijving / Description	Afmetingen / Dimensions	Verpakking / Conditionnement
758 78044 00	Dissipatieve map / Classeur dissipatif	A4	
758 78044 14	Sleeve / Pochettes	A4	100 Stuks / 100 Pièces
756 24004	Sleeve / Pochettes	A4	100 Stuks / 100 Pièces
758 78044 20		A3	100 Stuks / 100 Pièces

ACTIEVE BERSCHERMING / PROTECTION ACTIVE

TAFELIONISATOR 6442

Compacte krachtige ionisator, met luchtdebiet regelbaar op 2 snelheden, voor werktafels, verpakingszones, robotica.

- Ontladingstijd : van 1000 tot 100 V, <4,5s op 60cm.
- Zenders : in wolfram, afgeschermd, levensduur 2 jaar.
- Luchtdebiet : 70 m³/u.
- Voeding : laagspanning, 24 VAC.
- Beschermd oppervlakte : 122 x 61 cm.
- Transformator 230 VAC bijgeleverd.

Andere modellen op aanvraag.

IONISEUR DE TABLE 6442

Ioniseur compact, puissant, avec débit d'air réglable à 2 vitesses, pour tables de travail, zones d'emballage, robotique.

- Temps de décharge : de 1000 à 100 V, < 4,5 s à 60 cm.
- Émetteurs : En tungstène, blindés, durée de vie 2 ans.
- Débit d'air : 70 m³/h.
- Alimentation : Basse tension, 24 VAC.
- Surface protégée : 122 x 61 cm.
- Transformateur 230 VAC fourni.

Autres modèles sur demande.



Codenummer / N° code	Model / Modèle
758 92655 86	6442

CR2000 IONIZER VOOR CLEAN ROOMS

De ionisator CR2000 is speciaal ontworpen voor gebruik in cleanrooms tot klasse 10.

Het is krachtig en effectief met een minimale ontlaadtijd.

Het kan worden opgehangen boven de werktafel, op transmissielijnen en montage. Met een variabele snelheid, verwarmingslucht en een zelfreinigende van de ionen emitters.

- Ontlading tijd : van ± 1000 V tot 100V <3 sec. tot 45 cm.
- Zenders ion: Automatisch reinigingssysteem voor de ion-emitters
- Luchtverplaatsing : 450 m³ / h bij maximale snelheid (3 ventilatoren) - 300 m³ / h bij maximale snelheid (2 fans).
- Beschermd Gebied : 120 x 60 cm (3 ventilatoren) - 90 x 60 cm (2 fans).
- Voeding : 230Vac 50-60Hz.
- Ion Balans : 0 ± 5 V.
- Cleanroom : geschikt is voor klasse 10.

IONISEUR POUR SALLES BLANCHES CR2000

Le ioniseur CR2000 est étudié spécialement pour être utilisé en salles blanches, jusqu'à la classe 10. Il est puissant et efficace avec un temps de décharge minimale.

Il peut être suspendu au-dessus de la table de travail, sur les lignes de transport et d'assemblage. Doté d'une vitesse variable, d'un réchauffage d'air, et d'un système autonettoyant des émetteurs d'ions.

- Temps de décharge: de ±1000V à 100V < 3 sec. à 45 cm.
- Émetteurs d'ions: Système de nettoyage automatique des émetteurs d'ions.
- Débit d'air : 450 m³/h à vitesse maxi (3 ventilateurs) - 300 m³/h à vitesse maxi (2 ventilateurs).
- Zone protégée : 120 x 60 cm (3 ventilateurs) - 90 x 60 cm (2 ventilateurs).
- Alimentation : 230 Vac 50-60 Hz.
- Ion balance : 0±5 V.
- Salle blanche: compatible avec la Classe 10.



Codenummer / N° code	Model / Modèle	Lengte / Longueur	Beschrijving / Description
758 92656 20	2 FAN	81 cm	2 ventilatoren / 2 ventilateurs
758 92656 22	3 FAN	109 cm	3 ventilatoren / 3 ventilateurs

ESD ZAKJES / SACHETS ESD

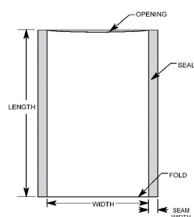

◀ ESD METAL-IN ZAKKEN - OPENTOP

Transparante antistatische zak, Metal-in, van het open type.

- Andere afmetingen op aanvraag.
- Dikte : 75 µm.
- Hieronder de beschikbare maten.

SACHETS ESD METAL-IN - OPENTOP

Sac antistatique transparent, metal-in, de type ouvert.

- Voici ci-dessous les modèles disponibles de stock.
- Épaisseur : 75 µm.
- Autres dimensions sur demande.

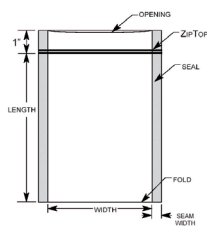

◀ ESD METAL-IN ZAKKEN - ZIPTOP

Transparante antistatische zak, Metal-in, met zijsluiting.

SACHETS ESD METAL-IN - ZIPTOP

Sac antistatique transparent, metal-in, fermeture zip.



◀ ANTISTATISCHE ROZE ZAKKEN - OPENTOP

Roze antistatische zakken met zachte en soepele textuur voor het verpakken van niet ESD elementen in een ESD beschermd gebied.

- Geblazen met antistatische additieven uit LDPE en LLDPE.
- Oppervlakte weerstand van $10^8 - 10^{11}$ Ohm.
- Statische ontladingstijd is minder dan 2 sec.

SACHETS ANTISTATIQUES ROSE - OPENTOP

Sachets antistatiques rose a texture douce et souple pour l'emballage d'éléments non ESD dans une zone protégée ESD.

- Moulé par soufflage avec des additifs anti-statiques à partir de LDPE et de LLDPE.
- Résistance de la surface de $10^8 - 10^{11}$ Ohm.
- Le temps de la libération statique est de moins de 2 sec.



◀ ANTISTATISCHE ROZE ZAKKEN - ZIPTOP

Hersluitbare roze antistatische zakken met zachte en soepele textuur voor het verpakken van niet ESD elementen in een ESD beschermd gebied.

- Geblazen met antistatische additieven uit LDPE en LLDPE.
- Oppervlakte weerstand van $10^8 - 10^{11}$ Ohm.
- Statische ontladingstijd is minder dan 2 seconden.

SACHETS ANTISTATIQUE ROSE - ZIPTOP

Sachets antistatiques rose refermables a texture douce et souple pour l'emballage d'éléments non ESD dans une zone protégée ESD.

- Moulé par soufflage avec des additifs anti-statiques à partir de LDPE et de LLDPE.
- Résistance de la surface de $10^8 - 10^{11}$ Ohm.
- Le temps de la libération statique est de moins de 2 secondes.



◀ SILICA GEL

SELS DESSICATEURS

Codenummer / N° code	Gewicht / Poids	Hoeveelheid / Quantité
524 02026	10 g	50
524 02027	50 g	50
524 02028	100 g	50

MOISTURE ABSORBING DESSICCANT BAGS

SELS DESSICATEURS

Codenummer / N° code	Model / Modèle	Gewicht / Poids	Verpakking / Conditionnement
758 79140 02	1/3U-DIN	12 g	100 bags

ESD MOISTURE BARRIER BAGS

Uitmundend in de MS / RF en statische Veld afscherming, deze zakken zijn waterdamp bestendig en vet bestendig.

- Afsluitbaar door smeltlassen.
- Vochtscherm zakken zijn gemaakt van een meelagige gemetalliseerde film.
- Voldoening Film : MIL-B-81705C klasse 1 SBM356 TC1.
- Rs : < 1 x 10e12 ohm.
- Elektrostatische verval : < 2 sec.

SACHETS BARRIÈRE ESD

Ces sacs protègent des rayonnements EM/RF, maintiennent le vide et constituent une protection optimale contre l'humidité et la vapeur d'eau.

- Soudables à chaud.
- Il sont réalisés à partir d'un film multicouches.
- Conformité : MIL-B-81705C class1 TC1 SBM356.
- Rs : < 1x 10e12 ohms.
- Temps de décharge électrostatique : < 2 sec.

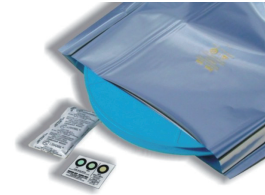

Codenummer / N° code	Afmetingen / Dimensions	Dikte / Épaisseur	Verpakking / Conditionnement
758 78043 44	100 x 660 mm	80µ	100 bags
758 78043 47	150 x 660 mm	80µ	100 bags
758 78043 48	200 x 250 mm	80µ	100 bags
758 78043 50	250 x 660 mm	80µ	100 bags
758 78043 54	400 x 400 mm	80µ	100 bags
758 78043 53	400 x 660 mm	80µ	100 bags
758 78043 55	450 x 450 mm	80µ	100 bags
758 78043 56	450 x 660 mm	80µ	100 bags
758 78143 44	100 x 660 mm	150µ	100 bags
758 78143 47	150 x 660 mm	150µ	100 bags
758 78143 48	200 x 250 mm	150µ	100 bags
758 78143 50	250 x 660 mm	150µ	100 bags
758 78143 54	400 x 400 mm	150µ	100 bags
758 78143 53	400 x 660 mm	150µ	100 bags
758 78143 55	450 x 450 mm	150µ	100 bags
758 78143 56	450 x 660 mm	150µ	100 bags

ESD FLESSEN / FLACONS ESD

ESD SOLVENT DISPENSER

FLACON DOSEUR DE SOLVANT ESD

Codenummer / N° code	Volume
813 10060	200 ml



ESD FLES VOOR FLUX

2 oz / 59 ml ESD flux flesje met 0,05 mm / 26 gauge naald.

FLACON ESD POUR FLUX

Flacon ESD pour flux 2 oz / 59 ml avec aiguille 0,05 mm / 26 Gauge.

Codenummer / N° code	Volume
752 14600 01	2 oz / 59 ml



ESD STOFZUIGERS / ASPIRATEURS ESD



◀ ESD TONER STOFZUIGER

Speciale werkplaats stofzuiger om stof en vuil te verwijderen van geavanceerde elektronische apparatuur die zeer gevoelig is voor stof en statische opbouw in gebieden als telecom, kantoorautomatisering, wetenschappelijke, medische en elektronische productie die « elektronische care » eisen op een hoog niveau.

- « BlowVac » = Blazer + Stofzuiger in een !
- Geen lasten / investering in meerdere apparaten.
- ESD-veilige ontlading van statische elektriciteit op mondstuk / zuigmonden via de aarding van het stopcontact.
- IEC 61340-5-1 gecertificeerd.
- Duurzaam compact design.
- Rubberen terugslagklep voor stof inlaatklep.
- 1,2 liter vervangbare filterzak.
- Geavanceerde 5-traps filtersysteem.
- Artikel retentie tot 0,3 micron.
- Externe esd polsband aardings schroefdraad.
- 6 meter kabel, 8 meter actie bereik.
- Versie « E » = met zuigkracht en blaaskracht controle.

Inhoud :

Buis 130 cm

Lange rubberen snorkel mondstuk

ASPIRATEUR ESD POUR TONER

Aspirateur spécial pour enlever la poussière et les débris de l'équipement électronique de pointe très sensible à la poussière et à l'accumulation d'électricité statique dans des domaines comme les télécommunications, la bureautique, production scientifique, médical et électronique nécessitant « des soins électronique » au plus haut niveau.

- « BlowVac » = souffleur et aspirateur en un !
- Pas de Transport / d'investissement dans des appareils multiples
- ESD décharge d'électricité statique sur les embouts / buses d'aspiration par la prise de courant à la terre.
- CEI 61340-5-1 certifié.
- Design compact et durable.
- Caoutchouc clapet anti-retour d'entrée de poussière.
- Sac filtrant de 1,2 litres jetable.
- Système de filtration avancée en 5 étapes.
- Article de rétention jusqu'à 0,3 micron.
- Goujon de mise à la terre externe pour bracelet ESD.
- Câble de 6 mètres, 8 mètres de rayon d'action.
- Version « E » = avec contrôle de la puissance.

Contenu :

Tuyau 130 cm

Buse longue en caoutchouc

Codenummer / N° code	Model / Modèle	Vermogen / Puissance	Afmetingen / Dimensions	Gewicht / Poids
757 05550	555-ESD-S GS	1300 W	31,5 x 12 x 18,5 cm	2,2 Kg
757 05551	555-ESD-S-E GS	1300 W	31,5 x 12 x 18,5 cm	2,2 Kg

TOEBEHOREN VOOR ESD STOFZUIGERS / ACCESSOIRES POUR ASPIRATEUR ESD

FILTERZAKKEN

- Meerlaags speciaal papier filterzakken.
- Behoud > 0,3 μ .

SACS FILTRANTS

- Sacs filtrants spéciaux Multi couche de papier.
- Rétention > 0,3 μ .

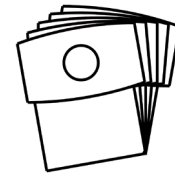

Codenummer / N° code	Model / Modèle	Hoeveelheid / Quantité
757 07220	PH-722	5
757 07230	PH-723	10

MICROMOTOR FILTER

Gecombineerd elektrostatische micro motorfilter.
Behoud > 1,2 μ .

FILTRE MICROMOTEUR

Filtre moteur Combiné micro électrostatique.
Rétention > 1,2 μ .

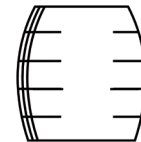

Codenummer / N° code	Model / Modèle	Hoeveelheid / Quantité
757 07250	PH-725	1

MICROMOTORFILTER HEPA

Gecombineerd elektrostatische micromotorfilter HEPA.
Behoud > 0,23 μ .

FILTRE MICROMOTEUR HEPA

Filtre HEPA micromoteur Combiné électrostatique.
Rétention > 0,23 μ .



Codenummer / N° code	Model / Modèle	Hoeveelheid / Quantité
757 07260	PH-726	1

MEDIC-AIR UITGANGSFILTER HEPA

Behoud > 0,23 μ .

MEDIC-AIR FILTRE SORTIE HEPA

Rétention > 0,23 μ .



Codenummer / N° code	Model / Modèle	Hoeveelheid / Quantité
757 07050	PH-705 ESD	1

BLAASBUIS TWEE-DELIG

TUYAU DE SOUFLAGE EN DEUX PARTIES

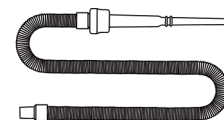

Codenummer / N° code	Model / Modèle	Lengte / Longueur	Hoeveelheid / Quantité
757 07080	PH-708 ESD	70 - 200 cm	1
757 07081	PH-708L ESD	105 - 380 cm	1

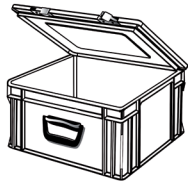

◀ ESD TRANSPORT BOX

BOX DE TRANSPORT ESD

Codenummer / N° code	Model / Modèle	Afmetingen / Dimensions	Hoeveelheid / Quantité
757 07110	PH-711 ESD	400 x 300 x 154 mm	1

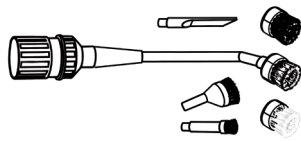

◀ MINI BORSTEL - MONDSTUK SET

SET EMBOUTS - MINI BRASSE

Codenummer / N° code	Model / Modèle	Hoeveelheid / Quantité
757 00040	PHU-04 ESD	1

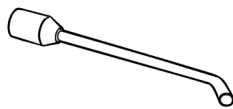

◀ LANGE DUNNE RUBBEREN MONDSTUK

EMBOUT CAOUTCHOUC LONG FIN

Codenummer / N° code	Model / Modèle	Lengte / Longueur	Diameter / Diamètre	Hoeveelheid / Quantité
757 00050	PHU-05 ESD	30 cm	14 mm	1

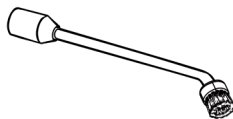

◀ LANGE DUNNE RUBBEREN MONDSTUK MET BORSTEL

EMBOUT CAOUTCHOUC LONG FIN À BRASSE

Codenummer / N° code	Model / Modèle	Borstel / Brosse	Hoeveelheid / Quantité
757 00070	PHU-07 ESD	Hard	1
757 00080	PHU-08 ESD	Medium hard	1
757 00090	PHU-09 ESD	Soft	1



◀ D-VORM BORSTEL MONDSTUK

EMBOUT BRASSE FORME-D

Codenummer / N° code	Model / Modèle	Borstel / Brosse	Hoeveelheid / Quantité
757 00120	PHU-12 ESD	Medium hard	1
757 00110	PHU-11 ESD	Hard	1

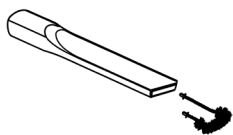

◀ PLATTE MONDSTUK + BORSTEL

EMBOUT PLAT + BRASSE

Codenummer / N° code	Model / Modèle	Borstel / Brosse	Hoeveelheid / Quantité
757 00160	PHU-16 ESD	Hard	1

LANGE VERLENGBUIJS**LONG TUYAU RALLONGE**

Codenummer / N° code	Model / Modèle	Lengte / Longueur	Hoeveelheid / Quantité
757 00180	PHU-18 ESD	85 - 350 cm	1

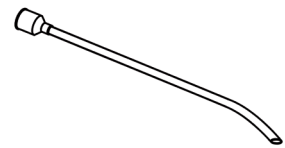
EXTRA LANGE RUBBEREN MONDSTUK**EMBOUT CAOUTCHOUC EXTRA LONG**

Codenummer / N° code	Model / Modèle	Lengte / Longueur	Diameter / Diamètre	Hoeveelheid / Quantité
757 00190	PHU-19 ESD	43 cm	16 mm	1

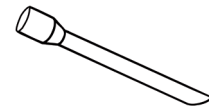
ZACHTE DIKKE RUBBEREN MONDSTUK**GROS EMBOUT EN CAOUTCHOUC DOUX**

Codenummer / N° code	Model / Modèle	Lengte / Longueur	Diameter / Diamètre	Hoeveelheid / Quantité
757 00200	PHU-20 ESD	30 cm	21 mm	1

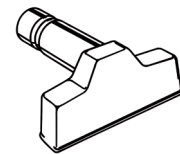
GROTE ALUMINIUM MONDSTUK**EMBOUT LARGE EN ALUMINIUM**

Codenummer / N° code	Model / Modèle	Lengte / Longueur	Hoeveelheid / Quantité
757 00230	PHU-23 ESD	14,5 cm	1

ESD TAFELS / TABLES ESD

WERKBANK TP-ESD

- Hoogteverstelling met behulp van inbusbouten van 650 tot 900 mm.
- Onderstel van staalprofielen met poedercoating in RAL 7045.
- Tafelblad 26 mm, spaanplaat met ESD-laminaatcoating.

TABLE DE TRAVAIL TP-ESD

- Ajustement de la hauteur 650 à 900 mm grâce à une clé Allen.
- Les pieds sont en métal recouvert d'une poudre époxy grise RAL 7045.
- Dessus de table 26 mm avec revêtement laminé ESD.



Codenummer / N° code	Afmetingen / Dimensions	Werkbelastinglimiet / Charge d'utilisation
748 01510	500 x 1000 mm	150 Kg
748 01710	700 x 1000 mm	300 Kg
748 01712	700 x 1200 mm	300 Kg
748 01715	700 x 1500 mm	300 Kg
748 01718	700 x 1800 mm	300 Kg
748 01915	900 x 1500 mm	300 Kg
748 01918	900 x 1800 mm	300 Kg



4

**UITRUSTING
ÉQUIPEMENT**

Etsmachine / Machines à graver	213
PCB separators / Séparateurs de cartes	215
MAESTRO / MAESTRO	215
HECTOR / HECTOR	215
Componententelling / Comptage des composants	216
Knippen van componenten / Coupe des composants	217
Knippen en ploaien v. comp. / Avec préformage de composants	217
Assemblagestands / Stands de câblage	218
Aanbreng- en doseerapparaten / Applicateur-doseurs	218
Doseerapparaat / Doseurs automatiques	220
Manuele dosering / Doseurs manuels	222
Stripmachines / Machines à dénuder	223
Heat sealers / Thermosoudeuses	223
Vacuum heat sealers / Thermosoudeuses sous vide	224
Temperatuur - vochtigheids meting / Mesure humidité - température	226
Klemmen / Étaux	226
Klem toebehoren / Accessoires pour étaux	228
Veiligheid / Sécurité.....	232
Gehoorbescherming / Protection auditive.....	232
Oogbescherming / Protection oculaire.....	233
Stofmaskers / Masques antipoussière	234
Absorptiemiddelen / Absorbants	235

ETSMACHINE / MACHINES À GRAVER

BELICHTINGSMACHINE HELLAS

- De belichtingsmachine HELLAS opgebouwd uit een robuuste metalen constructie is uitgerust met een vacuumpomp.
- Een tweede reeks UV buislampen bevinden zich in het deksel om de printplaten dubbelzijdig te kunnen belichten.
- Het deksel biedt de mogelijkheid om de te belichten printplaat vóór de sluiting en belichting te controleren.
- Met de manometer kan men op elk ogenblik nagaan of het vacuüm correct is; en met de ampèremeter kunnen de UV lampen gecontroleerd worden.

Technische kenmerken :

Nuttige oppervlakte : 300 x 570 mm

Afmetingen : 240 x 620 x 650 mm

Gewicht : 40 Kg

Vermogen : 240 W

MACHINE À INSOLER HELLAS

- La machine à insoler HELLAS de construction métallique robuste, est pourvue d'une pompe à vide qui permet de faire l'insolation des circuits en double face.
- La deuxième rampe de lampes actiniques est logée dans le couvercle, ce qui donne la possibilité de vérifier le circuit à insoler avant la fermeture et l'insolation.
- Un manomètre permet de vérifier à tout instant si le vide est parfait, tandis qu'un ampèremètre permet le contrôle des tubes UV.

Caractéristiques techniques :

Surface utile : 300 x 570 mm

Dimensions : 240 x 620 x 650 mm

Poids : 40 Kg

Puissance : 240 W



Codenummer / N° code	Model / Modèle
580 13000	HELLAS

ETSMACHINE JET34D

Technische kenmerken :

Breedte : ± 65 cm

Diepte : ± 70 cm

Werkhoogte : ± 90 cm

Gewicht : ± 35 Kg

Inhoud : ± 20 liter

Elektrische aansluiting : 230V - 50Hz - 1,5KW

Max. etsformaat : 300 x 400 mm

MACHINE À GRAVER JET34D

Caractéristiques techniques :

Largeur : ± 65 cm

Profondeur : ± 70 cm

Hauteur de travail : ± 90 cm

Poids : ± 35 Kg

Contenance : ± 20 litres

Raccordement électrique : 230V - 50Hz - 1,5KW

Format de gravure max. : 300 x 400 mm



Codenummer / N° code	Model / Modèle
580 20200	JET34D

ETSMACHINE SPLASH

Technische kenmerken :

Afmetingen (B x D x H) : ± 66 x 60 x 85 (120) cm

Gewicht : ± 30 Kg

Inhoud : ± 24 liter

Elektr. aansluit. : 230 V - 50 Hz - 1,5 kW

MACHINE À GRAVER SPLASH

Caractéristiques techniques :

Dimensions (L x P x H) : ± 66 x 60 x 85 (120) cm

Poids : ± 30 Kg

Contenance : ± 24 litres

Raccord.électr. : 230 V - 50 Hz - 1,5 kW



Codenummer / N° code	Model / Modèle
580 20300	SPLASH
580 20400	SPLASH CENTER



◀ ETSMACHINE DL500

Technische kenmerken :

Afmetingen (B x D x H) : ± 66 x 60 x 85 (120) cm

Gewicht : ± 30 Kg

Inhoud : ± 24 liter

Elektr. aansluit. : 230 V - 50 Hz - 1,5 kW

MACHINE À GRAVER DL500

Caractéristiques techniques :

Dimensions (L x P x H) : ± 66 x 60 x 85 (120) cm

Poids : ± 30 Kg

Contenance : ± 24 litres

Raccord.électr. : 230 V - 50 Hz - 1,5 kW

Codenummer / N° code

580 20500

Model / Modèle

DL500

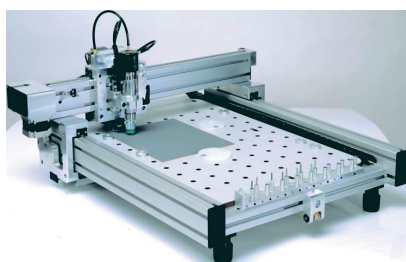

◀ BOOR- EN FREESMACHINE CCD

Technische kenmerken :

Afmetingen : (B x H) ± 70 x 80 cm

Nuttige afmetingen : ± 325 x 495 mm

Gewicht : ± 32 Kg

Elektrische aansluiting : 230 V - 50 Hz

PERCEUSE ET GRAVEUSE CCD

Caractéristiques techniques :

Dimensions : (L x H) ± 70 x 80 cm

Format utile : ± 325 x 495 mm

Poids : ± 32 Kg

Raccordement électrique : 230 V - 50 Hz

Codenummer / N° code	Model / Modèle	Beschrijving / Description	Concentratie / Concentration
580 25000	CCD-MTC	Manuele wisseling van het gereedschap - Changement d'outils manuel	Manual tool change
580 25500	CCD-ATC	Automatische wisseling van het gereedschap - Changement d'outils automatique	Automatic tool change

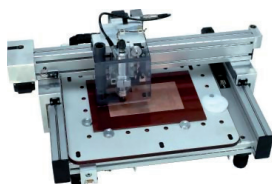

◀ BOOR- EN FREESMACHINE CCD/2

Technische kenmerken :

Afmetingen : (B x H x D) ± 70 x 55 x 30 cm

Nuttige afmetingen : ± 300 x 325 mm

Gewicht : ± 23 Kg

Elektrische aansluiting : 230 V - 50 Hz - 300 VA

PERCEUSE ET FRAISEUSE CCD/2

Caractéristiques techniques :

Dimensions : (L x H x P) ± 70 x 55 x 30 cm

Format utile : ± 300 x 325 mm

Poids : ± 23 Kg

Raccordement électrique : 230 V - 50 Hz - 300 VA

Codenummer / N° code

580 26100

Model / Modèle

CCD/2



◀ SNIJMACHINE NE-CUT

Technische kenmerken :

Snijbreedte : 530 mm

Afmetingen (L x H x D) : 740 x 290 x 850 mm

Gewicht : 66 Kg

CISAILLE NE-CUT

Caractéristiques techniques :

Largeur de coupe : 530 mm

Dimensions (L x H x P) : 740 x 290 x 850 mm

Poids : 66 Kg

Codenummer / N° code

580 14000

Model / Modèle

NE-CUT

PCB SEPARATORS / SÉPARATEURS DE CARTES

MAESTRO

MAESTRO 2 / 2M

Model zonder of met motor voor kleine reeksen.

Voor de MAESTRO 2M :

3 snelheden

Uit voorraad leverbaar

MAESTRO 2 / 2M

Modèle sans ou avec moteur pour petites séries.

Pour le MAESTRO 2M :

3 vitesses

Livable de stock



Codenummer / N° code	Model / Modèle
704 30600	MAESTRO 2M
704 30500	MAESTRO 2

Messen / Lames :

Codenummer / N° code	Model / Modèle
704 30501	Upper circular Blade
704 30513	Lower circular Blade

HECTOR

HECTOR 2

De off-cuts worden in een compartiment opgevangen.

Uit voorraad leverbaar

HECTOR 2

Les off-cuts sont rassemblés dans la boîte de récupération.

Liblable de stock



Codenummer / N° code	Model / Modèle
704 32145	HEKTOR 2

HECTOR 3

Dit model is ontworpen voor een gebruiksvriendelijke bediening. De voedingsstekker, netschakelaar en het stofverwijder-systeem bevinden zich op het toestel.

HECTOR 3

Ce modèle est étudié pour une utilisation facile, la fiche d'alimentation, l'interrupteur secteur et le système d'extraction sont placés sur la machine.



Codenummer / N° code	Model / Modèle
704 32610	HEKTOR 3

Messen / Lames :

- De HECTOR machines kunnen uitgerust worden met 2 soorten messen, namelijk in L- of in T-vorm; het voordeel van het model in T-vorm is dat de printplaat links of rechts gesneden kan worden zonder de printplaat te moeten omkeren.
- Deze twee mes-versies zijn leverbaar in 5 breedtes van 1,5 tot 3 mm.

- Les machines HECTOR peuvent être équipées de 2 types de couteaux, en forme L et T; l'avantage du modèle en forme de T est que le circuit peut être coupé sur le côté gauche ou droit sans devoir tourner le circuit.
- Ces 2 versions de couteaux sont livrables en 5 largeurs de 1,5 à 3 mm.



Codenummer / N° code	Model / Modèle	Breedte / Largeur
704 32138	T-Blade	2 mm
704 32139	T-Blade	2,5 mm
704 32137	T-Blade	1,5 mm

COMPONENTENTELLING / COMPTAGE DES COMPOSANTS

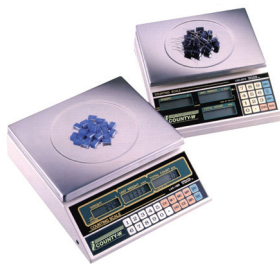

◀ COUNTY-W

Kenmerken :

Systeem : Sensor die mechanische spanning omzet in een elektrisch signaal.

Uitlezing : 3 series van 5 cijfers met vloeibare kristallen

Voeding : 110-120-220-240 Vac 50/60 Hz

Batterij : heroplaadbaar.

Werktemperatuur : -4 tot +40 °C

Nauwkeurigheid : 1/30.000

Interne resolutie : 1/480.000

Optie uitgang RS232C

Optie labelprinter interface

COUNTY-W

Caractéristiques :

Système : Cellule de charge par jauge de contrainte

Afficheur : 3 séries de 5 chiffres à cristaux liquides

Alimentation : 110-120-220-240 Vac 50/60 Hz

Batterie : rechargeable

Température de service : -4 à +40 °C

Précision : 1/30.000

Résolution interne : 1/480.000

Option de sortie RS232C

Option interface imprimante d'étiquettes

Codenummer / N° code	Capaciteit / Capacité	Uitlezingsresolutie / Résolution aff.	Int. resolutie / Résolution int.	Min. gewicht stuk / Poids min. pièce	Schaalafmetingen / Dim. plateau
758 83011 90	3 Kg	0,1 g	0,01 g	0,1 g	334 x 245 mm
758 83011 91	6 Kg	0,2 g	0,02 g	0,2 g	334 x 245 mm
758 83011 92	15 Kg	0,5 g	0,05 g	0,5 g	334 x 245 mm
758 83011 93	30 Kg	1 g	0,1 g	1 g	334 x 245 mm



◀ COUNTY-S

Kenmerken :

Display : 6 cijfers

Snelheid : 100 stuks / seconde (1 component / gat)

Nauwkeurigheid : ± 1 stuk

Max. bandhoogte : 56 mm

Max. spoeldiameter : 400 mm

COUNTY-S

Caractéristiques :

Afficheur : 6 chiffres

Vitesse : 100 pièces / seconde (1 pièce / trou)

Précision : ± 1 pièce

Hauteur max. bande : 56 mm

Diamètre max. bobine : 400 mm

Codenummer / N° code	Model / Modèle	Stap van de band / Pas de la bande
758 83011 01	MACHINE COUNTY-S	MACHINE COUNTY-S

Toebehoren / Accessoires :

Codenummer / N° code	Model / Modèle	Stap van de band / Pas de la bande
758 83011 10	ALU EMPTY REEL	ALU EMPTY REEL



8301.023

8301.051

◀ COUNTY

Kenmerken :

Telt in de 2 richtingen (links of rechts)

Delers : van 1 tot 19

Max. telwaarde : 899.999 tellingen

Min. diameter van de pinnen : 0,4 mm

Bandbreedte axiale componenten : 55 - 110 mm

Bandbreedte radiale componenten : max. 18 mm

Max. diameter componenten : 14 mm

COUNTY

Caractéristiques :

Compte dans les 2 directions (droite ou gauche)

Diviseur : de 1 à 19

Valeur max. comptée : 899.999 comptages

Diamètre min. des pattes : 0,4 mm

Largeur des bandes composants axiaux : 55-110 mm

Largeur des bandes composants radiaux : max. 18 mm

Diamètre max. composants : 14 mm

Codenummer / N° code	Model / Modèle
758 83010 51	COUNTRY

KNIPPEN VAN COMPONENTEN / COUPE DES COMPOSANTS

SUPERCUT

Kenmerken :

Productie : max. 3.000 stuks/uur
 Afmetingen : 180 x 300 x 300 mm
 Gewicht : 14 kg

SUPERCUT

Caractéristiques :

Production : max. 3.000 pièces/heure
 Dimensions : 180 x 300 x 300 mm
 Poids : 14 kg



Codenummer / N° code	Model / Modèle
758 79151 48N	SUPERCUT

SUPERCUT/LN5

Kenmerken :

Productie : max. 3.000 stuks/uur
 Afmetingen : 140 x 210 x 110 mm
 Voeding : 6 Bar
 Gewicht : 6 Kg

SUPERCUT/LN5

Caractéristiques :

Production : max. 3.000 pièces/heure
 Dimensions : 140 x 210 x 110 mm
 Alimentation : 6 Bar
 Poids : 6 Kg

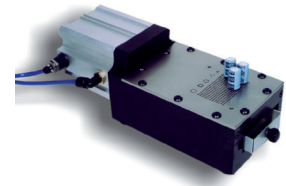

Codenummer / N° code	Model / Modèle
758 79150 41	LN5
758 79150 41L*	LN5L

Grote snij bereik / Zone de coupe plus grande

KNIPPEN EN PLOOIEN V. COMP. / AVEC PRÉFORMAGE DE COMPOSANTS

SUPERFORM-R

Voor het knippen van radiale componenten op band.

SUPERFORM-R

Pour la coupe des composants radiaux en bande.

Kenmerken :

Productie : tot 20.000 stuks/uur

Caractéristiques :

Production : jusqu'à 20.000 pièces/heure

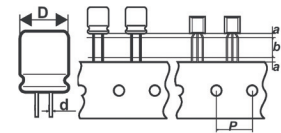

Codenummer / N° code	Model / Modèle	Stap van de band / Pas de la bande	d min	d max	D max	a min	b max
758 79151 13A	Superform-R	12,7 mm	0,4 mm	1 mm	14 mm	2 mm	8 mm
758 79151 13B	Superform-R	15 mm	0,4 mm	1 mm	14 mm	2 mm	8 mm

Toebehoren / Accessoires :

Codenummer / N° code	Model / Modèle
758 79150 30	Motor Unit 220 V

SUPERFORM-V

Voor het knippen van axiale componenten op band.

SUPERFORM-V

Pour la coupe des composants axiaux en bande.

Kenmerken :

Productie : tot 40.000 stuks/uur
 Verschillende modellen beschikbaar

Caractéristiques :

Production : jusqu'à 40.000 pièces/heure
 Divers modèles sont disponibles

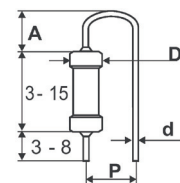

Codenummer / N° code	Model / Modèle	P fix	d min	d max	A max	A min	D max
758 79151 01B	Superform-V	2,54 mm	0,5 mm	0,8 mm	2 mm	6 mm	3 mm

Toebehoren / Accessoires :

Codenummer / N° code	Model / Modèle
758 79150 30	Motor Unit 220V

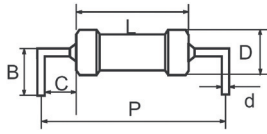

◀ **SUPERFORM-A**

Voor het knippen en plooiën van axiale componenten op band of los met de eventuele optie van de motor-unit.

Kenmerken :

Productie : tot 40.000 stuks/uur

SUPERFORM-A

Pour la coupe et le pliage des composants axiaux sur bande, et en vrac avec option du dispositif « alimentation ».

Caractéristiques :

Production : jusqu'à 40.000 pieces/heure

Codenummer / N° code	Model / Modèle	d min	d max	D max	B min	B max	P min	P max	C min	L max
758 79151 00A	Superform-A	0,4 mm	1,3 mm	16 mm	4 mm	13 mm	6,5 mm	60 mm	1,2 mm	50 mm

Toebehoren / Accessoires :

Codenummer / N° code	Model / Modèle
758 79150 30	Motor Unit 220V

ASSEMBLAGESTANDS / STANDS DE CÂBLAGE



◀ **PCSA**

- De structuur is in geveerd staal en de schuimstof voor het aandrukken van de componenten is in geleidend materiaal.
- Bijkomende houderrails kunnen in optie geleverd worden.

PCSA

- La structure est en acier peint et la mousse presse-composants est en matériau conducteur.
- Des supports supplémentaires peuvent être livrés en option.

Codenummer / N° code	Model / Modèle	Max. nuttige afmetingen / Dimensions max. utiles
758 79155 97	PCSA0	210 x 180 mm
758 79155 99	PCSA1	270 x 220 mm
758 79156 01	PCSA2	500 x 220 mm

AANBRENG- EN DOSEERAPPARATEN / APPLICATEUR-DOSEURS

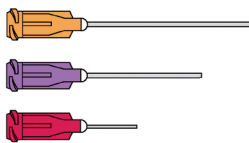

◀ **DOSEERNAALDEN ASSORTIMENT**

Voor diverse toepassingen, biedt Kahnetics een assortimentsdoos aan met 500 naalden van diverse formaten en types.

ASSORTIMENT D'AIGUILLES DE DOSAGE

Pour les applications variées, Kahnetics présente, une boîte d'assortiment comprenant 500 aiguilles de dimensions et types divers.

Codenummer / N° code	Model / Modèle	Beschrijving / Description	Verpakking / Conditionnement
808 20163	KDS660	Naaldenassortiment / Assortiment d'aiguilles	500 stukken / 500 pieces

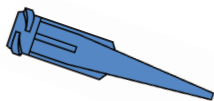

◀ **INOX DOSEERNAALDEN**

Braamvrije gepolijste inoxnaalden met basis in SafetyLok polypropyleen.

AIGUILLES DE DOSAGE EN INOX

Sans bavures, polies, aiguille en inox avec base en polypropylène SafetyLok.

Kenmerken :

Ongevoelig tegen solventen

Caractéristiques :

Inertes aux solvants

Codenummer / N° code	Model / Modèle	Grootte / Taille	Kleur / Couleur	Verpakking / Conditionnement
814 00007	5120-B	20 gage	Roze / Rose	50 stuks/ 50 pièces

CONISCHE TIPS SMOOTHFLOW

- Geschikt voor minder viskeuze vloeistoffen en/of met vloeistoffen met vaste deeltjes, deze doseernaalden zorgen voor een goede doorstroming en verhinderen obstructie.
- Ideaal voor gelflux, soldeer pasta,...

Meerdere diameters (andere kleuren) beschikbaar op aanvraag

AIGUILLE CONIQUE SMOOTHFLOW

- Pour liquide épais et/ou avec particules, ces aiguilles fournissent un débit fluide et empêchent les obstructions.
- Idéal pour gelflux, pâte à souder,...

Autres diamètres (autres couleurs) disponibles sur demande



Codenummer / N° code	Model / Modèle	Grootte / Taille	Kleur / Couleur	Verpakking / Conditionnement
814 04014	7018052	14 AWG	Olijf groen / Olive	50 stuks/ 50 pièces
814 04016	7018100	16 AWG	Grijs / Gris	50 stuks/ 50 pièces
814 04018	7018158	18 AWG	Groen / Vert	50 stuks/ 50 pièces
814 04007	5120TT-B (50)	20 AWG	Roze / Rose	50 stuks/ 50 pièces
814 04007	10 5120TT-B (10)	20 AWG	Roze / Rose	50 stuks/ 50 pièces
814 04022	7018298	22 AWG	Blauw / Bleu	50 stuks/ 50 pièces

INOX DOSEERNAALDEN 1/2"

Doseernaalden met stompe naald - roestvrij staal 1/2".

AIGUILLE DE DOSAGE INOX 1/2"

Aiguilles de dosage à pointe en acier inoxydable 1/2".



Codenummer / N° code	Peilen / Gauge	Afmetingen / Dimensions	Kleur / Couleur	Verpakking / Conditionnement
814 40414	14	1,6 mm	Olijf groen / Olive	100
814 40415	15	1,37 mm	Amber / Ambre	100
814 40418	18	0,84 mm	Groen / Vert	100
814 40420	20	0,60 mm	Roze / Rose	100
814 40421	21	0,51 mm	Purper / Pourpre	100
814 40422	22	0,41 mm	Blauw / Bleu	100
814 40423	23	0,33 mm	Oranje / Orange	100
814 40425	25	0,25 mm	Rood / Rouge	100
814 40427	27	0,20 mm	Transparant / Transparent	100
814 40430	30	0,15 mm	Lavendel / Lavande	100

CONISCHE TIPS

De conische tips vervaardigd uit plastic zijn ontworpen om snel en eenvoudig producten met lage - en hoge viscositeit zoals epoxy, siliconen, vetten en andere lijmen aan te brengen.

EMBOUTS CONIQUES

Les embouts coniques à écoulement fluide sont en plastique conçus pour le dosage rapide et facile des matières de viscosité moyenne à forte telle que l'époxy, le silicône, les graisses et autres adhésifs.

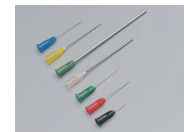

Codenummer / N° code	Peilen / Gauge	Afmetingen / Dimensions	Kleur / Couleur	Verpakking / Conditionnement
814 42314	14	1,6 mm	Olijf groen / Olive	100
814 42318	18	0,84 mm	Groen / Vert	100
814 42320	20	0,58 mm	Roze / Rose	100
814 42322	22	0,41 mm	Blauw / Bleu	100
814 42325	25	0,25 mm	Rood / Rouge	100



◀ DOSEERNAALDEN

- De naalden zijn verkrijgbaar in verschillende versies - metaal - plastic - Teflon ; verschillende lengtes; recht en gebogen; en in verschillende diameters.
- De standaardverpakkingen zijn dozen van 50 stuks of zakjes van 1.000 stuks.

AIGUILLES DE DOSAGE

- Les aiguilles sont obtenables en diverses versions - métalliques - plastiques - Teflon ; en différentes longueurs ; droites et courbées; et en divers diamètres.
- Les emballages standards sont soit en boîtes de 50 pièces soit en sachet de 1.000 pièces.

Codenummer / N° code	Model / Modèle	Referentie / Référence	Peilen / Gauge	Interne ø / ø interne	Lengte / Longueur	Verpakking / Conditionnement
808 20004	Staal / Acier	KDS1412P	14	1,70 mm	12,7 mm	50
808 20018	Staal / Acier	KDS1512P	15	1,52 mm	12,7 mm	50
808 20020	Staal / Acier	KDS1612P	16	1,35 mm	12,7 mm	50
808 20030	Staal / Acier	KDS1712P	17	1,14 mm	12,7 mm	50
808 20043	Staal / Acier	KDS1812P	18	0,97 mm	12,7 mm	50
808 20058	Staal / Acier	KDS1912P	19	0,81 mm	12,7 mm	50
808 20069	Staal / Acier	KDS2012P	20	0,66 mm	12,7 mm	50
808 20085	Staal / Acier	KDS2112P	21	0,58 mm	12,7 mm	50
808 20092	Staal / Acier	KDS2212P	22	0,48 mm	12,7 mm	50
808 20100	Staal / Acier	KDS2312P	23	0,43 mm	12,7 mm	50
808 20110	Staal / Acier	KDS2512P	25	0,30 mm	12,7 mm	50
808 20120	Staal / Acier	KDS3012P	30	0,15 mm	12,7 mm	50

DOSEERAPPARAAT / DOSEURS AUTOMATIQUES



◀ DOSEERAPPARAAT JBE1113-LF

- Door de zeer nauwkeurige dosering is dit apparaat ongetwijfeld het meest polyvalente. Het instellen van de luchtdruk gecombineerd met een instelbare vertraging van 0,01 tot 31 seconden, zorgt voor repetitieve en nauwkeurige doseringen. Het toestel kan met een spuit worden gecombineerd waarvan de klepopening geregeld kan worden. Het toestel beschikt over een switch om de timer uit te schakelen zodat de operator of robot de doseertijd kan controleren.
- Geschikt voor elke toepassing en uitgerust met een anti- druppel functie voor vloeistoffen met lage viscositeit.

DOSEUR JBE1113-LF

- Doté d'une temporisation précise, cet applicateur doseur est sûrement le plus polyvalent. Le réglage de la pression d'air appliqué sur le produit, allié à une temporisation programmable de 0,01 à 31 secondes, permet de réaliser des dosages précis et répétitifs. Il peut aussi bien être associé à une seringue qu'à une valve dont il contrôlera l'ouverture. Un bouton permet de neutraliser la temporisation pour que l'opérateur ou un robot gère le temps de dépose.
- Adapté à tout type de produit, il dispose d'un système anti-goutte pour les liquides de faible viscosité.

Technische gegevens :

Afmetingen : 8.63" x 8.50" x 2.63" [21.92 x 21.59 x 6.68cm]
Doseertijd : 0.01 - 31 seconds
Cyclus : Manual, Timer
Voltage : 220 VAC
Intern voltage : 24 VDC
Air input : 70-100 psi [5-7 bar]
Air output : 1-100 psi [0.1-7 bar]
Standards : CE gekeurd
Gewicht : 3.5 lbs [1.59 Kg]

Spécifications :

Taille : 8.63" x 8.50" x 2.63" [21.92 x 21.59 x 6.68 cm]
Temps effectué : 0.01 - 31 secondes
Cycle : Manuel, Minuteur
Puissance : 110 VAC ou 220 VAC
Puissance interne : 24 VDC
Entrée d'air : 70-100 psi [5-7 bar]
Sortie d'air : 1-100 psi [0.1-7 bar]
Standards : agréé CE
Poids : 3.5 lbs [1.59 Kg]

Codenummer / N° code	Model / Modèle
814 11000	JBE1113-LF

DOSEERAPPARAAT KDS824A**Technische gegevens :**

Tijdschakelaar : regelbaar via schakelaar 4 posities
 Doseertijd : regelbaar van 0,01 tot 99,99 seconden
 Anti -druppel systeem (door afzuiging)
 Doseertijd aangegeven via LED
 Elektrische bediening : via voetschakelaar
 Afmetingen : 242 x 197 x 127 mm
 Gewicht : 1,6 kg
 Luchtdruk : 0 tot 6,9 bar (0 tot 100 psi)
 Nauwkeurigheid doseertijd : 0,5 msec
 Doseernauwkeurigheid : ± 2 %

Codenummer / N° code	Model / Modèle	Beschrijving / Description
808 31636	KDS824A	Appareil à doser

APPAREIL DOSEUR KDS824A**Spécifications :**

Minuterie : à commande par interrupteur à 4 positions
 Durée de pose : réglable de 0,01 à 99,99 secondes
 Dispositif anti-goutte (par aspiration)
 Indicateur de durée de pose : par LED
 Commande électrique : par interrupteur pédale
 Dimensions : 242 x 197 x 127 mm
 Poids : 1,6 kg
 Pression air : 0 à 6,9 bar (0 à 100 psi)
 Précision de durée de pose : 0,5 msec
 Précision de pose : ± 2 %

**SPIITHOUDER**

Voorkomt het terugvloeien van het product wanneer de spuit niet gebruikt wordt.

Technische gegevens :

Kan gebruikt worden met alle spuitadapterformaten
 Zorgt voor een nette, opgeruimde werkplaats

Codenummer / N° code	Model / Modèle	Beschrijving / Description
808 20186	KDS816	Spiuithouder / Support seringue

SUPPORT SERINGUE

Prévient la remontée accidentelle du produit quand la seringue n'est pas utilisée.

Spécifications :

Peut être utilisé avec tous les formats d'adaptateurs de seringues
 Maintient le lieu de travail propre et net

**MANIPULATOR**

Wordt met de vinger bediend.

Technische gegevens :

Smal, lichtgewicht en draagbaar (bruikbaar op alle plaatsen waar een luchtbron beschikbaar is)
 Geleverd met 3 formaten van geleidende zuignapjes

Codenummer / N° code	Model / Modèle	Beschrijving / Description
808 20130	KDS301	Manipulator / Manipulateur

MANIPULATEUR

Commande par le doigt.

Spécifications :

Mince, léger et portable (partout où une source d'air est disponible)
 Livré avec 3 formats de ventouses conductrices

**ADAPTERS**

De spuitadapters zijn verkrijgbaar zowel in metaal als in plastic versies.

Technische gegevens :

Voorzien van 1,80m aansluitslang
 Universeel en compatibel met alle spuitmerken
 Het compleet gamma voorziet adapters voor spuiten van 1cc tot 30 cc

Codenummer / N° code	Model / Modèle	Beschrijving / Description	Volume
808 20155	KDS530S6	Adaptator / Adaptateur	30 cc
808 20146	KDS510S6	Adaptator / Adaptateur	10 cc

ADAPTATEURS

Les adaptateurs de seringue sont disponibles à la fois en version métal et plastique.

Spécifications :

Equipés d'un tuyau de 1,80 m
 Universels et compatibles avec toutes les marques de seringues
 La gamme s'étend pour les seringues de 1 cc à 30 cc





◀ DICHTINGEN

JOINTS

Codenummer / N° code	Model / Modèle	Beschrijving / Description	Volume
808 20182	KDS8101	Dichtingen / Joint	10 cc
808 20187	KDS8301	Dichtingen / Joint	30 cc

MANUELE DOSERING / DOSEURS MANUELS

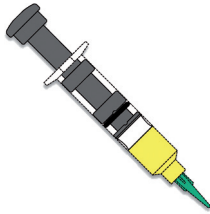

◀ HPD ZUIGER

De HPD zuiger is doeltreffend, herbruikbaar en zorgt voor een makkelijke gecontroleerde aanbrenging van het product.

Technische gegevens :

Uitgerust met een systeem voor onmiddellijke blokkering om het uitdruppen te vermijden

Wij stockeren het 10 cc model

PISTON HPD

Le piston HPD est efficace, réutilisable et rend le contrôle de produit déposé facile.

Spécifications :

Il est équipé d'un système de coupure instantané, ce qui empêche le suintement ou l'écoulement goutte à goutte.

Nous stockons le modèle 10 cc

Codenummer / N° code	Model / Modèle	Grootte / Taille
814 10000	7023596	10 cc

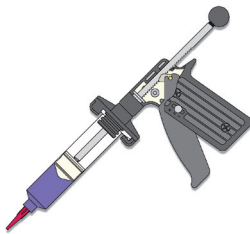

◀ DG DOSEERPISTOOL

- Dit pistool is ideaal om moeilijk doseerbare producten zoals soldeerpaste, vet, mastiek en epoxyhars aan te brengen.
- Het mechanisch systeem (krachtverhouding 10:1) zorgt voor een zeer gemakkelijke dosering, zelfs voor het aanbrengen van vloeistoffen met hoge viscositeit.

Technische gegevens :

Regelbare greep voor kleinere handen

Volledige controle van het debiet en uitgerust met een afsluitsysteem dat het nadruppen uitsluit

Geen onderhoud vereist

Wij stockeren het model 10 cc

PISTOLET APPLICATEUR DG

- L'utilisation de ce pistolet est idéal pour des applications de produits difficiles comme la pâte à souder, les graisses, les mastics et les époxy.
- Le système mécanique (rapport de force 10:1) rend son utilisation très facile même pour l'application de fluides ayant une haute viscosité.

Spécifications :

Grip ajustable pour les mains plus petites

Contrôle complet du débit et un système de coupure n'impliquant pas de suintement ou d'écoulement goutte à goutte

Pas de maintenance requise

Nous stockons le modèle 10 cc

Codenummer / N° code	Model / Modèle	Grootte / Taille
814 10010	DG10	10 cc

STRIPMACHINES / MACHINES À DÉNUDER

STRIPMASTER® MODEL 950 WIRE STRIPPER

Technische gegevens :

Aanvaard 6 draadkalibers - verschillende isolatiespecificaties en -lengtes

Regelbare bedieningen van de stripsnelheid en de teruggang zorgen voor de optimalisatie van de productiviteit.

Precieze instelling van de striplengte regelbaar van 3 tot 16 mm; gedeeltelijk strippen mogelijk

Stripzone uitgerust met volledig ingesloten lemmers

Model 45-950 : met interne striplengteregeling voor elke stripopening

Model 45-950-1 : uitgerust met een externe regelknop voor het afstellen van een gemeenschappelijke striplengte

STRIPMASTER® MODEL 950 WIRE STRIPPER ▶

Spécifications :

Accepte six calibres de fil - spécifications et longueurs d'isolant différentes

Commandes réglables de vitesse de dénudage et de retour pour optimiser la productivité

Commande de longueur de dénudage précise et réglable de 3 à 16 mm ; dénudage partiel possible

Zone de dénudage à lames totalement enfermées

Modèle 45-950 : avec réglage de longueur de dénudage interne pour chaque trou de dénudage

Modèle 45-950-1 : équipé d'un bouton de réglage extérieur pour le réglage d'une longueur de dénudage commune



Codenummer / N° code	Model / Modèle	Afmetingen / Dimensions
832 45950	Stripmaster® Model 950 Wire Stripper	MACHINE A DENUDER STRIPMASTER MODEL 950

HEAT SEALERS / THERMOUSOUDEUSES

HAND SEALER WITH HOLDING MAGNET AND CUTTER

Het toestel functioneert snel en efficiënt uitgerust met een magneet sluiting.

Technische gegevens :

Regelbare las-en koeltijden

Constance druk over het hele lasproces

Kan alle soorten thermische plasticfilm lassen

Simpele en makkelijke bediening

THERMOUSOUDEUSES AVEC ELECTROAIMANT ET LAME DE COUPE ▶

Avec fermeture par contact magnétique du bras, la machine se trouve automatiquement à la fin du cycle de soudure.

Spécifications :

Sélection des temps de soudure et de refroidissement.

Aucune attente pour le réchauffement grâce au système de soudure par impulsions.

Pression de contact constante pendant toute la durée de la soudure.

Soude tous les types de films thermoplastiques.

Utilisation simple et aisée.



Codenummer / N° code	Model / Modèle	Soldeertlengte / Longueur soudure	Seal width / Largeur de soudure	Max dikte / Épaisseur max
758 79142 45	7914245	300	5 mm	2 x 0,15 mm
758 79142 46	7914246	400	5 mm	2 x 0,15 mm

Toebehoren / Accessoires :

Codenummer / N° code	Model / Modèle	Beschrijving / Description
758 79142 17	7914217	Worktable 200 mm / Table de travail 200 mm
758 79142 27	7914227	Worktable 300 mm / Table de travail 300 mm
758 79142 37	7914237	Worktable 400 mm / Table de travail 400 mm

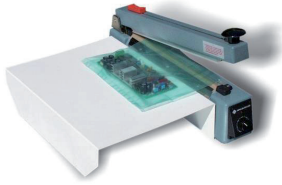

HEAT SEALER FOR BAGS

- De lastijd is instelbaar dmv timer, om zo aan de verschillende types en diktes van het te lassen materiaal te voldoen.
- De Modellen uitgerust met mes worden gebruikt om overtollige film te verwijderen, deze functie is vooral nuttig bij lassen van zakken die van de lopende rol afkomstig zijn. (optioneel).

THERMOUSOUDEUSES POUR SACHETS

- Le réglage du temps de soudure s'obtient au moyen d'un temporisateur réglable selon l'épaisseur du matériel à souder.
- Les modèles avec lame de coupe permettent de supprimer l'excédent de film après soudage des sacs, et de confectionner des sacs à partir d'un rouleau fixé sur le dérouleur de rouleaux (en option).

Codenummer / N° code	Model / Modèle	Soldeerlengte / Longueur soudure	Vermogen / Puissance	Seal width / Largeur de soudure	Max dikte / Épaisseur max
758 79142 01	7914201	200 mm	260 mm	2 mm	0,125 mm
758 79142 11*	7914211	200 mm	260 mm	2 mm	0,125 mm
758 79142 21	7914221	300 mm	380 mm	2 mm	0,125 mm
758 79142 22*	7914222	300 mm	380 mm	2 mm	0,125 mm
758 79142 31	7914231	400 mm	500 mm	2 mm	0,125 mm
758 79142 32 *	7914232	400 mm	500 mm	2 mm	0,125 mm
758 79142 33*	7914233	500 mm	550 mm	2 mm	0,125 mm

* Snijmes / Lame de coupe

Toebehoren / Accessoires :

Codenummer / N° code	Model / Modèle	Beschrijving / Description
758 79142 17	7914217	Worktable 200 mm / Table de travail 200 mm
758 79142 27	7914227	Worktable 300 mm / Table de travail 300 mm
758 79142 37	7914237	Worktable 400 mm / Table de travail 400 mm

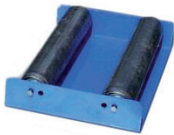

ROLHOUDER

Rolhouder voor rollen - thermische plastic.

DÉROULEUR POUR ROULEAU

Dérouleur à rouleaux pour y poser un rouleau de plastique.

Codenummer / N° code	Model / Modèle	Breedte / Largeur
758 79142 26	7914226	310 mm
758 79142 36	7914236	510 mm

VACCUUM HEAT SEALERS / THERMOUSOUDEUSES SOUS VIDE

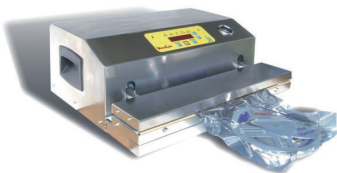

EXTERNAL ASPIRATION VACUUM SEALER

Met deze economische flexibele machine kan men elke lengte van zakjes gebruiken om te verpakken. Het toestel wordt manueel bediend en de vacuümsterkte wordt visueel door de operator bepaald. De lucht wordt krachtig door de opening van de zak uitgezogen, hierdoor is het noodzakelijk specifieke zakken te gebruiken of om de zijanten van de zakjes om te plooiën.

Technische gegevens :

Soldeer klauwen : 2 x 6mm
 Externe dimensies : 490 x 390 x 220 mm
 Voeding : 220 V / 50 Hz 600 W
 Geluidsniveau: <65dB

THERMOUSOUDEUSE A VIDE À ASPIRATION EXTERNE

Avec ces machines d'un usage économique et souple, il est possible de sceller des sacs de n'importe quelle longueur.

Le fonctionnement est manuel et le degré de vide s'obtient par une évaluation visuelle de l'opérateur. L'air est aspiré par l'ouverture du sac. Il faut donc utiliser des sacs prévus à cet effet, pourvus de canaux d'aspiration. Sinon il est suffisant de replier les deux côtés.

Spécifications :

Résistance revêtue de Téflon : 2 x 6 mm
 Dimensions ext : 490 x 390 x 220 mm
 Alimentation : 230 V / 50 Hz 600 W
 Bruit : <65dB

Codenummer / N° code	Soldeerlengte / Longueur soudure	Vacuümpomp / Pompe à vide
758 79143 59	450 mm	3 m³/h

VACUUM TANK SEALERS

Vacuum tank sealers zijn professionele-, automatische machines, de graad van vacuüm wordt geselecteerd op het bedienpaneel door de operator.

Technische gegevens :

Alle vacuum tank modellen zijn beschikbaar met een optionele « inert gas injector »

Alle modellen hebben een olie pomp

De tafel modellen hebben een roestvrij stalen constructie

THERMOSOUEUSE SOUS VIDE À CLOCHE

Les thermosoudeuses sous vide sont des modèles professionnels et automatique, avec un degré de vide réglable sur le panneau avant.

Spécifications :

Tous les modèles sont disponible avec une « Injection de gaz inerte » en option.

Tous les modèles ont une pompe à huile.

Tous les modèles sont en acier inoxydable.



Codenummer / N° code	Soldeurlengte / Longueur soudure	Vacuümpomp / Pompe à vide	Zaalcapaciteit / Capacité de la chambre
758 79142 62	400 x 5 mm	20 m³/h	410 x 400 x 90 mm
758 79142 63	400 x 5 mm	20 m³/h	460 x 450 x 90 mm

VACUUM TANK SEALERS VACUWELD WITH OIL PUMP

The VACUWELD machines werden ontwikkeld om electrostatische ladingen te vermijden, voor het gebruik in ESD omgevingen.

Technische gegevens :

De structuur is opgebouwd uit roestvrij staal, aluminium covers en conductieve wielen.

Door gebruik van een oliepomp kan men een hoog vacuüm gehalte bereiken (98% berekend op zeespiegel)

Met een zeer nauwkeurige vacuüm regeling, gecontroleerd dmv van een interne sensor.

Voeding : 220 V / 50 Hz 2 Kw

VACUWELD AVEC POMPE À BAIN D'HUILE

La ligne VACUWELD, conseillée dans les zones EPA, a été spécialement étudiée pour éviter la formation de charges statiques.

Spécifications :

Structure en acier inox, capot en aluminium, roues conductrices.

L'emploi d'une pompe à bain d'huile permet d'obtenir un niveau de vide très élevé (98% mesuré au niveau de la mer)

Programmation très précise du vide, avec contrôle par un capteur placé dans la chambre de mise sous vide.

Alimentation : 220 V / 50 Hz 2 Kw



Codenummer / N° code	Soldeurlengte / Longueur soudure	Vacuümpomp / Pompe à vide	Zaalcapaciteit / Capacité de la chambre
758 79142 78	400 x 5 mm	20 m³/h	410 x 500 x 90 mm
758 79142 79*	400 x 5 mm	20 m³/h	460 x 500 x 90 mm

* Inerte gas / Gaz inerte

VACUUM TANK SEALERS VACUWELD WITH VENTURI PUMP

Clean room compatibel, roestvrij stalen structuur, dit toestel is ontwikkeld voor het verpakken van trays, buizen, tapes en spoelen.

Technische gegevens :

Door het gebruik van een luchtcompressor - vacuüm pomp worden geluidsniveau, vibratie en warmteontwikkeling herleid tot een minimum

Toestel heeft een zeer nauwkeurige regeling van het vacuüm, gecontroleerd door een interne sensor

Persluchtverbruik : 6 L/s à 6 ATM

Voeding : 220 V / 50 Hz 1 Kw

VACUWELD POUR POMPE À AIR COMPRIMÉ

Machine utilisable en salles blanches, avec chambre de mise sous vide en acier inoxydable, étudiée spécialement pour ensacher plateaux, tubes, bandes et bobines CMS.

Spécifications :

L'emploi d'une pompe à air comprimé (effet Venturi) réduit au minimum le bruit, les vibrations et le réchauffement

Programmation très précise du vide, avec contrôle par un capteur placé dans la chambre de mise sous vide

Consommation d'air comprimé : 6 L/s à 6 ATM

Alimentation : 220 V / 50 Hz 1 Kw



Codenummer / N° code	Soldeurlengte / Longueur soudure	Zaalcapaciteit / Capacité de la chambre
758 79142 75	460 x 10 mm	500 x 600 x 100 mm

TEMPERATUUR - VOCHTIGHEIDS METING / MESURE HUMIDITÉ - TEMPÉRATURE

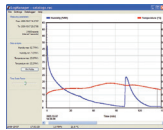

◀ DRYLOGGER

- Nauwkeurige temperatuur- /vochtigheidsmeter. Wordt gebruikt om de omgevingswaarden vd luchtvochtigheid en temperatuur te verzamelen en naar een Windows PC weg te schrijven.
- De LogManager software, geschikt voor een Windows PC, wordt gebruikt voor het downloaden, bekijken, analyseren en rapporteren van de verzamelde luchtvochtigheid en temperatuur incl. datum.

Technische gegevens :

Luchtvochtigheid : 1 to 95 % RH
Resolutie : 0,1% RH
Nauwkeurigheid : ± 2 % RH (at 25 °C, 10 % RH - 90 % RH), ± 3 % RH (at 25 °C, 1 % RH - 10 % RH, 90 % RH - 95 % RH)
Temperatuur : - 20 °C to + 60 °C
Resolutie : 0,1 °C
Nauwkeurigheid : ± 1 °C
Geheugen : 64Kbyte [21600 couples of RH & T]
Sampling rates : can be set at 1, 5, 10, 15, 30 seconds and 1, 5, 10, 15, 30 minutes
LCD Display : 48 x 11 mm
Interface : RS232 and USB

◀ DRYLOGGER

- Instrument de précision pour mesurer humidité et température.
- C'est aussi un enregistreur de données pour échantillonner les données environnementales d'humidité et de température puis pour les transférer à un ordinateur.
- Le software LogManager, inclus dans la fourniture, fonctionnant sous Windows, permet l'exportation des données, pour visualisation et impression.

Technische gegevens :

Humidité : 1 à 95 % RH
Résolution : 0.1 % RH
Précision : ± 2 % RH (à 25 °C, 10 % RH - 90 % RH), ± 3 % RH (à 25 °C, 1 % RH - 10 % RH, 90 % RH - 95 % RH)
Température: - 20 °C à + 60 °C
Résolution : 0,1 °C
Précision : ± 1 °C
Mémoire : 21600 échantillons de mesures
Fréquence d'échantillonnage : sélectionnable entre 1, 5, 10, 15, 30 sec et 1, 5, 10, 15, 30 min
Afficheur LCD : 48 x 11 mm
Interface : RS232 et USB

Codenummer / N° code	Afmetingen / Dimensions
758 92653 00	184 x 67 x 44 mm

KLEMMEN / ÉTAUX



◀ SPANNFIX SCREW-ON VICE

Geschikt voor werktafels met een max. tafeldikte van 80 mm.

ÉTAU SPANNFIX FIXATION À VIS

Pour table de travail avec une épaisseur maximum de 80 mm.

Codenummer / N° code	Clamping pressure / Pression de serrage	Clamping capacity / Capacité de serrage
834 09205	150 Kp	70 mm
Clamping depth / Profondeur de serrage	Jaw width / Largeur de mâchoire	Gewicht / Poids
38 mm	50 mm	1,45 Kg



◀ SPANNFIX PERMANENT MOUNTING VICE

Klem met permanente fixatie dmv. bouten.

ÉTAU PERMANENT SPANNFIX

Étau avec fixation permanente au moyen de boulons.

Technische gegevens :

Afmetingen basis : 150 x 105 mm

Spécifications :

Taille de la base : 150 x 105 mm

Codenummer / N° code	Clamping pressure / Pression de serrage	Clamping capacity / Capacité de serrage
834 09215	150 Kp	70 mm
Clamping depth / Profondeur de serrage	Jaw width / Largeur de mâchoire	Gewicht / Poids
38 mm	50 mm	1,35 Kg

SPANNFIX VICE WITH VACUUM BASE

Klem met vacuum voet voor mobiele applicaties.

ÉTAU AVEC BASE SOUS-VIDE SPANNFIX

Étau avec base sous-vide pour une utilisation mobile.

Codenummer / N° code	Clamping pressure / Pression de serrage	Clamping capacity / Capacité de serrage
834 09220	150 Kp	70 mm
Clamping depth / Profondeur de serrage	Jaw width / Largeur de mâchoire	Gewicht / Poids
38 mm	50 mm	2 Kg

**SPANNFIX-VARIO ASSEMBLY VICE**

5 - delige set.

ASSEMBLAGE D'ÉTAU SPANNFIX-VARIO

Set de 5 pièces.

Technische gegevens :

Universeel monteerbare basis met kogelgewricht
Opschroefbare klem
Printplaat houder
Universele « screw-on » plaat
Adapter voor grotere draaihoek

Spécifications :

Pince de montage universelle à rotule.
Étau avec montage sur vis.
Porte circuit imprimé
Plaque à visser universelle
Adaptateur angulaire

Codenummer / N° code	Gewicht / Poids
834 09250	2 Kg

**Toebehoren / Accessoires :**

Codenummer / N° code	Clamping pressure / Pression de serrage	Clamping capacity / Capacité de serrage
834 09251		
834 09252	150 Kp	70 mm
834 09253		
834 09254		
834 09255		
Clamping depth / Profondeur de serrage	Jaw width / Largeur de mâchoire	Gewicht / Poids
		0,95 Kg
38 mm	50 mm	0,56 Kg
		0,28 Kg
		0,12 Kg
		0,095 Kg

SPANNFIX VICE MAXI SCREW-ON

- Spannfix klem Maxi voor zwaardere toepassingen roteerbaar in elke richting.
- Voor werktafels met een max. dikte van 85 mm.

ÉTAU SPANNFIX MAXI FIXATION À VIS

- Modèle d'étaux pour tâches plus lourdes.
- Pour table de travail avec une épaisseur maximum de 85 mm.

Codenummer / N° code	Clamping pressure / Pression de serrage	Clamping capacity / Capacité de serrage
834 09225	300 Kp	100 mm
Clamping depth / Profondeur de serrage	Jaw width / Largeur de mâchoire	Gewicht / Poids
50 mm	100 mm	4 Kg





◀ SPANNFIX-VARIO-PLUS CLAMPING COMBINATION

4 - delige set.

Technische gegevens :

Universele basis met kogelgewricht
 Adapter voor een snelle rotatie van de printplaat houder
 Printplaat houder
 Klemmen voor printplaten met componenten

ASSEMBLAGE D'ÉTAU SPANNFIX-VARIO-PLUS

Set de 3 pièces.

Spécifications :

Pince de montage universel à rotule
 Dispositif de retournement rapide
 Porte circuit imprimé
 Couvercle de maintien pour circuits imprimés

Codenummer / N° code	Gewicht / Poids
834 09270	1,8 Kg

Toebehoren / Accessoires :

Codenummer / N° code	Gewicht / Poids
834 09251	0,95 Kg
834 09257	0,27 Kg
834 09253	0,28 Kg
834 09256	0,26 Kg



◀ SPANNFIX VICE MAX

Spannfix klem Maxi voor permanente montage dmv bouten.

Technische gegevens :

Size of base : 190 x 155 mm

ÉTAU SPANNFIX MAXI

Étau Spannfix Maxi avec fixation permanente au moyen de boulons.

Spécifications :

Taille de la base : 190 x 155 mm

Codenummer / N° code	Clamping pressure / Pression de serrage	Clamping capacity / Capacité de serrage
834 09226	300 Kp	100 mm

Clamping depth / Profondeur de serrage	Jaw width / Largeur de mâchoire	Gewicht / Poids
50 mm	100 mm	3,6 Kg

KLEM TOEBEHOREN / ACCESSOIRES POUR ÉTAUX



◀ ANGULAR ADAPTER

Te gebruiken als extra hulpstuk op alle klemmen, laat een nog grotere draaicirkel toe.

ADAPTATEUR ANGULAIRE

Peut être utiliser avec tout outil attaché sur M13, permet un angle de travail encore plus grand.

Codenummer / N° code	Gewicht / Poids
834 09255	0,095 Kg



◀ RAPID TURNING DEVICE

Laat een snelle rotatie van de printkaarthouder en de bijkomende printplaatklemmen toe.

DISPOSITIF DE RETOURNEMENT RAPIDE

Permet la rotation rapide du porte carte circuit imprimé et le couvercle de serrage de 180 °C.

Codenummer / N° code	Gewicht / Poids
834 09257	0,27 Kg

CIRCUIT BOARD HOLDER**Technische gegevens :**

Regelbaar van 25 tot 270 mm klem capaciteit

Correcte positie door het center punt te regelen.

Betere bevestiging van de printplaat dmv de veerkracht in de klemmen

Hoogte van de printplaat positionerings armen 70 mm

PORTE CIRCUIT IMPRIMÉ**Spécifications :**

Prise ajustable de 25 à 270 mm

Un réglage correct en ajustant la position du centre

Système de maintien avec serrage de circuit imprimé inclus dans le bras

Hauteur des bras de positionnement du circuit imprimé : 70 mm



Codenummer / N° code	Gewicht / Poids
834 09253	0,28 Kg

CLAMPING LID FOR CIRCUIT BOARDS WITH COMPONENTEN**Technische gegevens :**

Bedeekt met 20mm dik plastic schuim

Componenten van verschillende afmetingen kunnen ingedruwd worden zodanig dat de soldering correct na het draaien van de printplaat houder kan uitgevoerd worden

Afmetingen deksel : 240 x 130 mm

Gebruik : in samenwerking met printplaat houder

COUVERCLE DE MAINTIEN POUR CIRCUITS IMPRIMÉS**Spécifications :**

Recouvert de 20 mm d'épaisseur de mousse en plastique

Les composants de différentes tailles peuvent ainsi être pressés afin de permettre un maintien correcte après le retournement du circuit imprimé

Taille du couvercle : 240 x 130 mm

A utiliser avec le porte circuit imprimé



Codenummer / N° code	Gewicht / Poids
834 09256	0,26 Kg

UNIVERSAL SCREW-ON PLATE

- Sledes gemaakt voor de meest gebruikte standaard bouten M13.
- Voor het klemmen van bv. tuner, line output transformator, kleine luidsprekers... of prototypes.

PLAQUE À VISSER UNIVERSELLE

- Fentes réalisées pour les boulons standards M13 couramment utilisés.
- Pour le maintien par exemple de transformateur de sortie de ligne de petit hautparleur, de prototypes...



Codenummer / N° code	Gewicht / Poids
834 09254	0,12 Kg

UNIVERSAL CLAMP MOUNTING BALL JOINT BASE

Universeel montagebare klem basis- ball joint - met schroefdraad M12 x 1,5 voor bevestiging op de werktafel.

Technische gegevens :

Max. tafeldikte : 80 mm

PINCE DE MONTAGE UNIVERSELLE À ROTULE

Pince de montage universelle avec rotule et tige filetée M12 x 1,5 pour visser sur les bancs de travail.

Spécifications :

Épaisseur maximale de la table : 80 mm



Codenummer / N° code	Gewicht / Poids
834 09251	0,95 Kg



◀ BENCH MOUNTED BASE WITH UNIVERSAL BALL JOINT

Basis, voetstuk met tafelbevestiging en universeel kogelgewricht - schroefdraad M12 x 1,5.

Technische gegevens :

Voor permanente bevestiging dmv bouten

Afmetingen basis : 150 x 105 mm

BASE PERMANENTE AVEC ROTULE UNIVERSELLE

Base permanente avec rotule universelle et vis M12 x 1,5.

Spécifications :

Pour montage permanent avec boulons

Taille de la base : 150 x 105 mm

Codenummer / N° code	Gewicht / Poids
834 09261	0,8 Kg



◀ BENCH MOUNTED BASE WITH UNIVERSAL BALL JOINT

Tafel gemonteerde basis met universeel kogelgewricht en schroefdraad M12 x 1.5 25 mm.

Technische gegevens :

Voor permanente montage dmv bouten

Met een extra groot montage-eenheid van ø 40 mm

Afmetingen basis : 150 x 105 mm

BASE PERMANENTE AVEC ROTULE UNIVERSELLE

Base permanente avec rotule universelle et vis M12 x 1.5 25 mm.

Spécifications :

Pour montage permanent avec boulons

Avec un dispositif d'assemblage spécialement grand de 40 mm de diamètre

Taille de la base : 150 x 105 mm

Codenummer / N° code	Gewicht / Poids
834 09262	0,85 Kg



◀ BENCH MOUNTED BASE WITH UNIVERSAL BALL JOINT

Basis voor tafelbevestiging met universeel kogelgewricht en schroefdraad M12 x 1.5.

Technische gegevens :

Voor permanente bevestiging dmv bouten

Met 4 gaten voor schroeven ø 6 mm

Afmetingen basis : 150 x 105 mm

BASE PERMANENTE AVEC ROTULE UNIVERSELLE

Base permanente avec rotule universelle et vis M12 x 1.5.

Spécifications :

Pour montage permanent avec boulons.

Avec un dispositif d'assemblage spécialement grand de 6 mm de diamètre

Taille de la base : 150 x 105 mm

Codenummer / N° code	Gewicht / Poids
834 09281	0,65 Kg



◀ SPANNFIX VACUUM

BASE BASE SOUS VIDE SPANNFIX

Codenummer / N° code	Gewicht / Poids
834 09211	0,65 Kg

SPANNFIX VACUUM BASE WITH BALL JOINT AND THREADED STUD

Spannfix vacuum basis met kogelgewricht en schroefdraad M12 x 1.5.

BASE SOUS-VIDE AVEC ROTULE UNIVERSELLE

Base sous-vide avec rotule universelle et vis M12 x 1.5.

Codenummer / N° code	Gewicht / Poids
834 09210	1,5 Kg

Toebehoren / Accessoires :

Codenummer / N° code	Gewicht / Poids
834 09211	0,65 Kg
834 09261	0,8 kg

**SPANNFIX MAXI UNIVERSAL CLAMP**

Monteerbare kogelgewricht met schroefdraad M 12 x 1,5.

Technische gegevens :

Om vast te schroeven op de werkbank
Voor een max. tafel dikte van 85 mm

PINCE DE MONTAGE UNIVERSELLE MAXI

Pince de montage universelle Maxi avec rotule et tige filetée M12 x 1,5 pour visser sur les bancs de travail.

Spécifications :

Pour boulonnage sur le banc
Épaisseur maximale de la table : 85 mm

Codenummer / N° code	Gewicht / Poids
834 09227	2,22 Kg

**SPANNFIX MAXI BENCH MOUNTED BASE**

Met universeel kogelgewricht en schroefdraad M12 x 1,5 voor permanente montage dmv bouten.

Technische gegevens :

Voor Permanente montage dmv bouten
Afmetingen basis : 190 x 155 mm

BASE PERMANENTE MAXI AVEC ROTULE UNIVERSELLE

Base permanente Maxi avec rotule universelle et vis M12 x 1,5.

Spécifications :

Pour montage permanent avec boulons
Taille de la base : 190 x 155 mm

Codenummer / N° code	Gewicht / Poids
834 09228	1,85 Kg

**BENCH MOUNTED BASE MAXI WITH UNIVERSAL BALL JOINT**

Tafel gemonteerde basis Maxi met universeel kogelgewricht en schroefdraad M12 x 1,5 25 mm.

Technische gegevens :

Voor Permanente montage dmv bouten
Met een extra groot montage-eenheid van \varnothing 40 mm
Afmetingen basis : 190 x 155 mm

BASE PERMANENTE MAXI AVEC ROTULE UNIVERSELLE

Base permanente Maxi avec rotule universelle et vis M12 x 1,5 25 mm.

Spécifications :

Pour montage permanent avec boulons.
Avec un dispositif d'assemblage spécialement grand de 40 mm de diamètre.
Taille de la base : 190 x 155 mm

Codenummer / N° code	Gewicht / Poids
834 09229	1,9 Kg





◀ SCREW-ON MOUNTING VICE

Montage dmv M 12 schroefdraad.

ÉTAU AVEC MONTAGE SUR VIS

Pour montage sur une vis M 12.

Codenummer / N° code	Clamping pressure / Pression de serrage	Clamping capacity / Capacité de serrage
834 09252	150 Kp	70 mm
Clamping depth / Profondeur de serrage	Jaw width / Largeur de mâchoire	Gewicht / Poids
38 mm	50 mm	0,56 Kg

VEILIGHEID / SÉCURITÉ

GEHOORBESCHERMING / PROTECTION AUDITIVE



◀ NAVULBARE DISPENSER VAN ZACHTE SCHUIMOORDOPPEN 1120

Duurzame, lichte dispenser in plastic, gemakkelijke muurbevestiging.

Technische gegevens :

Deze dispenser zorgt ervoor dat de oordoppen steeds ter beschikking zijn waar men ze nodig heeft.

Kan tot 700 paar bevatten, dient dus niet leeg te zijn alvorens bij te vullen, dus geen verlies van de laatste sets oordoppen zoals bij wegwerpcontainer.

Zeer opvallende automaat om de werkers eraan te herinneren dat gehoorbescherming een vereiste is.

De opvangschaal verhindert dat de doppen niet op de grond terechtkomen.

Staat zeer dicht bij de muur om het werkplaatsverkeer niet te hinderen.

Prijsvoordelige grote plastic navulzakken (1120-R).

Geen individuele verpakking, dus kostenbesparend op verpakking en minder afval.

DISTRIBUTEUR DE BOUCHONS D'OREILLES DOUX 1120-DP

Distributeur léger et durable en plastique avec applique murale.

Technische gegevens :

Les bouchons sont disponibles là où on en a besoin.

Capacité jusqu'à 700 paires de bouchons.

Très visible pour sensibiliser les travailleurs au port de bouchons.

Profondeur limitée pour éviter toute gêne après installation.

Plus de surcoût dû à l'emballage individuel.

Les recharges se trouvent dans des sacs en plastique meilleur marché (1120-R)

Système de récupération de bouchons inclus.

Moins de déchets en raison de l'absence de sachets plastiques individuels.

Pas besoins d'attendre de vider le distributeur avant de le recharger.

Codenummer / N° de code	Beschrijving / Description	Demping (dB SNR) / Atténuation (dB SNR)	Paars van schuimoordoppen / Paires de bouchons
620 11120	Dispenser / Distributeur	34	2 x 500

Toebehoren / Accessoires :

Codenummer / N° de code	Beschrijving / Description	Demping (dB SNR) / Atténuation (dB SNR)	Paars van schuimoordoppen / Paires de bouchons
620 11121	Navulzak / Navulzak	34	4 x 500

OORDOPPEN VOOR ÉÉNMALIG GEBRUIK

Deze oordoppen zijn ontwikkeld om in het oorkanaal aangebracht te worden en zo de schadelijke geluidsniveaus te verlagen.

Technische gegevens :

Beschikbaar met of zonder koordje

BOUCHONS D'OREILLES JETABLES

Bouchons d'oreilles jetables destinés à être placés dans le conduit auditif afin de réduire l'exposition à des bruits dangereux.

Spécifications :

Disponible avec ou sans cordon



Codenummer / N° code	Demping [dB SNR] / Atténuation [dB SNR]
620 01120	34
620 01130	34

OOGBESCHERMING / PROTECTION OCCULAIRE**OVERZETBRIL 2700**

De veiligheidsbril kan gedragen worden over de meeste correctiebrillen en is ideaal voor bezoekers.

Technische gegevens :

Bescherming tegen Ultraviolet (UV)

Polycarbonate (PC)

SURLUNETTES 2700

Ces lunettes peuvent être portées par dessus la plupart des lunettes de vue et sont idéales comme lunettes de visiteur.

Spécifications :

Protection Ultraviolet (UV)

Polycarbonate (PC)



Codenummer / N° code	Kleur / Couleur
620 02700	Claire / Heldere lens

BRIL 2740

Deze veiligheidsbril is extreem licht en comfortabel en heeft een sportief en modern design.

Technische gegevens :

Bescherming tegen Ultraviolet (UV)

Polycarbonate (PC)

Krasvaste laag voor een verlengde levensduur en beter zicht

Anti-condenslaag vermindert het bestaan en verzekert een helder zicht vooral bij fysisch zware arbeid of het dragen van een halfgelaatsmasker

Instelbare veerlengte (individuele pasvorm)

Aanpasbare lensook

LUNETTES 2740

Ces lunettes sont extrêmement légères et confortables et de conception moderne et sportive.

Spécifications :

Protection Ultraviolet (UV)

Polycarbonate (PC)

Revêtement anti-rayures pour une longévité accrue et une vision améliorée

Revêtement antibuée afin d'aider à réduire la buée sur les verres, en particulier lors des travaux physiques intenses ou lors du port de demimasques

Longueur des branches réglables pour une adaptation individuelle

Inclinaison des verres réglable



Codenummer / N° code	Kleur / Couleur
620 02741	Grijs / Fumée
620 02740	Heldere lens / Claire
620 02742	Geel / Jaune



◀ **BRIL 2720**

Deze veiligheidsbril is extreem licht en comfortabel en heeft een sportief en modern design.

Technische gegevens :

- Bescherming tegen Ultraviolet (UV)
- Polycarbonate (PC)
- Krasvaste laag voor een verlengde levensduur en beter zicht
- Anti-condenslaag vermindert het beslaan en verzekert een helder zicht vooral bij fysisch zware arbeid of het dragen van een halfgelaatsmasker

LUNETTES 2720

Ces lunettes sont extrêmement légères et confortables et de conception moderne et sportive.

Spécifications :

- Protection Ultraviolet (UV)
- Polycarbonate (PC)
- Revêtement anti-rayures pour une longévité accrue et une vision améliorée
- Revêtement antibuée afin d'aider à réduire la buée sur les verres, en particulier lors des travaux physiques intenses ou lors du port de demimasques

Codenummer / N° code	Kleur / Couleur
620 02721	Grijs / Fumée
620 02720	Heldere lens / Claire
620 02722	Geel / Jaune

STOFMASKERS / MASQUES ANTIPOUSSIÈRE



◀ **STOFMASKER 9310**

Technische gegevens :

- Ontwerp met drie panelen voor groter draaggemak en onbelemmerd spreken
- Groter huidcomfort door de zachte binnenschaal
- Hoofdbanden verdelen de druk gelijkmatig over het hoofd
- Licht van gewicht voor hoger draagcomfort.
- Per stuk verpakt; hygiënisch en eenvoudig om mee te nemen
- Type : FFP1
- Maximaal inzetbaar tot: 4 x MAC/BG-waarde voor (stof) deeltjes

MASQUE ANTIPOUSSIÈRE 9310

Spécifications :

- Le concept 3 panneaux facilite la communication, s'adapte à toutes les tailles de visage et permet d'améliorer sensiblement le niveau de confort et de faciliter la communication
- Un tout nouveau matériau, plus doux et plus souple, améliore le contact masque / visage
- Les élastiques offrent une tension uniforme et répartie rendant imperceptible la pression exercée sur la tête
- Léger
- Chaque masque est emballé individuellement et donc facile à emporter
- Type : FFP1
- Limite d'utilisation : 4 x VLB pour les poussières

Codenummer / N° code	Maximaal inzetbaar tot (MAC) / Limite d'utilisation (VLB)
620 09310	4 x



◀ **STOFMASKER MET UITADEMVENTIEEL 9312**

Technische gegevens :

- Ontwerp met drie panelen voor groter draaggemak en onbelemmerd spreken
- Groter huidcomfort door de zachte binnenschaal
- Hoofdbanden verdelen de druk gelijkmatig over het hoofd
- Licht van gewicht voor hoger draagcomfort
- Per stuk verpakt; hygiënisch en eenvoudig om mee te nemen
- Centraal CPC uitademventiel reduceert warmteopbouw, wat ademen koeler en eenvoudiger maakt.
- Type : FFP1
- Maximaal inzetbaar tot : 4 x MAC/BG-waarde voor (stof) deeltjes

MASQUE ANTIPOUSSIÈRE AVEC SOUPAPE 9312

Spécifications :

- Le concept 3 panneaux facilite la communication, s'adapte à toutes les tailles de visage et permet d'améliorer sensiblement le niveau de confort et de faciliter la communication
- Un tout nouveau matériau, plus doux et plus souple, améliore le contact masque / visage
- Les élastiques offrent une tension uniforme et répartie rendant imperceptible la pression exercée sur la tête
- Léger
- Chaque masque est emballé individuellement et donc facile à emporter
- La soupape CPC placée au centre du masque réduit la sensation de chaleur et diminue la résistance respiratoire offrant ainsi un confort optimal
- Type : FFP1
- Limite d'utilisation : 4 x VLB pour les poussières

Codenummer / N° code	Maximaal inzetbaar tot (MAC) / Limite d'utilisation (VLB)
620 09312	4 x

ABSORPTIEMIDDELEN / ABSORBANTS

ABSORPTIEMIDDEL MULTIFORMAAT VOOR ALLE VLOEISTOFFEN

Dit absorptiemiddel is in de vorm van een in 4 geplooide rol, voorgesneden en om de 40 cm thermisch gelast.

Technische gegevens :

Opgevouwd kan het gebruikt worden als een miniworst om een pollutie te omsluiten

Gedeeltelijk ontplooid kan het dienen als een kussen om een grote hoeveelheid vloeistof te absorberen

Volledig ontplooid wordt het een vel voor kleinere uitstortingen of wordt het een rol voor lozingen over een grote oppervlakte

ABSORBANT TOUT LIQUIDES MULTIFORMES

Conditionné dans un dévidoir en carton, l'Absorbant tout liquide multiformes se présente sous la forme d'un rouleau plié en quatre prédécoupé et thermo-soudé tous les 40 cm.

Spécifications :

Non déplié il peut être utilisé comme un mini-boudin pour contenir une pollution.

Partiellement déplié, il peut être utilisé comme un oreiller pour absorber des grandes quantités de liquides.

Complètement déplié, il se transforme en feuille pour des petits déversements ou en rouleau pour récupérer des déversements sur des grandes surfaces.



Codenummer / N° code	Afmetingen / Dimensions	Gewicht / Poids	Absorptiecapaciteit / Capacité d'absorption
620 12001	12 cm x 15,2 m	8,2 Kg	119 L



5

**VERLICHTING EN VERGROTING
ÉCLAIRAGE ET VISION**

VERLICHTING EN VERGROTING ÉCLAIRAGE ET VISION

Zaklampen / Lampes de poche	239
Lampen / Luminaires	239
Mantis / Mantis	241
Loeplampen / Lampes loupes	242
Microscopen / Microscopes	246

ZAKLAMPEN / LAMPES DE POCHE

INSPECTIELAMP MITILITE

- Mitilite laserspot.
- Met haakse glasvezel adaptor voor de controle van kleine strakke gebieden die moeilijk te zien zijn.
- De zaklamp met de meest krachtige pre-gerichte reflector, clip en magneet, praktisch, waterdicht en onbreekbaar.
- Bevat twee 1,5V alkaline batterijen.

LAMPE D'INSPECTION MITILITE

- Mitilite laser spot.
- Avec adaptateur plié en fibres optiques pour l'inspection à proximité des petites zones serrées et difficiles à atteindre.
- La lampe de poche la plus puissante avec réflecteur préciblé, clip et aimant, maniable, étanche et incassable.
- Comprend 2 batteries 1,5V alcaline.



Codenummer / N° code	Model / Modèle	Lengte / Longueur	Gewicht / Poids
834 02655	2-655	125 mm	52 g

LAMPEN / LUMINAIRES

TRIPLE BRIGHT LAMP

- High-power bureaulamp met 3 x 13W DAYLIGHT buislamp (250W equivalent).
- Perfect voor verlichting van grote brede werkplaatsen.
- Schaduw kan verticaal, horizontaal en zijdelings worden aangepast.
- Flicker-vrij licht, voor optimaal leescomfort.

LAMPE TRIPLE BRIGHT

- Lampe de bureau de haute puissance avec 3 tubes DAYLIGHT 13W (équivalent à 250W).
- Parfait pour éclairer une grande zone de travail.
- L'ombre peut-être ajusté verticalement, horizontalement et latéralement.
- Un éclairage sans vacillement, pour un confort de lecture optimal.



Codenummer / N° code	Model / Modèle	Kleur / Couleur
870 30310	E32500	Wit / Blanc

Toebehoren / Accessoires

Codenummer / Numéro de code	Model / Modèle	Beschrijving / Description
870 35623	D12623	Energiebesparende buislamp 13W / Tube économique 13W

ESD ZWART LAMP

Volledige bescherming tegen elektrostatische omlading.

- Ergonomisch en professionele ESD veilige lamp voor werkplaats.
- Krachtige 18W DAYLIGHT energiebesparende buislamp (100W equivalent).
- Kop van de lamp is in drie richtingen beweegbaar om schaduwzones te vermijden.
- De complete lamp (hoofd, gewricht en arm) is geaard en gemaakt met speciale antistatische materialen.
- Geschikt voor gebruik in EPA to IEC 61340-5-1 and ANSI/ESD 20:20.

LAMPE ESD NOIRE

Protection complète contre les décharges électrostatiques.

- Lampe ESD ergonomique et professionnel pour poste de travail sécurisé.
- Puissant tube de 18W économique DAYLIGHT (équivalent 100W).
- La tête de lampe permet un mouvement tridirectionnel pour éviter les zones d'ombre.
- La lampe complète (tête conjointe et bras) est faite en matériaux spéciaux antistatiques.
- Convient pour une utilisation dans EPA to IEC 61340-5-1 & ANSI/ESD 20:20.



Codenummer / N° code	Model / Modèle	Kleur / Couleur
870 30300	E33191	Zwart / Noir

Toebehoren / Accessoires

Codenummer / Numéro de code	Model / Modèle	Beschrijving / Description
870 35621	D13621	Energiebesparende buislamp 18W / Tube économique 18W



◀ **UNIVERSELE LAMP SN136**

- Lampkop in aluminium (485 x 118 x 70 mm).
- Conventioneel ballast.
- Uitgerust met een fluorescente buislamp 36 W.
- Bevestiging in optie.

LAMPE UNIVERSELLE SN136

- Tête de lampe en aluminium (485 x 118 x 70 mm).
- Equipée d'un tube fluorescent 36 W.
- Ballast conventionnel.
- Fixation pince étau en option.

Codenummer / N° code	Kleur / Couleur
880 05040	Licht Grijs / Gris clair

Toebehoren / Accessoires

Codenummer / N° code	Model / Modèle	Kleur / Couleur	Beschrijving / Description
880 00301	190.036.109	Zwart / Noir	ESD tafelhoet / ESD socle de table
880 00902	TK 1/65	Zwart / Noir	Tafelklem / Pince étau



◀ **UNIVERSELE LAMP ST136**

- Lampkop in aluminium (550 x 77 x 52 mm).
- Uitgerust met een fluorescente buislamp 36 W.
- Bevestiging in optie.
- Verkrijgbaar met elektronische ballast : type STE136.

LAMPE UNIVERSELLE ST136

- Tête de la lampe en aluminium (550 x 77 x 52 mm).
- Equipée d'un tube fluorescent 36 W.
- Fixation en option.
- Disponible avec une ballast électronique : type STE136

Codenummer / N° code	Model / Modèle	Kleur / Couleur	Lengte van de arm / Longueur du bras
880 00607	ST 136	Licht Grijs / Gris clair	760 mm

Toebehoren / Accessoires

Codenummer / N° code	Model / Modèle	Kleur / Couleur	Beschrijving / Description
880 00301	190.036.109	Zwart / Noir	ESD tafelhoet / ESD socle de table
880 00902	TK 1/65	Zwart / Noir	Tafelklem / Pince étau



◀ **UNIVERSELE LAMP STE136A (ESD)**

- Met TL lamp 36 W.
- Electronische ballast.
- Bevestiging in optie.
- ESD-laag van lak.
- Lamp in Aluminium (550 x 77 x 52 mm)

LAMPE UNIVERSELLE STE136A (ESD)

- Equipée d'un tube fluorescent 36 W.
- Ballast électronique.
- Fixation pince étau en option.
- Couche de laque ESD.
- Tête de lampe en aluminium (550 x 77 x 52 mm).

Codenummer / N° code	Model / Modèle	Kleur / Couleur	Lengte van de arm / Longueur du bras
880 00610	STE 136 A	Zwart / Noir	760 mm

Toebehoren / Accessoires

Codenummer / N° code	Model / Modèle	Kleur / Couleur	Beschrijving / Description
880 00301	190.036.109	Zwart / Noir	ESD tafelhoet / ESD socle de table
880 00101	TK 1/65 ESD	Zwart / Noir	Tafelklem ESD / Pince étau ESD

MANTIS / MANTIS

MANTIS ELITE UNIVERSEEL

Mantis Elite is een stereo optisch systeem. Geschikt voor kleine en medium vergroting, geeft een schitterend 3D beeld weer en laat een maximale bewegingsvrijheid van het hoofd toe.

Gebruik makend van een gepatenteerde Vision Engineering technologie zonder oculair, is de Mantis Elite...

- Uitstekende optische resultaten.
- Vergrotingsopties van x4 tot x20 (2 in snelwisselaar).
- Zeer grote uitgangspupil voor maximale bewegingsvrijheid van het hoofd.
- Zeer groot gezichtsveld.
- Grote werkafstand.
- Koude kleurechte LED verlichting met lange levensduur.
- Gebrevetteerd ultramodern design.

MANTIS ELITE UNIVERSEL

Mantis Elite est une visionneuse stéréo à faible et moyen grossissement, offrant une superbe vision en 3D et permettant une grande liberté de mouvement de la tête.

Dotée de la technologie brevetée sans oculaire de Vision Engineering, Mantis Elite est une visionneuse stéréo haute performance conçue pour les travaux d'inspection, de manipulation ou de réusinage.

- Excellente performance optique.
- Options de grossissement de x4 à x20 (2 sur les tourelles à changement instantané).
- Lentilles de très grande taille pour une liberté de mouvement maximum de la tête.
- Très grand champ de vision.
- Grande distance de travail.
- Eclairage par LED à froid, de longue durée et respectant les couleurs.
- Conception brevetée ultramoderne.



Codenummer / N° code	Model / Modèle	Beschrijving / Description
870 00100	ME-Uni	Kop zonder objectief / Tête sans objectif

Toebehoren / Accessoires

Codenummer / N° code	Model / Modèle	Vergroting / Agrandissement	Beschrijving / Description	Werkafstand / Distance d'observation	Gezichtsveld / Champ de vision
870 00104	MEO-004	x4	Vergrotingsloep / Loupe d'agrandissement	96 mm	34,0 mm
870 00106	MEO-006	x6	Vergrotingsloep / Loupe d'agrandissement	68 mm	23,0 mm
870 00106 01	MEO-006SL	x6	Vergrotingsloep / Loupe d'agrandissement	112 mm	
870 00108	MEO-008	x8	Vergrotingsloep / Loupe d'agrandissement	59 mm	17,0 mm
870 00110	MEO-010	x10	Vergrotingsloep / Loupe d'agrandissement	54 mm	13,5 mm
870 00115	MEO-015	x15	Vergrotingsloep / Loupe d'agrandissement	40 mm	8,8 mm
870 00120	MEO-020	x20	Vergrotingsloep / Loupe d'agrandissement	29 mm	6,5 mm

LOEPLAMPEN / LAMPES LOUPES



◀ BUISLAMP UV BLACK LIGHT 9W

UV zwart licht buislamp voor serie SNL 319 & SNL 319 A (9W).

TUBE UV BLACK LIGHT 9W

Tube de rechange UV lumière noire pour série SNL 319 & SNL 319 A (9W).

Codenummer / N° code

880 01100



◀ ULTRA SLIM XR LOEPLAMP

- Krachtige Daylight energiebesparende buislamp van 28 W (equivalent aan 150 W).
- Unieke kristalheldere XR lens van 17,5 cm (1.75x, 3 dioptrie) zodat u meer van uw werk ziet
- De XR technologie maakt de lens 50% lichter en superbestendig
- Free-Motion head-joint en interne veerarm
- Flickervrije elektronische ballast, werk langer en comfortabeler met beter licht
- Metalen arm van hoge kwaliteit voor optimale flexibiliteit en duurzaamheid
- Quick Lens Swap System (systeem om lenzen snel te verwisselen), plaats lenzen met hogere vergroting zonder hulpmiddelen.
 - 2 extra lenzen met sterkere vergroting zijn apart verkrijgbaar
- Metalen klem voor bevestiging aan tafels of kar.

LAMPE LOUPE ULTRA SLIM XR

- Puissant tube Daylight de 28 watts faible consommation (équivalent à 150 watts).
- Large lentille XR de 17,5 cm/7" pour un plus grand champ de vision (1.75x, 3 dioptries).
- Grâce à la technologie XR, la lentille est 50% plus légère et extrarésistante.
- Plus besoin d'écrous grâce au joint « Free-Motion » et au bras à ressort interne.
- Transformateur électronique sans scintillement, pour travailler plus longtemps avec un maximum de confort
- Bras en métal de haute qualité assurant une grande flexibilité et durabilité.
- Avec le « Quick Swap Lens System », changez le grossissement de votre lampe en quelques secondes et sans outil.
 - 2 lentilles supplémentaires à plus fort grossissement disponibles séparément
- Fournie avec une pince de table en métal pour utiliser la lampe sur une table ou un chariot.

Codenummer / N° code	Model / Modèle	Kleur / Couleur	Vergroting / Agrandissement	Dioptrie	Lengte van de arm / Longueur du bras
870 30001	E22080	Wit / Blanc	1,75x	3	950 mm



◀ ESD ULTRA SLIM LOEPLAMP

Ergonomische en professionele ESD-veilige loeplamp.

- Geschikt voor gebruik in ruimtes die beschermd moeten zijn tegen ESD (IEC 61340-5-1 en ANSI/ESD 20:20).
- Krachtige Daylight energiebestparendelamp van 28 watt (vergelijkbaar met 150 watt).
- Precisielens in optisch glas van 17,5 cm / 7" waarmee u meer kunt zien van uw werk (1,75x, 3 dioptrie).
- Nieuw kopscharnier waarmee u het licht soepel kunt richten waar u het nodig hebt.
- Flickervrije elektronische ballast voor langer werken in optimale omstandigheden.
- Metalen arm van hoge kwaliteit voor optimale flexibiliteit en duurzaamheid.
- Sterke metalen klem voor uw werkplek.
- Precisielens in optisch glas van 4 cm / 1,5" met zwenkarm inbegrepen (4x, 12 dioptrie).
- Precisielens in optisch glas van 13 cm / 5" afzonderlijk beschikbaar (2,25x, 5 dioptrie)

LAMPE LOUPE ULTRA SLIM ESD

Lampe grossissante professionnelle ergonomique et antistatique.

- Produit conçu pour une utilisation en zone antistatique conformément aux normes IEC 61340-5-1 et ANSI/ESD 20:20.
- Tube Daylight 28 W haute puissance, basse consommation (équivalent 150 W).
- Loupe en verre optique haute précision de 17,5 cm pour mieux voir votre travail (3 dioptries).
- Nouveau joint de tête pour orienter la lumière facilement, là où vous le souhaitez.
- Transformateur électronique sans scintillement pour travailler plus longtemps en tout confort
- Bras métallique haut de gamme pour une flexibilité et une durabilité optimale.
- Pied de lampe haute résistance et pince métallique robuste pour votre poste de travail.
- Lentille en verre optique haute précision, à manche flexible de 4 cm, incluse (12 dioptries).
- Lentille en verre optique haute précision de 13 cm disponible séparément (5 dioptries).

Codenummer / N° code	Model / Modèle	Kleur / Couleur	Vergroting / Agrandissement	Dioptrie	Lengte van de arm / Longueur du bras
870 30005	E22091	Zwart / Noir	1,75x / 5x	3	950 mm

LED VERGROOTGLAS 3 IN 1

- Het ontwerp 3 in 1, 3 lenzen voor alle close up taken met ingebouwde handvat.
 - Lens D.110 mm (1,9x).
 - Lens D.75 mm (2,3x).
 - Lens D. 90 x 55mm (2,1x) met 20mm inzet lens (8,5x).
- De DAYLIGHT leds vermindert de vermoeidheid van de ogen en verbetert het contrast.
- LED moet nooit vervangen worden.
- Batterijen niet meegeleverd, werkt met drie AAA-batterijen.

Codenummer / N° code	Model / Modèle	Kleur / Couleur	Vergroting / Agrandissement
870 30200	D95052	Grijs / Gris	1,9x / 2,1x / 2,3x / 8,5x

LOUPE LED À MAIN 3 EN 1

- Conception 3 en 1, 3 loupes pour toutes les tâches en gros plan avec support intégré.
 - Lentille D.110 mm (1,9x).
 - Lentille D.75 mm (2,3x).
 - Lentille D. 90 x 55mm (2,1x) avec lentille en médaillon 20mm (8,5x).
- Les leds DAYLIGHT réduisent la fatigue oculaire et améliore le contraste.
- LED n'ont jamais besoin d'être remplacé.
- Piles non incluses, fonctionne avec 3 piles AAA.



LED VERGROOTGLAS ZAKFORMAAT

- LED vergrootglas in zakformaat is ideaal om de kleine lettertjes te lezen.
 - Lens D. 35 x 40mm (3,2 x) met schuifplaat.
- De LED DAYLIGHT vermindert de vermoeidheid van de ogen en verbetert het contrast.
- LED moeten nooit vervangen worden.
- Batterijen niet meegeleverd, werkt met drie AAA-batterijen.

Codenummer / N° code	Model / Modèle	Kleur / Couleur	Vergroting / Agrandissement
870 30210	D95062	Grijs / Gris	3,2x

LOUPE LED DE POCHE

- Loupe LED de poche pour lire les petits caractères.
 - Lentille D. 35 x 40mm (3,2x) avec couvercle coulissant.
- Les leds DAYLIGHT réduisent la fatigue oculaire et améliore le contraste.
- LEDS n'ont jamais besoin d'être remplacé.
- Piles non incluses, fonctionne avec 3 piles AAA.

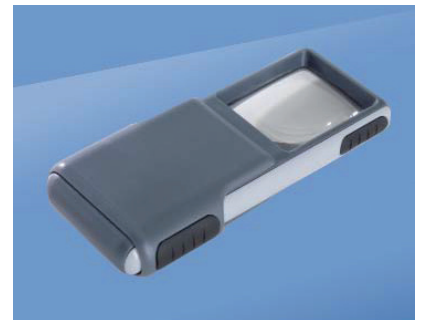

MOBILUXLED 28D 7X 35MM

- Ideaal voor het lezen van kleine lettertjes in huis of wanneer u onderweg bent, bijvoorbeeld Wanneer u op zoek bent naar telefoonnummers of naar prijzen te kijken in de supermarkt.
- Gemakkelijk te gebruiken - grote, gemakkelijke schakelaar.
- Een keuze van 2 verschillende lichtkleuren door gebruik van de toegevoerde filter.
- De batterijen zijn gemakkelijk te veranderen.
- Met oogje op het uiteinde van de greep voor halskoord.
- Inkl. hoesje met band voor bevestiging aan de riem.

Codenummer / N° code	Vergroting / Agrandissement	Dioptrie
872 15117	7x	28

MOBILUXLED 28D 7X 35MM

- Parfaitement adaptée à la lecture des petits caractères à la maison ou en déplacement, par exemple pour chercher un numéro de téléphone ou déchiffrer les prix au supermarché.
- Manipulation aisée-éclairage activé par un grand interrupteur facile à manipuler.
- 2 couleurs de lumière au choix grâce au filtre fourni.
- Changement des piles simplifié.
- Avec oeillet pratique à l'extrémité de la poignée pour accrocher une cordelette.
- Inclus-Etui avec boucle pour l'accrocher à la ceinture.



LFM 101

Universeel model uitgerust met een ronde fluo-lamp van 22 Watt.

- Lensbeschermingsdeksel.

Codenummer / N° code	Model / Modèle	Kleur / Couleur	Vergroting / Agrandissement
870 22109	LFM 101	Wit / Blanc	1,75x
Dioptrie	Lengte van de arm / Longueur du bras	Focusafstand / Distance focale	
3	1.040 mm	330 mm	

LFM 101

Modèle universel équipé d'un tube fluo circline de 22 watts.

- Couvercle de protection de la lentille.





◀ WAVE-PLUS

Loeplamp met uitgebreid gezichtsveld. Zoals bij het model Magnifique kan men met de lens van 108 x 175 mm met de twee ogen tegelijk kijken, wat een voordeel is bij het werken op gedrukte schakelingen.

- Licht : 2 compacte buislampen van 7 W.
- Lensbeschermingssetui.

WAVE-PLUS

Loupe lumineuse avec un champ visuel étendu. Comme pour le modèle Magnifique la loupe de dimensions 108 x 175 mm permet l'usage des deux yeux à la fois, ce qui est un avantage pour le travail sur les circuits imprimés.

- Lumière : 2 tubes compacts de 7 W.
- Étui de protection de la lentille.

Codenummer / N° code	Model / Modèle	Kleur / Couleur	Vergroting / Agrandissement
870 27109	Wave Plus	Wit / Blanc	1,85x
Dioptrie	Lengte van de arm / Longueur du bras		Focusafstand / Distance focale
3,5	1.040 mm		280 mm



◀ WAVE-PLUS ESD

Loeplamp met uitgebreid gezichtsveld. Zoals bij het model Magnifique kan men met de lens van 108 x 175 mm met de twee ogen tegelijk kijken, wat een voordeel is bij het werken op gedrukte schakelingen.

- Licht : 2 compacte buislampen van 7 W.
- Lensbeschermingssetui antistatisch.

WAVE-PLUS ESD

Loupe lumineuse avec un champ visuel étendu. Comme pour le modèle Magnifique la loupe de dimensions 108 x 175 mm permet l'usage des deux yeux à la fois, ce qui est un avantage pour le travail sur les circuits imprimés.

- Lumière : 2 tubes compacts de 7 W.
- Etui de protection de la lentille antistatique.

Codenummer / N° code	Model / Modèle	Kleur / Couleur	Vergroting / Agrandissement
870 28109	Wave Plus ESD	Zwart / Noir	1,85x
Dioptrie	Lengte van de arm / Longueur du bras		Focusafstand / Distance focale
3,5	700 mm		280 mm



◀ CIRCUS

Loeplamp met elegant design.

- Licht : buislamp 22 W.
- Lensbeschermingsdeksel.
- Geeft veel licht.
- Lage warmte-afgave.

CIRCUS

Loupe lumineuse au design élégant.

- Lumière : tube rond de 22 W.
- Couverture de protection de la lentille.
- Haute luminosité.
- Faible dégagement de chaleur.

Codenummer / N° code	Model / Modèle	Kleur / Couleur	Vergroting / Agrandissement
870 29109	Circus	Wit-bleuw / Blanc-bleu	1,85x
Dioptrie	Lengte van de arm / Longueur du bras		Focusafstand / Distance focale
3,5	1.000 mm		280 mm



◀ MODEL RLL 122 T

- Uitgerust met een fluorescente ronde buislamp 22 W.
- Bevestiging in optie.

MODÈLE RLL 122 T

- Equipée d'un tube fluorescent circulaire 22 W.
- Fixation en option.

Codenummer / N° code	Model / Modèle	Kleur / Couleur	Vergroting / Agrandissement
880 00800	RLL 122T	LichtGrijs / Gris clair	2x
Dioptrie	Lengte van de arm / Longueur du bras		Focusafstand / Distance focale
4	873 mm		250 mm

Toebehoren / Accessoires

Codenummer / N° code	Model / Modèle	Kleur / Couleur	Beschrijving / Description
880 00301	190.036.109	Zwart / Noir	ESD tafelhoet / ESD socle de table
880 00902	TK 1/65	Zwart / Noir	Tafelklem / Pince étau

MODEL SNL 319

Zelfde kenmerken als het model SNL 319 A (versie ESD).

- Bevestiging in optie.

MODÈLE SNL 319

Spécifications identiques au modèle SNL 319 A (version ESD).

- Fixation en option.

Codenummer / N° code	Model / Modèle	Kleur / Couleur	Vergroting / Agrandissement
880 00500	SNL 319	SNL 319	1,75x
Dioptrie	Lengte van de arm / Longueur du bras	Focusafstand / Distance focale	
3	830 mm	340 mm	

Toebehoren / Accessoires

Codenummer / N° code	Model / Modèle	Kleur / Couleur	Beschrijving / Description
880 00301	190.036.109	Zwart / Noir	ESD tafelhoek / ESD socle de table
880 00902	TK 1/65	Zwart / Noir	Tafelklem / Pince étau



MODEL SNL 319 A (ESD)

Model uitgerust met een rechthoekige loep met afgeronde hoeken (162 x 102 mm).

- Keuzeschakeling van verlichting, 2 of 3 TL lampen.
- Loepbeschermingskap.
- Loepstand en gehele lamp regelbaar.
- Bevestiging in optie.
- Antistatisch

MODÈLE SNL 319 A (ESD)

Modèle équipé d'une loupe rectangulaire aux coins arrondis (162 x 105 mm).

- Sélection de la lumière : 2 ou 3 lampes TL.
- Capot de protection de la loupe.
- Position de la loupe et ensemble de la lampe réglables.
- Fixation en option.
- Antistatique.



Codenummer / N° code	Model / Modèle	Kleur / Couleur	Vergroting / Agrandissement	Dioptrie	Lengte van de arm / Longueur du bras	Focusafstand / Distance focale
880 00100	SNL 319A	Zwart / Noir	1,75x	3	830 mm	340 mm

Toebehoren / Accessoires

Codenummer / N° code	Model / Modèle	Kleur / Couleur	Beschrijving / Description
880 00301	190.036.109	Zwart / Noir	ESD tafelhoek / ESD socle de table
880 00101	TK 1/65 ESD	Zwart / Noir	Tafelklem ESD / Pince étau ESD

MODEL FGL 118 A (ESD)

Model uitgerust met een rechthoekige loep afgeronde hoeken (162 x 105 mm).

- Gemakkelijke instelling dankzij 3 regelbare scharnieren.
- Uitgerust met TL lamp.
- Stabiele constructie.
- Loepbeschermingskap.
- Bevestiging in optie.
- Antistatisch.

MODÈLE FGL 118 A (ESD)

Modèle équipé d'une loupe rectangulaire aux coins arrondis (162 x 105 mm).

- Positionnement aisé grâce à 3 charnières réglables.
- Construction stable.
- Equipé d'une lampe TL.
- Capot de protection de la loupe.
- Fixation en option.
- Antistatique.



Codenummer / N° code	Model / Modèle	Kleur / Couleur	Vergroting / Agrandissement	Dioptrie	Lengte van de arm / Longueur du bras	Focusafstand / Distance focale
880 00300	FGL 118A	Zwart / Noir	1,75x	3	825 mm	340 mm

Toebehoren / Accessoires

Codenummer / N° code	Model / Modèle	Kleur / Couleur	Beschrijving / Description
880 00301	190.036.109	Zwart / Noir	ESD tafelhoek / ESD socle de table
880 00101	TK 1/65 ESD	Zwart / Noir	Tafelklem ESD / Pince étau ESD

TAFELKLEM

Codenummer / N° code	Model / Modèle	Kleur / Couleur	Beschrijving / Description
880 00101	TK 1/65 ESD	Zwart / Noir	Tafelklem ESD / Pince étai ESD
880 00902	TK 1/65	Zwart / Noir	Tafelklem / Pince étai

TAFELVOET

- Antistatisch.

Codenummer / N° code	Model / Modèle	Kleur / Couleur	Beschrijving / Description
880 00301	190.036.109	Zwart / Noir	ESD tafelvoet / ESD socle de table

PINCE ÉTAU

SOCLE DE TABLE

- Antistatique.



MICROSCOPEN / MICROSCOPES



◀ **USB DIGITALE MICROSCOOP**

Technische specificaties :

- Resolutie : 1280x1024 pixels.
- Interface : USB 2.0.
- Vergroting : 10x - 50x, 200x.
- Digitale vergroting tot 330x.
- Sensor : 1/3 Cmos kleur.
- Video frame rate : max. 30 beelden / seconde., 15 beelden / seconde bij 1.3M.
- Verlichting : 8 LEDs ingebouwde verlichting.
- LED aan/uit te schakelen via bijgeleverde software.
- Bestandsformaat : BMP, JPG, AVI.
- Windows 2000/XP, Vista en vrijwel elke MAC OS compatibel Nauwkeurige meetfunctie (niet beschikbaar op MAC OS).

Gewicht en afmetingen :

- Lengte body : 10,2cm.
- Body diameter : 3,2 cm max.
- Lengte van de kabel : 180 cm.

Systeem vereisten :

- Intel Pentium 4 processor, 1.5Ghz of sneller.
- Windows 2000/XP, Vista, MAC OS.
- 256MB RAM.
- CD-ROM drive.
- 16-bit kleurenscherm of beter.
- USB 2.0 poort beschikbaar.

MICROSCOPE DIGITAL USB

Spécifications techniques :

- Résolution : 1280x1024 pixels.
- Interface: USB 2.0.
- Agrandissement : 10x - 50x, 200x.
- Agrandissement numérique jusqu'à 330x.
- Capteur : 1/3 CMOS couleur.
- Vitesse de capture : jusqu'à 30 images/seconde, 15 img/s à 1.3M.
- Éclairage : 8 LEDS blanches incorporées.
- Contrôle ON/OFF des LED via software.
- Format de fichier : BMP, JPG, AVI.
- Compatible Windows 2000/XP, Vista et la plupart des Mac OS.
- Système de mesure précis. (Non disponible sur Mac OS).

Dimensions et poids:

- Longueur du corps : 10,2 cm.
- Diamètre du corps : 3,2 cm max.
- Longueur du câble : 180 cm.

Matériel requis:

- Processeur Intel Pentium 4, 1,5GHz ou plus rapide.
- Windows 2000/XP, Vista, MAC OS.
- 256MB RAM.
- Lecteur CD-ROM.
- Ecran couleur 16bit ou plus.
- Un port USB 2.0 disponible.

Codenummer / N° code	Vergroting / Agrandissement
819 90100	10x - 50x, 200x

USB MICROSCOOP MET STATIEF

Deze hoogwaardige microscoop met digitale camera en USB-interface is een economische oplossing voor taken met diverse vergrotingseisen. Het is ontworpen voor het gebruik als onderdeel van een speciale werkplaats, in operaties van kwaliteitsborging. Het beeld van het object dat wordt onderzocht kan worden uitgezonden als een digitale foto of video op uw pc.

Technische gegevens :

- Resolution : 1280 x 1024 MP.
- Interface : USB 2.0.
- Vergroting : 20X - 92X.
- Sensor : 1/3" Color CMOS.
- Video frame rate : up to 30 Fps.
- Verlichting : 8 build-in Hightech LEDs.
- LED aan/uit te schakelen via bijgeleverde software.
- Bestandsformaat : BMP, JPG, AVI.
- Afmetingen : 100 mm (L) x 32 mm (D).
- Lengte kabel : approx. 1,8 m.

MICROSCOPE USB AVEC SUPPORT

Ce microscope de haute qualité avec un appareil photo numérique et interface USB est une solution économique pour des tâches avec les exigences diverses de grossissement.

Il est conçu pour être utilisé dans le cadre d'un poste de travail dédié, dans les opérations d'assurance qualité.

L'image de l'objet en cours d'examen peut être transmis comme une photo numérique ou vidéo à votre PC.

Données techniques :

- Résolution : 1280 x 1024 MP.
- Interface : USB 2.0.
- Agrandissement : 20X - 92X.
- Capteur : 1/3" Color CMOS.
- Vidéo ips : jusqu'à 30 images/s.
- Éclairage : 8 LEDs.
- LED on/off contrôlé par logiciel.
- Format de sauvegarde : BMP, JPG, AVI.
- Dimensions : 100 mm (L) x 32 mm (D).
- Longueur de câble : approx. 1,8 m.

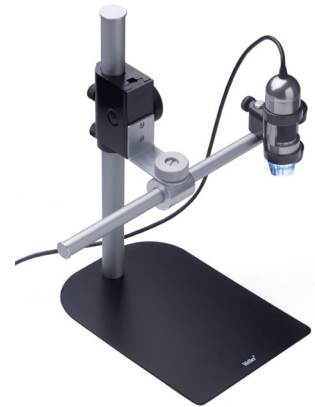

Codenummer / N° code	Beschrijving / Description
810 13835	USB microscoop met houder / Microscope USB avec support
810 13839	Gepolariseerde USB microscoop met houder / Microscope polarisé USB avec support

Toebehoren / Accessoires

Codenummer / N° code	Beschrijving / Description
810 13834	Houder voor USB microscoop / Support pour microscope USB

STATIEF VOOR DIGITALE MICROSCOOP

Gewicht en afmetingen :

- Gewicht : 1,1 Kg.
- Voet : breedte 12,7 cm en lengte 20,3 cm.
- Hoogte : 30,5 cm.

Mechanisch systeem :

- Snelle en fijne afregeling.
- Multi- angle pivoterende beweging.

STATIF POUR MICROSCOPE DIGITAL

Dimensions et poids :

- Poids : 1,1 Kg.
- Base : 12,7 cm de large et 20,3 cm de long.
- Hauteur : 30,5 cm.

Système mécanique :

- Ajustement de course rapide ou précis.
- Support pivotant dans plusieurs directions.

Codenummer / N° code
819 90101

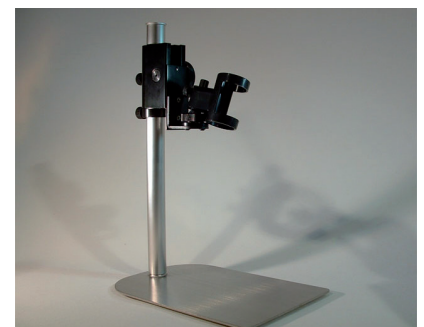



6

**CHEMISCHE PRODUKTEN
PRODUITS CHIMIQUES**

CHEMISCHE PRODUKTEN PRODUITS CHIMIQUES

Algemene reiniging alle oppervlakken / Entretien général toutes surfaces	251
Technische reiniging / Nettoyage technique	253
Doekjes en stokjes / Chiffons et tiges	256
Ultrasonische reinigungsapparaten / Nettoyeurs à ultrasons	261
Brasonic toebehoren / Accessoires pour Brasonic	262
Reinigingsproducten / Produits nettoyants	264
Reinigingsproducten / Produits de nettoyage	265
Reinigingsproducten met solvent / Avec solvant	269
Reinigingsproducten op waterbasis (Waterig) / A base d'eau (Aqueux).....	276
Beschermvernissen / Vernis de protection	281
Thermische bescherming / Protection thermique	286
Onderhoud / Maintenance	288
Contactsmeer middelen / Lubrifiants de contact	291
Harsen / Résines	293
2 componenten epoxy hars / Résines époxy bicomposant	293
2 componenten polyurethaan hars / Résines polyuréthane bicomposant.....	295

ALGEMENE REINIGING ALLE OPPERVLAKKEN | ENTRETIEN GÉNÉRAL TOUTES SURFACES

FOAMCLENLE

- Antistatisch reinigingsschuim voor veelzijdig gebruik in de informatica en bureautica.
- Voor toetsenborden, covers en alle glasoppervlakten (behalve schermen en filters).
- Antistatische eigenschappen die het ophopen van stof op de oppervlakten vermindert.

Eigenschappen :

Onontvlambaar

Aangename geur

Wordt gebruikt met de doekjes Safecloths of Safewipes en de stokjes PC

Buds of Foambuds

FOAMCLENLE

- Mousse de nettoyage antistatique pour tout le matériel informatique et bureautique.
- S'utilise sur les claviers, carters et toutes les surfaces vitrées (sauf écrans et filtres).
- Propriété antistatique réduisant l'accumulation de la poussière sur les surfaces.

Spécifications :

Produit ininflammable

Parfum agréable

S'utilise avec les chiffons Safecloths ou Safewipes et les tiges PC Buds ou

Foambuds



Codenummer / N° code	Model / Modèle	Verpakking / Conditionnement	Hoeveelheid / Quantité
524 03019	FCL 200	Spuitbus met pomp / Aérosol avec pompe	200 ml
524 03017	FCL 300	Spuitbus / Aérosol	300 ml
524 03020	FCL 01L	Bus / Bidon	1 L

MAXICLENE

- Superactief reinigingsschuim voor dieptereiniging van zeer vervuilde plastic- en metaaloppervlakten.
- Doeltreffend voor zeer bevuild kantoormeubelen, tapijt, covers en toetsenborden.

Eigenschappen :

Antistatische en onontvlambare oplossing

Wordt gebruikt met doekjes Safewipes of Safecloths en PC Buds stengels

MAXICLENE

- Mousse de nettoyage ultra efficace pour nettoyer en profondeur les surfaces plastiques et métalliques très encrassées.
- Efficace sur le mobilier de bureau, la moquette, les carters et claviers très encrassés.

Spécifications :

Solution antistatique et ininflammable

S'utilise avec les chiffons Safewipes ou Safecloths et les tiges PC Buds



Codenummer / N° code	Model / Modèle	Verpakking / Conditionnement	Hoeveelheid / Quantité
524 03028	MXL 400	Spuitbus / Aérosol	400 ml

MAXICLENE

- Antistatische krachtig reinigingsproduct voor zeer vervuilde oppervlakten.
- Krachtige reinigungsoppervlakte

Eigenschappen :

Bioafbreekbaar

Wordt gebruikt met de doekjes Safetiss, Computiss of Safecloths

Aangename geur

STATICLENE

- Nettoyant antistatique puissant pour surfaces très encrassées.
- Solution de nettoyage puissante.

Spécifications :

Biodégradable

S'utilise avec les chiffons Safetiss, Computiss ou Safecloths

Parfum agréable



Codenummer / N° code	Model / Modèle	Verpakking / Conditionnement	Hoeveelheid / Quantité
524 03064	STA 250D	Verstuiver / Vaporisateur	250 ml



◀ ULTRACLENE (KEYBOARD-CLENE)

- Duo van natte/droge doekjes voor het reinigen van toetsenborden en computerbehuizingen.
- Superactieve reinigungsoplossing voor dieptereiniging van plastic- en metaaloppervlakken van informaticamateriaal
- Geleverd met 2 kaarten om met het doekje gemakkelijk tussen de toetsen van het toetsenbord te gaan.

Eigenschappen :

Doekje 1 : voorbevochtigd met krachtige reinigungsoplossing
 Doekje 2 : droog absorberend voor een goede afwerking
 Uitgevouwd formaat van de doekjes : 295 x 305 mm voor een gemakkelijke reiniging van grote oppervlakken

ULTRACLENE (KEYBOARD-CLENE)

- Duo de chiffons humides/secs pour le nettoyage de claviers et boitiers très encrassés.
- Solution ultra efficace pour nettoyer en profondeur les surfaces plastiques et métalliques du matériel informatique.
- 2 cartes applicatrices fournies pour faciliter le passage du chiffon entre les touches du clavier.

Spécifications :

Chiffon 1 : pré-impregné avec une solution nettoyante puissante
 Chiffon 2 : sec absorbant pour une bonne finition.
 Format déplié des chiffons : 295 x 305 mm pour faciliter le nettoyage des grandes surfaces

Codenummer / N° code	Model / Modèle	Hoeveelheid / Quantité
524 03062	ULT 010	10 stuks + 2 reinigungskaarten / 10 pièces + 2 applicateurs



◀ SPRAYDUSTER

- Ontstoffend gas voor het verwijderen van stof en allerhande vuil op moeilijk bereikbare plaatsen.
- Voor toetsenborden, printers, fotokopieer- en faxapparaten, muizen,...
- Verwijdert stof, allerhande vuil, broodkruimels,...
- Door regelmatige ontstoffing worden defecten vermeden.

Eigenschappen :

Onontvlambaar en 100 % ecologisch
 Beantwoordt aan de Europese normen

SPRAYDUSTER

- Gaz dépoussiérant éliminant la poussière et les saletés diverses des endroits difficiles d'accès.
- S'utilise sur les claviers, imprimantes, fax, photocopieurs, souris,...
- Elimine la poussière, les saletés diverses, les miettes de pain,...
- Par un dépoussiérage régulier, prévient les risques de panne.

Spécifications :

Ininflammable et 100% écologique
 Répond aux normes européennes

Codenummer / N° code	Model / Modèle	Verpakking / Conditionnement	Hoeveelheid / Quantité
524 03051	SDU 400D	Spuitbus / Aérosol	400 g



◀ SUPERDUSTER

Krachtig onontvlambaar afstofgas - driedubbele druk.

Eigenschappen :

Om stof en afvalstukjes uit moeilijk bereikbare plaatsen te verwijderen.
 Om de vuilste oppervlakken met één druk te ontstoffen.
 Voor alle bureautica- en informaticamateriaal: toetsenborden, printers, fotokopieer- en faxapparaten.
 Onontvlambaar en 100 % ecologisch.
 Dit product is ook verkrijgbaar in versie « alle inclinaties » SPD1200

SUPERDUSTER

Gaz dépoussiérant ininflammable triple pression.

Spécifications :

Pour éliminer poussière et débris d'endroits difficiles d'accès.
 Idéal pour dépoussiérer les surfaces les plus encrassées d'une seule pression.
 Convient au dépoussiérage de tout type de matériel bureautique et informatique: claviers, imprimantes, fax, photocopieurs.
 Produit 100% écologique et ininflammable
 Ce produit existe également en version « toutes inclinatios » SPD1200

Codenummer / N° code	Model / Modèle	Verpakking / Conditionnement	Hoeveelheid / Quantité
524 03063	SPD300D	Spuitbus / Aérosol	350 ml
524 03067	SPDI200	Spuitbus / Aérosol	200 ml

MOUSS'NET

- Antistatisch reinigingsschuim voor het verwijderen van hardnekkige vetvlekken, stof en vuil.
- Te gebruiken op plastieken oppervlakken, kantoormeubelen en muren.
- De antistatische eigenschappen beperken de ophoping van stof.

Eigenschappen :

Onontvlambaar

Zeer doeltreffend op oppervlakken met korrelafwerking

Aangename citroengeur

Te gebruiken met Safecloths, Safewipes of PC Buds

MOUSS'NET

- Mousse de nettoyage antistatique pour éliminer taches incrustées, poussières et saletés.
- S'utilise sur les surfaces plastiques, le mobilier de bureau et les murs.
- Les propriétés antistatiques réduisent l'accumulation de la poussière.

Spécifications :

Ininflammable

Haute efficacité sur les surfaces grainées

Parfum citron agréable

S'utilise avec Safecloths, Safewipes ou PC Buds



Codenummer / N° code	Model / Modèle	Verpakking / Conditionnement	Hoeveelheid / Quantité
524 03066	MST400D	Spuitbus / Aérosol	400 ml

CARTERLENE

- Een zeer krachtige en zeer efficiënte anti-statische schuimende reiniger voor oppervlakken gevoelig voor statische aantrekkingen van stof die speciaal is ontwikkeld voor gebruik op kunststof, metaal, glas en kunststoffen oppervlakken.
- Dit product is vrij van CFK oplosmiddelen en drijfgassen.

Eigenschappen :

CTC is verkrijgbaar in 400 ml 100 % ozon-vriendelijk aerosol

Carterclene bevat een brandbaar drijfgas en moet met zorg gebruikt worden

CARTERLENE

- Un très puissant, très efficace nettoyant moussant antistatique pour les surfaces sujettes à l'attraction de la poussière statique qui a été spécialement développé pour une utilisation sur les plastiques, le métal, le verre et les surfaces synthétiques.
- Ce produit est exempt de solvants CFC et des propulseurs.

Spécifications :

CTC est disponible en 400 ml 100 % des aérosols d'ozone bienvenus

Carterclene contient un gaz propulseur inflammable et doit être utilisé avec précaution



Codenummer / N° code	Model / Modèle	Verpakking / Conditionnement	Hoeveelheid / Quantité
524 04005	CTC05L	Bidon / Bus	5 L

TECHNISCHE REINIGING / NETTOYAGE TECHNIQUE**CD-RESTORE KIT**

Kit bestaande uit solventpompspray, renovatie polish en reinigingsdoekjes voor het verwijderen van vet en vuil van CD-ROMs, CD-Rs, CD-RWs en audio CDs.

Eigenschappen :

Veilig gebruik op CD-Roms, CD-Rs, CD-RWs en audio CDs.

De speciale CD renovatie polish verwijdert kleine krasjes die leesfouten veroorzaken.

Gebruik de reinigingsvloeistof om vingerafdrukken, stof en vuil te verwijderen.

Ultrazuivere katoenen doekjes om het overtollige vocht te absorberen (CDC025P 25x doekjes).

CD-RESTORE KIT

Kit contenant un vaporisateur de liquide nettoyant, un polish rénovateur et des chiffons en coton non pelucheux, pour retirer la graisse et la saleté de la surface des CD-Rom, CD-R, CD-RW et audio.

Spécifications :

Nettoie en toute sécurité la surface des CD-Rom, CD-R, CD-RW et CD audio.

Le polish rénovateur élimine les petites rayures de la surface des CD.

Utiliser le fluide de nettoyage pour retirer les traces de doigts, la poussière et les saletés.

Chiffons en coton absorbant ultra-purs pour éliminer les excès de liquide (CDC025P 25x chiffons).



Codenummer / N° code	Model / Modèle
524 03008	CDC000

Toebehoren / Accessoires :

Codenummer / N° code	Model / Modèle	Hoeveelheid / Quantité
524 03009	CDC025P	25



◀ **CARDLENE**

Reinigende kaarten voor magnetische kaartlezers en kaartprinters.

Eigenschappen :

Geproduceerd volgens ISO-specificaties
 Standaard Kaarten met herbruikbare niet-ontvlambaar Headclene spuitplossing

CCP020K :
 • 20 droge standaard herbruikbare kaarten om handmatig in lezers te verschuiven
 • Wordt geleverd met een 70 ml spray fles van Headclene om de kaarten te spuiten

CCP020 : 20 standaard kaarten pre-geïmpregneerd met isopropyl alcohol in afzonderlijke zakjes

CCP100 : 1 zak van 100 droge standaard kaarten voor gebruik met Headclene Isoclene

CCE100 :
 • Pak van gecodeerd 100 kaarten voor gebruik met Headclene
 • Voor apparaten die toegang weigeren aan kaarten zonder gegevens

CARDLENE

Cartes de nettoyage pour lecteurs de cartes magnétiques et imprimantes de cartes.

Spécifications :

Fabrication selon spécifications ISO
 Cartes standards réutilisables avec un vaporisateur de solution ininflammable Headclene

CCP020K :
 • 20 Cartes sèches standards réutilisables pour lecteurs à passage manuel.
 • Fournies avec un vaporisateur Headclene 70ml pour vaporiser les cartes

CCP020 : 20 Cartes standards pré-impregnées d'alcool isopropylique sous sachets individuels

CCP100 : 1 Sachet de 100 cartes encodées standard à utiliser avec Headclene ou Isoclene

CCE100 :
 • Sachet de 100 cartes encodées à utiliser avec Headclene
 • Pour les appareils qui refusent l'entrée d'une carte sans données

Codenummer / N° code	Model / Modèle	Hoeveelheid / Quantité
524 03007	CCP020K	20 kaarten / 20 cartes
524 03010	CCP020	20 kaarten / 20 cartes
524 03006	CCP100	100 kaarten / 100 cartes
524 03011	CCE100	100 kaarten / 100 cartes



◀ **ISOCLENE**

Oplosmiddel voor het reinigen van leeskoppen en magneetbanddoorgangen.

Eigenschappen :

Bevat 99,7 % zuivere isopropanol

Voor gebruik door onderhoudstechnici

Laat geen sporen na

Wordt gebruikt met doekjes Safewipes en stokjes Foambuds, PC Buds stengels of Safesleeves

ISOCLENE

Solvant pour le nettoyage des têtes de lecture et passages de bandes magnétiques.

Spécifications :

Contient 99,7% d'alcool isopropylique pur

Conçu pour les techniciens de maintenance

Ne laisse aucun résidu

Isoclene s'utilise avec les chiffons Safewipes et les tiges Foambuds, PC Buds ou Safesleeves

Codenummer / N° code	Model / Modèle	Verpakking / Conditionnement	Hoeveelheid / Quantité
524 00230	ISO 250	Verstuiver / Vaporisateur	250 ml
524 00232	ISO 1L	Bidon / Bus	1 L



◀ **LASER PRINTER EN FAX CLEANING KIT**

Volledige kit voor het onderhoud van printers en faxlasers.

Eigenschappen :

Reint de papierbaan en de optische cellen om uitprints zonder vlekken te bekomen

Speciale doekjes om de toner resten te absorberen

Krachtig reinigingsschuim voor behuizingen

Individuele navulproducten verkrijgbaar :

- 1 Foamclean 87 ml
- 10 bladen Printclene
- 5 doekjes Tonerclene
- 20 Microwipes

LASER PRINTER ET FAX CLEANING KIT

Kit complet pour l'entretien des imprimantes et fax laser.

Spécifications :

Nettoie le chemin de papier et les cellules optiques pour préserver les documents de toutes traces indésirables

Chiffons spécialement conçus pour absorber les résidus de toner

Mousse de nettoyage puissante pour carters

Recharges disponibles individuellement :

- 1 Foamclene 87 ml
- 10 feuilles Printclene
- 5 chiffons Tonerclene
- 20 Microwipes

Codenummer / N° code	Model / Modèle
524 03024	524 03024

MULTI-SCREEN CLEAN

- Pompspuitbus, navulbaar, veilig en makkelijk gebruik.
- Zacht antistatisch reinigingsmiddel voor CRT, LED, LCD, TFT en plasmaschermen.

Eigenschappen :

Snelle reiniging, niet-smerende formule

Onontvlambaar

Te gebruiken met Safetiss, Computiss, Safecloths of Safewipes

Kit MCA200MIF bevat spray + microfiber doekje

MULTI-SCREEN CLEAN

- Vaporisateur manuel à pompe, réutilisable, et facile d'utilisation.
- Nettoyant antistatique doux pour CRT, LED, LCD, TFT et écrans Plasma.

Spécifications :

Nettoyage rapide, formule non-enduisante

Ininflammable

A utiliser avec Safetiss, Computiss, Safecloths ou Safewipes

Kit MCA200MIF contient spray + chiffon microfibre



Codenummer / N° code	Model / Modèle	Verpakking / Conditionnement	Hoeveelheid / Quantité
524 03072	MCA200MIF	Spray / Vaporisateur	200 ml
524 03070	MCA200	Spray / Vaporisateur	200 ml
524 03071	MCA01L	Bus / Bidon	1 L

PLATENCLENE

Rubberrolreiniger.

Eigenschappen :

Geeft weer grip aan printer- en faxrollen

Vermijdt papieropstopping

Lost inkt- en vetsporen op

Wordt gebruikt met de doekjes Safecloths, Safewipes en de PC Buds stengels

PLATENCLENE

Nettoyant pour rouleaux et galets en caoutchouc.

Spécifications :

Redonne prise aux rouleaux et galets en caoutchouc des imprimantes et fax

Evite les bourrages papier

Dissout les traces d'encre et de graisse

S'utilise avec les chiffons Safecloths, Safewipes et les tiges PC Buds

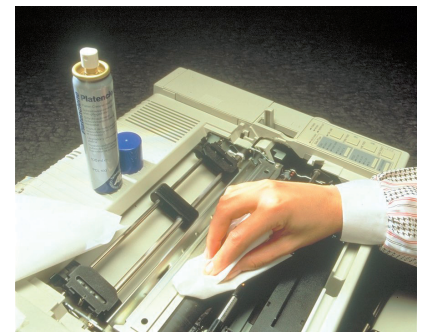

Codenummer / N° code	Model / Modèle	Verpakking / Conditionnement	Hoeveelheid / Quantité
524 03033	PCL 100	Spray / Vaporisateur	100 ml
524 03031 n 1 L	PCL01L	Bus / Bidon	1 L

SAFECLENE 2000

Reinigingsvloeistof voor magnetische koppen.

Eigenschappen :

Sneldrogend onontvlambaar oplosmiddel

Verwijdert lichte vetvlekken en vingerafdrukken

Laat geen sporen na

SAFECLENE 2000

Nettoyant pour têtes magnétiques.

Spécifications :

Solvant ininflammable à séchage rapide

Retire les empreintes de doigts et de graisse légère

Finition sans résidu



Codenummer / N° code	Model / Modèle	Verpakking / Conditionnement	Hoeveelheid / Quantité
524 03045	SCL200	Spray / Vaporisateur	200 ml



◀ **SCREEN-CLENE**

Antistatisch reinigingsmiddel voor schermen, filters en alle glasoppervlakken.

Eigenschappen :

Ideaal voor het reinigen van schermen, filters (glas) glasramen van fotokopieertoestellen, scanners of dia-projectors, briltglazen, spiegels en lenzen van microfilms en microfiches

Bevat geen drijfgas

Vermindert oogvermoeidheid

Antistatische en onontvlambare oplossing

Voor een perfecte afwerking, gebruik Safetiss of Computiss

SCREEN-CLENE

Nettoyant antistatique pour écrans, filtres et toutes surfaces vitrées.

Spécifications :

Idéal pour nettoyer les écrans, filtres (en verre), vitres de photocopieurs, de scanners ou de rétroprojecteurs, lunettes, miroirs et lentilles de microfilms et microfiches

Ne contient pas de gaz propulseur

Réduit le risque de fatigue oculaire

Solution antistatique et ininflammable

Pour une finition parfaite, utiliser les chiffons Safetiss ou Computiss

Codenummer / N° code	Model / Modèle	Verpakking / Conditionnement	Hoeveelheid / Quantité
524 03048	SCS 250	Spray / Vaporisateur	250 ml
524 03050	SCS100	Individuele zakjes / Sachets individuels	100 doekjes / 100 chiffons
524 03047	SCR100T	Verdeeldoos / Boîte distributrice	100 doekjes / 100 chiffons
524 03044	SCR100TR	Refill / Recharge	100 doekjes / 100 chiffons
524 03049	SCR025	Verdeelzak / Sachet distributrice	25 doekjes / 25 chiffons
524 03049	SCR025	Verdeelzak / Sachet distributrice	25 doekjes / 25 chiffons

DOEKJES EN STOKJES / CHIFFONS ET TIGES



◀ **SAFEWIPES**

Doekjes in zuiver pluivrij katoen..

Eigenschappen :

Voor delicate reiniging

In zuiver 100 % zuiver katoen, schuin gesneden om uitpluizen te vermijden

Herbruikbaar

Wordt gebruikt met AF Spray, Isoclene, Headclene, Safeclene en Screen-Clene

SAFEWIPES

Chiffons en pur coton non-pelucheux.

Spécifications :

Destinés au nettoyage délicat

Chiffons 100% pur coton, coupés en biais pour éviter les peluches

Réutilisables

S'utilisent avec AF Spray, Isoclene, Headclene, Safeclene et Screen-Clene

Codenummer / N° code	Model / Modèle	Verpakking / Conditionnement	Hoeveelheid / Quantité	Afmetingen / Dimensions
524 03057	SWI 100	1 zakje / 1 sachet	100 doekjes / 100 chiffons	230 x 230 mm
524 03058	SWI 400	4 zakjes / 4 sachets	100 doekjes / 100 chiffons	100 x 100 mm



◀ **FOAMBUDS**

Extra lange plasticstokjes met schuimstofdoepjes.

Eigenschappen :

Ideaal voor het reinigen van leeskoppen, doorgangsbanden, rollen, ventilatierasters, toetsenborden,...

De zeer absorberende schuimstofdoepjes zorgen voor een perfecte reiniging.

Wordt gebruikt met Foamclene, Maxiclene, Platenclene, AF Spray en Headclene.

FOAMBUDS

Coton-tiges extra longs en plastique avec embout mousse.

Spécifications :

Idéal pour nettoyer les têtes de lecture, passage de bandes, galets, grilles d'aération, claviers, ...

L'embout très absorbant de Foambuds garantit un nettoyage parfait.

Foambuds s'utilise avec Foamclene, Maxiclene, Platenclene, AF Spray et Headclene.

Codenummer / N° code	Model / Modèle	Verpakking / Conditionnement	Hoeveelheid / Quantité
524 03014	FBU 100	4 zakjes / 4 sachets	25 stuks / 25 pieces

SAFEBUDS

Onbuigbare lange houten stokjes met dopjes in zuiver katoen.

Eigenschappen :

Ideaal voor het reinigen van leeskoppen, doorgangsbanden, rollen, ventilatierasters, toetsenborden,...

Bestand tegen solventen

Wordt gebruikt met Isoclene, AF Spray, Safeclene 2000 en Headclene

Hersluitbare zakjes

SAFEBUDS

Coton-tiges longs et rigides en bois avec embout en coton pur.

Spécifications :

Idéal pour nettoyer les têtes de lecture, passage de bandes, galets, grilles d'aération, claviers,...

Résistent aux solvants

S'utilisent avec Isoclene, AF Spray, Safeclene 2000 et Headclene

Sachets refermables



Codenummer / N° code	Model / Modèle	Verpakking / Conditionnement	Hoeveelheid / Quantité
524 03037	SBU 000	10 zakjes / 10 sachets	100 stuks / 100 pieces

SAFECLOTHS

Niet geweven doekjes voor meervoudig gebruik.

Eigenschappen :

Voor elke reiniging in de informatica en de bureautica

Sterk en zeer absorberend

Groot formaat voor gemakkelijke reiniging van grote oppervlakken

Wordt vooral gebruikt met reinigingsschuim Foamclene, Mouss'net of Maxiclene

SAFECLOTHS

Chiffons non-tissés pour usages multiples.

Spécifications :

Idéal pour nettoyer tout l'environnement informatique et bureautique

Résistants et très absorbants

Chiffons de grand format pour faciliter le nettoyage des surfaces importantes

S'utilisent plus particulièrement avec les mousses de nettoyage Foamclene, Mouss'net, Maxiclene



Codenummer / N° code	Model / Modèle	Hoeveelheid / Quantité	Afmetingen / Dimensions
524 03042	SCH 025	25 doekjes / 25 chiffons	320 x 340 mm
524 03043	SCH 050	50 doekjes / 50 chiffons	320 x 340 mm

SAFETISS

Papieren doekjes voor het reinigen van kleine oppervlakken.

Eigenschappen :

Zeer geschikt voor het reinigen van kleine oppervlakken.

Pluisvrij en sterke papieren doekjes

Aanbevolen voor het reinigen van schermen, filters en glasoppervlakken

Wordt gebruikt met de reinigingsvloeistof voor alle glasoppervlakken Screen-Clene, de spray voor het reinigen van witte borden Boardclene en het antistatisch reinigingsmiddel Staticlene

SAFETISS

Chiffons en papier pour nettoyage de petites surfaces.

Spécifications :

Conseillé pour le nettoyage des petites surfaces

Chiffons en papier résistant et non pelucheux

Recommandé pour nettoyer les écrans, filtres et surfaces vitrées

S'utilise avec le liquide nettoyant toutes surfaces vitrées Screen-Clene, le vaporisateur nettoyant pour tableaux blancs Boardclene et le nettoyant antistatique Staticlene



Codenummer / N° code	Model / Modèle	Verpakking / Conditionnement	Hoeveelheid / Quantité
524 03055	STI 200	Verdeeldoos / Boîte distributrice	200 doekjes / 200 chiffons



◀ **PC-CLENE**

Verdeeldoos van vochtige doekjes voor veelzijdig gebruik.

Eigenschappen :

- Gebrijuksklaar
- Geschikt voor het reinigen van schermen, toetsenborden, carters, rekenmachines,...
- Droogt snel zonder sporen na te laten
- Economisch en makkelijk te gebruiken
- Behandeld met een antistatische oplossing, niet-ontvlambaar en biologisch afbreekbaar
- Aangename geur

PC-CLENE

Boite distributrice de chiffonnettes pré-imprégnées multi-usages.

Spécifications :

- Chiffonnettes prêtes à l'emploi
- Adaptées au nettoyage des écrans, claviers, carters, calculatrices,...
- Sèchent rapidement, sans laisser de traces.
- Economiques et faciles d'utilisation
- Imprégnées d'une solution antistatique, ininflammable et biodégradable
- Parfum agréable

Codenummer / N° code	Model / Modèle	Verpakking / Conditionnement	Hoeveelheid / Quantité
524 03029	PCC025P	Verdeelzak / Sachet distributeur	25 doekjes / 25 chiffons
524 03030	PCC100	Verdeeldoos / Boîte distributrice	100 doekjes / 100 chiffons



◀ **PHONE-CLENE**

Reinigende en desinfecterende doekjes voor telefoon en headsets.

Eigenschappen :

- Gedrenkt in een krachtig bacteriëndodend middel
- Verwijdert vinger- en schminksporen, vetafzetting, inktvlekken
- Aangename geur
- Gemakkelijk en snel gebruik
- Het compacte formaat van het zakje van 25 doekjes laat toe om ze overal mee te nemen

PHONE-CLENE

Nettoyant et désinfectant pour téléphones et casques téléphone.

Spécifications :

- Imprégné d'un bactéricide puissant
- Enlève les traces de doigts ou de maquillage, les dépôts gras, les taches d'encre
- Parfum agréable
- Facile et rapide d'utilisation
- Le format compacta du sachet de 25 chiffonnettes permet de les emporter partout avec soi

Codenummer / N° code	Model / Modèle	Verpakking / Conditionnement	Hoeveelheid / Quantité
524 03034	PHC 025P	Verdeelzak / Sachet distributeur	25 doekjes / 25 chiffons
524 03035	PHC 100T	Verdeeldoos / Boîte distributrice	100 doekjes / 100 chiffons
524 03036	PHC 100	Individuele zakjes / Sachets individuels	100 zakjes / 100 sachets



◀ **ISOCLENE WIPES**

Eigenschappen :

- Bactericide doekjes pre-verzadigd met isopropylalcohol tot 99,7 %
- Klaar voor gebruik op de meeste oppervlakken te desinfecteren
- Verwijdert de meeste bacteriën op oppervlakken kantoor
- Voor het beste resultaat, gebruik van een gebied vooraf gereinigd
- Niet gebruiken op computerschermen

Voordelen :

- Resistant, niet-pluizende doeken
- Verdampt snel zonder het vertalen van residu
- Uitstekend betreffende volume / prijs

ISOCLENE WIPES

Spécifications :

- Chiffonnettes bactéricides pré-imprégnées d'alcool isopropylique à 99,7 %
- Prêt à l'emploi pour désinfecter la plupart des surfaces
- Supprime la plupart des bactéries présentes sur les surfaces bureautiques
- Pour un meilleur résultat, utiliser sur une surface préalablement nettoyée
- Ne pas utiliser sur les écrans d'ordinateur

Avantages :

- Chiffons résistants et non pelucheux
- S'évapore rapidement sans laisser de résidu
- Excellent rapport volume/prix

Codenummer / N° code	Model / Modèle	Verpakking / Conditionnement	Hoeveelheid / Quantité
524 00231	ISW100	Verdeeldoos / Boîte distributrice	100 doekjes / 100 chiffons

LAPTOP CLENE

- Paar doekjes nat / droog, gemaakt van een niet-pluizende doek
- Gepresenteerd in afzonderlijke zakken.

Eigenschappen :

Ideaal voor TFT, LCD, plasma en laptops, PDA's en PDA's

LAPTOP CLENE

- Duos de chiffonnettes humides/sèches, fabriquées à partir d'un tissu non pelucheux.
- Présentées en sachets individuels.

Spécifications :

Idéals pour les écrans TFT, LCD, plats et plasma des ordinateurs portables

Codenummer / N° code	Model / Modèle	Verpakking / Conditionnement	Hoeveelheid / Quantité
524 03059	LTC010	Doekjes / Chiffons	10

**ENGINEERS CLEANING WIPES**

Doekjes die zich niet ontbinden en weerstaan aan de sterkste oplosmiddelen.

Eigenschappen :

Zeer absorberend

Herbruikbaar, economisch

Gemakkelijk te transporteren

ENGINEERS CLEANING WIPES

Chiffons qui ne se désagrègent pas et résistent aux plus puissants solvants.

Spécifications :

Très absorbants

Réutilisables, donc économiques

Faciles à transporter

Codenummer / N° code	Model / Modèle	Hoeveelheid / Quantité
524 00706	ECW-025	25 stuks / 25 pieces

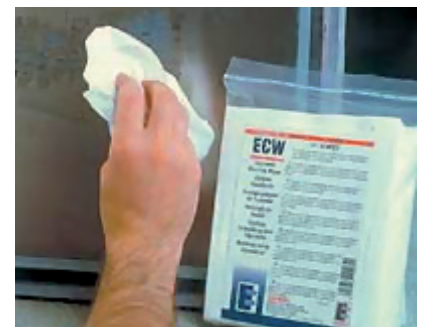
**PURE COTTON WIPES**

- De doekjes zijn van puur katoen voor gebruik in combinatie met anti-statische oplossingen.
- Pluisvrije, niet-scheurend, deze doekjes zijn ideaal voor gebruik op gevoelige apparatuur, zoals gecoat glas.

Eigenschappen :

Weefsels zijn vrij van additieven en bleekmiddelen.

Niet geschikt voor clean rooms

Premium kwaliteit, 100 % zuiver katoen

Geen additieven of bleekmiddelen

Ideaal voor gebruik op gevoelige apparatuur

Groot formaat 230 mm x 230 mm

PURE COTTON WIPES

- Les lingettes en pur coton sont pour une utilisation en conjonction avec la gamme de solutions antistatiques.
- Non pelucheuses et non abrasives, ces toiles sont idéales pour une utilisation sur les équipements délicats tels que le verre enduit

Spécifications :

Les tissus sont exempts d'additifs et agents de blanchiment

Ne convient pas pour les salles blanches

Qualité Premium, 100 % pur coton

Pas d'additifs ou d'agents d'avivage

Idéal pour une utilisation avec les équipements sensibles

Grande taille 230 mm x 230 mm

Codenummer / N° code	Model / Modèle	Hoeveelheid / Quantité
524 00803	AAC100	100





◀ CONTACT CLEANING STRIPS

- Contact Cleaning Strips zijn gemaakt van een speciale ontwikkelde kaarten, geïmpregneerd met een speciale Contact glijmiddel.
- Ze bieden een uiterst eenvoudige en efficiënte methode van de terugkeer naar de commutatoren dat volledig functioneert nadat ze zijn versleten of vervuild. Ze kunnen ook gebruikt worden op nieuwe switches om hun levensduur te verlengen.

Eigenschappen :

- Gemakkelijk te gebruiken
- Geïmpregneerd, licht abrasieve kaart
- Reinigt, vernieuwt en smeert metalen contacten
- Hoge kwaliteit contact smeermiddel

CONTACT CLEANING STRIPS

- Contact-bandes de nettoyage sont fabriqués à partir de cartes spécialement développées, imprégnées avec un lubrifiant à contacter spécialité.
- Ils offrent une méthode extrêmement simple et efficace d'un retour aux commutateurs de fonctionnement après ils sont devenus usés ou contaminés. Ils peuvent également être utilisés sur de nouveaux commutateurs pour étendre leur durée de vie.

Spécifications :

- Facile à utiliser
- Imprégnés, carte légèrement abrasif
- Nettoie, rénove et lubrifie les contacts métalliques
- Lubrifiants haute qualité de contact

Codenummer / N° code	Model / Modèle	Verpakking / Conditionnement	Hoeveelheid / Quantité
524 00805	LTC010a CCS020	Strips	20



◀ ELECTROWIPE

- IPA Electrowipes zijn pluisvrij pads, geïmpregneerd met isopropanol en gedemineraliseerd water, die in handige sachets.
- Ze zijn ideaal voor het reinigen van alle soorten aansluitingen (het watergehalte het verstrekken van een tijdelijke anti-statische agent) voor de definitieve montage en voor het verwijderen van vervuiling en oxidatie van de aansluitingen bij onderhouds- en routine-onderhoud.

Eigenschappen :

- EWI is 100% ozon-vriendelijk
- Het oplosmiddel is brandbaar

ELECTROWIPE

- Electrowipes IPA sont des tampons non pelucheux, imprégné de l'isopropanol et d'eau déminéralisée, contenu dans des sachets pratiques.
- Elles sont idéales pour le nettoyage de tous types de connecteurs (la teneur en eau temporaire offrant un agent antistatique) avant l'assemblage final et pour éliminer la contamination et l'oxydation des connecteurs lors de l'entretien et l'entretien de routine.

Spécifications :

- EWI est 100% inoffensif pour la couche d'ozone
- Le solvant est inflammable

Codenummer / N° code	Model / Modèle	Verpakking / Conditionnement	Hoeveelheid / Quantité
524 00802	EWI100	Wipes	100



◀ AEROWIPES

- Electrolube Aerowipes zijn grote, geïmpregneerd niet-geweven, pluisvrije doekjes voor het verwijderen van niet uitgeharde en semi-uitgeharde lijm en kit polysulfide vaak gevonden in de luchtvaart- en automobielindustrie.
- Ze kunnen ook worden gebruikt voor algemene reinigende en ontvetende toepassingen.

Eigenschappen :

- Ze zijn ideaal voor het reinigen van de instrumenten die gebruikt worden voor het plaatsen van voegen en lijmen.
- Water-gebaseerde, volledig niet-gevaarlijk
- Verdampst snel, waardoor er een residu vrij afwerking is
- Anti-vlek, geurarm
- Geconcentreerde versie beschikbaar in een veldspuit (ARW500ML)

AEROWIPES

- Aérowipes Electrolube sont de grandes lingettes non-tissées, imprégnées, pour l'enlèvement de colles non polymérisées et semi-durcies et mastics polysulfures trouvés couramment dans les industries aérospatiales et automobiles.
- Elles peuvent également être utilisées pour des applications de nettoyage et de dégraissage général.

Spécifications :

- Elles sont idéales pour nettoyer les outils utilisés pour l'application des mastics et colles
- À base d'eau, entièrement non-dangereux
- À évaporation rapide, laissant une finition sans résidus
- Ne tache pas, à faible odeur
- La version concentrée est disponible dans un pulvérisateur (ARW500ML)

Codenummer / N° code	Model / Modèle	Verpakking / Conditionnement	Hoeveelheid / Quantité
524 00801	ARW300		500
524 00800	ARW500ML	500 ml	

ULTRASONNE REINIGINGSAPPARATEN / NETTOYEURS À ULTRASONS

MODEL 1510

Kenmerken

Tankmaat (l x b x h) : 140 x 150 x 100 mm

Buitenmaat (l x b x h) : 295 x 254 x 305 mm

Tankcapaciteit : 1,9 L

Gewicht : 3,2 Kg

Opgenomen vermogen : 80 W

Met verwarming : 143 W

Frequentie : 40 kHz

MODÈLE 1510

Caractéristiques :

Dimensions utiles (L x l x h) : 140 x 150 x 100 mm

Dimensions hors tout (L x l x h) : 295 x 254 x 305 mm

Capacité de la cuve : 1,9 L

Poids : 3,2 Kg

Puissance absorbée : 80 W

Avec chauffage : 143 W

Fréquence : 40 kHz



Codenummer / N° code	Model / Modèle
760 01510	1510-MT
760 01511	1511-MTH
760 01512	1512-DTH

MODEL 2510

Kenmerken

Tankmaat (l x b x h) : 240 x 140 x 100 mm

Buitenmaat (l x b x h) : 338 x 295 x 305 mm

Tankcapaciteit : 2,8 L

Gewicht : 4,1 Kg

Opgenomen vermogen : 130 W

Met verwarming : 239 W

Frequentie : 40 kHz

MODÈLE 2510

Caractéristiques :

Dimensions utiles (L x l x h) : 240 x 140 x 100 mm

Dimensions hors tout (L x l x h) : 338 x 295 x 305 mm

Capacité de la cuve : 2,8 L

Poids : 4,1 Kg

Puissance absorbée : 130 W

Avec chauffage : 239 W

Fréquence : 40 kHz



Codenummer / N° code	Model / Modèle
760 02510	2510-MT
760 02511	2511-MTH
760 02512	2512-DTH

MODEL 3510

Kenmerken

Tankmaat (l x b x h) : 290 x 150 x 150 mm

Buitenmaat (l x b x h) : 399 x 371 x 318 mm

Tankcapaciteit : 5,5 L

Gewicht : 4,9 Kg

Opgenomen vermogen : 130 W

Met verwarming : 335 W

Frequentie : 40 kHz

MODÈLE 3510

Caractéristiques :

Dimensions utiles (L x l x h) : 290 x 150 x 150 mm

Dimensions hors tout (L x l x h) : 399 x 371 x 318 mm

Capacité de la cuve : 5,5 L

Poids : 4,9 Kg

Puissance absorbée : 130 W

Avec chauffage : 335 W

Fréquence : 40 kHz



Codenummer / N° code	Model / Modèle
760 02510	3510-MT
760 02511	3511-MTH
760 02512	3512-DTH



◀ MODEL 5510

Kenmerken

Tankmaat (l x b x h) : 290 x 240 x 150 mm
Buitenmaat (l x b x h) : 399 x 371 x 401 mm
Tankcapaciteit : 9,5 L
Gewicht : 5,9 Kg
Opgenomen vermogen : 185 W
Met verwarming : 469 W
Frequentie : 40 kHz

MODÈLE 5510

Caractéristiques :

Dimensions utiles (L x l x h) : 290 x 240 x 150 mm
Dimensions hors tout (L x l x h) : 399 x 371 x 401 mm
Capacité de la cuve : 9,5 L
Poids : 5,9 Kg
Puissance absorbée : 185 W
Avec chauffage : 469 W
Fréquence : 40 kHz

Codenummer / N° code	Model / Modèle
760 02510	5510-MT
760 02511	5511-MTH
760 02512	5512-DTH



◀ MODEL 8510

Kenmerken

Tankmaat (l x b x h) : 495 x 290 x 150 mm
Buitenmaat (l x b x h) : 599 x 376 x 467 mm
Tankcapaciteit : 20 L
Gewicht : 11,8 Kg
Opgenomen vermogen : 320 W
Met verwarming : 881 W
Frequentie : 40 kHz

MODÈLE 8510

Caractéristiques :

Dimensions utiles (L x l x h) : 495 x 290 x 150 mm
Dimensions hors tout (L x l x h) : 599 x 376 x 467 mm
Capacité de la cuve : 20 L
Poids : 11,8 Kg
Puissance absorbée : 320 W
Avec chauffage : 881 W
Fréquence : 40 kHz

Codenummer / N° code	Model / Modèle
760 02510	8510-MT
760 02511	8511-MTH
760 02512	8512-DTH

BRANSONIC TOEBEHOREN / ACCESSOIRES POUR BRANSONIC

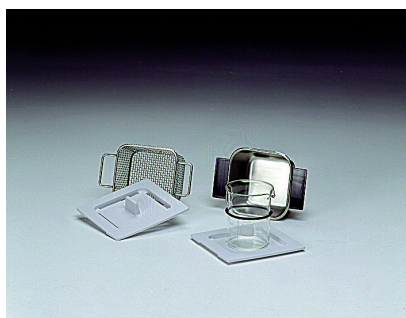

◀ VOOR MODEL 1510

POUR MODÈLE 1510

Codenummer / N° code	Beschrijving / Description	Afmetingen / Dimensions
760 19118	Plastic deksel / Couvercle plastique	
760 19130	Inzetbak rvs / Bac amovible acier inoxydable	110 x 110 x 70 mm
760 19129	Draadmand / Panier fil métallique	125 x 107 x 74 mm
760 19120	Plastic bekerhouder / Support de bécher en plastique	1 x 600 ml
760 19125	Bekerglas / Bécher	600 ml

VOOR MODEL 2510

POUR MODÈLE 2510

Codenummer / N° code	Beschrijving / Description	Afmetingen / Dimensions
760 19218	Plastic deksel / Couvercle plastique	
760 19230	Inzetbak rvs / Bac amovible acier inoxydable	190 x 90 x 75 mm
760 19229	Draadmand / Panier fil métallique	209 x 109 x 88 mm
760 19219	Plastic bekerhouder / Support de bécher en plastique	2 x 250 ml
760 19220	Plastic bekerhouder / Support de bécher en plastique	2 x 600 ml
760 19226	Bekerglas / Bécher	250 ml
760 19125	Bekerglas / Bécher	600 ml

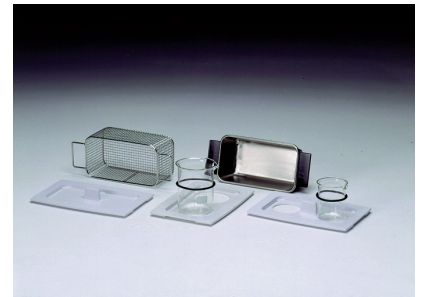

VOOR MODEL 3510

POUR MODÈLE 3510

Codenummer / N° code	Beschrijving / Description	Afmetingen / Dimensions
760 19318	Plastic deksel / Couvercle plastique	
760 19330	Inzetbak rvs / Bac amovible acier inoxydable	220 x 110 x 100 mm
760 19329	Draadmand / Panier fil métallique	261 x 119 x 136 mm
760 19319	Plastic bekerhouder / Support de bécher en plastique	3 x 250 ml
760 19320	Plastic bekerhouder / Support de bécher en plastique	2 x 600 ml
760 19226	Bekerglas / Bécher	250 ml
760 19125	Bekerglas / Bécher	600 ml

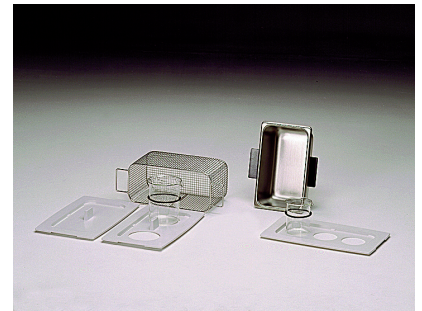

VOOR MODEL 5510

POUR MODÈLE 5510

Codenummer / N° code	Beschrijving / Description	Afmetingen / Dimensions
760 19518	Plastic deksel / Couvercle plastique	
760 19530	Inzetbak rvs / Bac amovible acier inoxydable	250 x 190 x 150 mm
760 19529	Draadmand / Panier fil métallique	269 x 203 x 138 mm
760 19520	Plastic bekerhouder / Support de bécher en plastique	4 x 600 ml
760 19125	Bekerglas / Bécher	600 ml



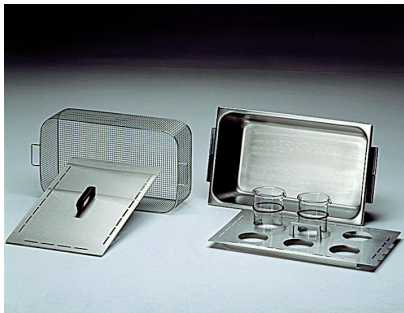

◀ VOOR MODEL 8510

POUR MODÈLE 8510

Codenummer / N° code	Beschrijving / Description	Afmetingen / Dimensions
760 19821	Deksel rvs / Couvercle acier inoxydable	
760 19830	Inzetbak rvs / Bac amovible acier inoxydable	450 x 240 x 150 mm
760 19829	Draadmand / Panier fil métallique	471 x 271 x 130 mm
760 19824	Rvs bekerhouder / Support de bécher acier inoxydable	6 x 600 ml
760 19125	Bekerglas / Bécher	600 ml

REINIGINGSPRODUCTEN / PRODUITS NETTOYANTS



◀ GENERAL PURPOSE

Verwijdert de meeste vlekken, bloed, proteïnes, vingerafdrukken, stof, vuildeeljes, oliën en lichte vetten van onderdelen en producten gebruikt in de mechanische constructie en de metaalbewerking.

GENERAL PURPOSE

Supprime la plupart des salissures, sang, protéines, empreintes, poussières, particules, huiles et graisses légères des pièces détachées et produits utilisés dans la construction mécanique et l'usinage des métaux.

Codenummer / N° code	Volume
760 20104	1 L



◀ INDUSTRIAL STRENGTH

Verwijdert alle soorten vetten, alginaten, gips, oliën en bevuildingen van alle mechanische elementen van de automobiel-, aëronautiekindustrie, en andere...

INDUSTRIAL STRENGTH

Supprime toutes sortes de graisses, alginates, du plâtre, huiles, et salissures de tous les éléments mécaniques de l'industrie automobile, aéronautique et autres...

Codenummer / N° code	Volume
760 20304	1 L



◀ OXIDE REMOVER

- Om snel vervuiling, oxidatie, cement, en kalkafzetting op alle metalen te behandelen.
- Gebruikt voor het reinigen van elektronische componenten.
- Verwijdert oxidatie en vervuiling ten gevolge van het solderen van metalen en andere toepassingen.

OXIDE REMOVER

- Permet de traiter rapidement la souillure, l'oxydation, le ciment et le tartre sur tous les métaux.
- Utilisé pour le nettoyage des composants électroniques.
- Elimine l'oxydation et les salissures à la suite de soudure métallique et d'autres applications.

Codenummer / N° code	Volume
760 20404	1 L

REINIGINGSPRODUCTEN / PRODUITS NETTOYANTS

HANDSCHUIM BIO

- Een schuim dat een uitstekende dekking geeft voor alle gebieden, wanneer toegepast, het schuim desinfecteert en breekt snel af, doodt bacteriën en inactieveert virussen alvorens het te reinigen.
- De schuim zorgt voor de desinfectie van de handen en het lichaam bij het wassen waar het anders niet mogelijk is.

MOUSSE NETTOYANTE MAINS BIO

- Une mousse haute densité donnant une excellente couverture dans tous les domaines. Lorsqu'elle est appliquée, elle décontamine et se décompose rapidement, tuant bactéries et neutralisant les virus avant de nettoyer.
- Cette mousse assure la désinfection des mains et du corps.



Codenummer / N° code	Referentie / Référence	Volume
752 10975	106-0050	50 ml

DIPP BARBECUE CLEANER

- Extra krachtige ontvetter en reiniger voor barbecues. Verwijderd snel alle vet en roet.
- Reinigt ook veilig: barbecue roosters, roet, ingebakken vet, roestaanslag, tuinmeubelen, terrassen, autovelgen, caravans, boten, inox en alle vastzittend vuil.
- Zeer milieuvriendelijk: biologisch afbreekbaar en niet corrosief.

DIPP BARBECUE CLEANER

- Dégraissant extra puissant qui élimine rapidement graisse, suie et rouille.
- Nettoie également en toute sécurité: grilles de barbecues, meubles de jardin, terrasses, jantes de voitures, caravanes, bateaux et toutes taches tenaces.

Codenummer / N° code	Model / Modèle	Volume	Verpakking / Conditionnement
770 05202	5202	0,5 L	Spray / Vaporisateur
770 05203	5203	36 x 0,5 L	Spray / Vaporisateur

LEGE CONTAINERS

RÉCIPIENTS VIDES

Codenummer / N° code	Model / Modèle	Volume	Verpakking / Conditionnement
770 09003	9003	0,75 L	Spray / Vaporisateur

DIPP KACHELRUITEN REINIGER

- Extra krachtige ontvetter en reiniger dat alle roetaanslag, teeraanslag en vet verwijderd van kachelruiten, open haarden, kookfornuizen en bakstenen.
- Dit product reageert snel op alle types oppervlakken en maakt alles weer helderschoon.

DIPP NETTOYANT VITRES INSERTS

- Dégraissant et nettoyant surpuissant qui élimine rapidement toute la suie, les traces de suie, les traces de fumées, le goudron et les graisses des vitres d'inserts, cheminées, poêles et briques.
- Ce produit agit rapidement et en profondeur sur toutes les surfaces.



Codenummer / N° code	Model / Modèle	Volume	Verpakking / Conditionnement
770 05301	5301	0,5 L	Spray / Vaporisateur
770 05303	5303	48 x 0,5 L	Spray / Vaporisateur

EXTRA KRACHTIGE VLOERREINIGER

- De extra krachtige vloerreiniger DIPP is een professioneel geconcentreerde ontvetter en diepreiniger die alle vetten, oliën en hardnekkig vuil op een veilig en snelle manier oplost en verwijdert van harde en gladde oppervlakken.
- Deze reiniger is uitermate geschikt voor het reinigen van vloeren.
- Deze reiniger reinigt grondig en garandeert een zuiver, streeploos, fris en geparfumeerd resultaat.

Eigenschappen :

Giet 10 tot 15 ml in 5 L

95 % biologisch afbreekbaar

Fosfaatvrij

Voor zeer hardnekkig vuil onverdund gebruiken, nadien afnemen met een vochtige spons

Niet gebruiken op niet-afwasbare oppervlakken zoals :

- Onbehandeld of geboend hout en parket
- Kurk
- Aluminium
- Poreuze tegels

NETTOYANT SOLS SURPUISSANT

- Le nettoyant sols surpuissant DIPP est un dégraissant et nettoyant professionnel concentré qui décompose et élimine rapidement graisses, huiles et saletés tenaces des surfaces dures et lisses.
- Ce nettoyant convient parfaitement pour le nettoyage de sols.
- Il nettoie à fond et garantit un résultat net, sans trace et parfumé.

Spécifications :

Diluer 10 à 15 ml par 5 L

Biodégradable à 95 %

Ne contient pas de phosphates

Utiliser non dilué pour les taches très tenaces

Ne pas utiliser sur les surfaces non lavables telles que :

- Le bois et parquet ciré et non traité
- Le liège
- L'aluminium
- Le carrelage poreux

Codenummer / N° code	Model / Modèle	Volume	Verpakking / Conditionnement
770 06005	6005	5 L	Bus / Bidon
770 06025	6025	25 L	Bus / Bidon

DIPP ALLESREINIGER CITROEN

- Professioneel, efficiënt en ecologisch.
- Ontvet en reinigt grondig alle afwasbare oppervlakken.
- Voldoet eveneens voor grootkeukens en voedingindustrie.
- Laat geen strepen en ongewenste chemicaliën achter.
- Garandeert een proper en zuiver resultaat met frisse citroengeur.

Eigenschappen :

Ecologisch :

- Op basis van natuurlijke en plantaardige componenten
- Bevat geen petro-chemische bestanddelen
- Biologisch afbreekbaar conform de Europese criteria
- Minimale belasting voor het waterleven

Gebruiksaanwijzing :

- Giet 2 doppen in 5 L water
- Voor hardnekkig vuil onverdund gebruiken
- Niet gebruiken op niet-afwasbare oppervlakken zoals onbehandeld of geboend hout, aluminium en minder kwalitatieve versfoorten

NETTOYANT MULTI-USAGES CITRON

- DIPP nettoyant multiusages citron.
- Professionnel, efficace et écologique.
- Dégraisse et nettoie en profondeur toutes les surfaces lavables.
- Convient également pour cuisines et industries alimentaires.
- Ne laisse pas de traces et aucun dépôt chimique.
- Garantit un résultat net, frais et parfumé au citron.

Spécifications :

Écologique :

- Sur base de composants naturels et végétaux
- Exempt de bases pétro-chimiques
- Biodégradable conformément aux critères européens
- Impact minimal sur la vie aquatique

Usage :

- Diluer 2 bouchons par 5 L d'eau
- Utiliser non dilué pour les taches tenaces
- Ne pas utiliser sur des surfaces non lavables telles que le bois ciré ou non traité, l'aluminium et les peintures de faible qualité

Codenummer / N° code	Model / Modèle	Volume	Verpakking / Conditionnement
770 06304	6304	2 L	Bus / Bidon
770 06305	6305	25 L	Bus / Bidon

SANITAIR EN ANTICALKREINERGER VAN DAGELIJKS GEBRUIK

- DIPP sanitair-en kalk reiniger.
- Professioneel, efficiënt en ecologisch Verwijdert snel kalkaanslag en zeepresten.
- Ideaal voor een dagelijkse reiniging van sanitaire oppervlakken en badkamers.
- Garandeert een zuiver, glanzend schoon, fris en geperfumeerd resultaat.

Eigenschappen :

Ecologisch :

- Op basis van natuurlijke en plantaardige componenten
- Biologisch afbreekbaar conform de Europese criteria
- Veilig voor de septische put
- Minimale belasting voor het waterleven
- Niet gebruiken op marmer en andere kalksteensoorten, aluminium, koper en huishoudtoestellen

SANITAIRE ET ANTICALCAIRE - USAGE JOURNALIER

- DIPP nettoyant sanitaire et anticalcaire
- Professionnel, efficace et écologique.
- Élimine rapidement les résidus de calcaire et de savon.
- Idéal pour un nettoyage quotidien des sanitaires et salles de bain.
- Garantit un résultat net, brillant, frais et parfumé.

Spécifications :

Écologique :

- Sur base de composants naturels et végétaux
- Biodégradable conformément aux critères européens
- En toute sécurité pour la fosse septique
- Impact minimal sur la vie aquatique
- Ne pas utiliser sur le marbre, les pierres naturelles, l'aluminium, le cuivre et les appareils ménagers

Codenummer / N° code	Model / Modèle	Volume	Verpakking / Conditionnement
770 06701	6701	1 L	Bus / Bidon

DIPP INDUSTRIEEL

DIPP extra krachtige ontvetter voedings industrie.

Eigenschappen :

Speciaal voor industrie en Auto-industrie :

- Vastzittend olie, vet en vuil
- Machines, motoren, gereedschap, wisselstukken, kettingen, inox, metaal, plastic, glas, niet bewerk hout
- Vloeren, tegels, laadbruggen

Economisch en extra krachtig :

- Universeel
- Streeploois
- Niet corrosief

pH 13,8

Verdunnen 1:2 à 1:40

DIPP INDUSTRIEL

DIPP dégraissant surpuissant industriel.

Spécifications :

Spécial industrie et construction automobile :

- Taches, huiles et graisses tenaces
- Machines, moteurs, outillages, pièces de rechange, chaînes, inox, métal, plastique, vitres, bois non traité
- Sols, carrelages, ponts élévateurs

Economique et surpuissant

- Multiusages
- Sans traces
- Pas corrosif à l'emploi

pH 13,8

Diluer 1:2 à 1:40



Codenummer / N° code	Model / Modèle	Volume	Verpakking / Conditionnement
770 05100	5100	0,125 L	Bus / Bidon
770 05401	5405	1 L	Bus / Bidon
770 05402	5402	1 L	Spray / Vaporisateur
770 05405	5405	5 L	Bus / Bidon
770 05425	5425	25 L	Bus / Bidon
770 05460	5460	60 L	Vat / Fût
770 05499	5499	200 L	Vat / Fût
770 00100		36 x 1 L	Spray / Vaporisateur

DIPP ECO RAMEN EN INTERIEUR

Eigenschappen :

Speciale voor ramen, tafels, balies, ramen en spiegels

Tegels

Meubelen

Ecologisch

Spoorloos

Fris en geurig

Neutrale pH (7)

Spray en veeg met een doek

DIPP ECO VITRES ET INTERIEUR

Spécifications :

Spécial vitres, tables, comptoirs, vitrines et miroirs

Carrelages

Meubles

Ecologique

Sans traces

Frais et parfumé

pH Neutre (7)

Vaporiser et essuyer avec un chiffon



Codenummer / N° code	Model / Modèle	Volume	Verpakking / Conditionnement
770 06503	6503	0,75 L	Spray / Vaporisateur



◀ DIPP VOEDINGSINDUSTRIE

DIPP extra krachtige ontvetter voedsel industrie.

Eigenschappen :

Speciaal voor grootkeukens :

- Vastzittend olie, vet en vuil
- Ovens, bakplaten, roosters, inox, dampkappen, frietketels, grills
- Vloeren en tegels

Economisch en extra krachtig :

- Universeel
- Streeploos
- Niet corrosief en conform HACCP

pH 13,8

Verdunnen 1:2 à 1:40

DIPP ALIMENTAIRE

DIPP dégraissant surpuissant alimentaire.

Spécifications :

Spécial cuisines professionnelles :

- Huiles et graisses tenaces
- Fours, plaques, grilles inox, hottes, filtres à hottes, friteuses, plaques de cuisson
- Sols, carrelages

Economique et surpuissant

- Multiusages
- Sans traces
- Pas corrosif et conforme HACCP

pH 13,8

Diluer 1:2 à 1:40

Codenummer / N° code	Model / Modèle	Volume	Verpakking / Conditionnement
770 05101	5101	1 L	Bus / Bidon
770 05102	5102	1 L	Spray / Vaporisateur
770 05105	5105	5 L	Bus / Bidon
770 05125	5125	25 L	Vat / Fût
770 05160	5160	60 L	Vat / Fût
770 05199	5199	200 L	Vat / Fût



◀ HANDCLEANER 7850

Crèmeachtige handreiniger. Verwijdert : vuil, vet, olie, teer, lijm, inkt, enz...

Eigenschappen :

Natuurlijk product, op basis van citrusschil. Biologisch afbreekbaar

Bevat puim voor een grondige reiniging en huidverzorgende producten

Kan gebruikt worden zonder water

Laat geen vette film achter

HANDCLEANER 7850

Crème nettoyante pour les mains. Dissout la saleté, les graisses, les huiles, le goudron, les colles, les encres, etc...

Spécifications :

Fabriquée à partir d'écorces d'agrumes. Biodégradable

Contient une poudre de pierre ponce pour un nettoyage en profondeur et des agents adoucissants pour la peau

Peut-être utilisé sans eau

Ne laisse pas de film gras

Codenummer / N° code	Referentie / Référence	Volume
854 29604	234237	400 ml
854 29626	234267	3 L
854 21963	88239	10 L

DIPP VLOEIBAAR AFWASMIDDEL CITROEN

DIPP LIQUIDE VAISSELLE CITRON

Codenummer / N° code	Model / Modèle	Volume	Verpakking / Conditionnement
770 06201	6201	1 L	Bus / Bidon
770 06205	6205	5 L	Bus / Bidon



◀ DOSEURS - ROBINETS

DOSEURS - ROBINETS

Codenummer / N° code	Beschrijving / Description
770 09004	5 L
770 09005	25 L
770 09006	60 L

DIPP VLOEIBAAR AFWASMIDDEL NEUTRAAL

DIPP LIQUIDE VAISSELLE INODORE

Codenummer / N° code	Model / Modèle	Volume	Verpakking / Conditionnement
770 06211	6211	1 L	Bus / Bidon
770 06215	6215	5 L	Bus / Bidon

REINIGINGSPRODUCTEN MET SOLVENT / AVEC SOLVANT

PCB CLEANING SOLVENT SND

- SND is een sneldrogende reinigingsmiddel dat is ontworpen om te ontvetten, doeltreffend ontfluxen van elektrische, elektronische apparaten. Het SND is onschadelijk voor de ozonlaag. Het vervangt effectief oplosmiddelen CFK's, HCFC's en T111.
- Het SND is vooral efficiënt voor lakverwijdering van elektronische circuits. Het lost snel lak en ongekookte acryl silicone.
- Zijn prestaties, breed spectrum van het gebruik en de snelheid van verdamping maken het een product van uitzonderlijke efficiëntie.
- Het SND is compatibel met de overgrote meerderheid van plastic.

Gebruik :

Het SND is efficiënt voor het ontvetten van elektrische contacten, elektronische circuits en componenten, optische instrumenten precisie en, het wordt gebruikt waar een grondige reiniging en een snelle verdamping zijn vereist. SND bevat brandbare oplosmiddelen. Niet spuiten in open vuur, hitte of elektrische apparatuur in werking.

De SND wordt gebruikt in immersie- of spray. Voor deposito's bestendig, moet u gebruik maken van een borstel.

Voor toepassingen van lakverwijdering onderdompeling 3 tot 5 minuten, gevolgd door grondig spoelen is nodig.

Eigenschappen :

Tast geen van de ozonlaag, het bevat geen CFK's of HCFC's, of T111

Tast geen kunststoffen, elastomeren en rubber aan. Laat een oppervlakte perfect schoon en droog.

Solvent droog, laat geen residu achter.

Effectief voor vetten, oliën, flux resten en acryl vernis of siliconen ongekookt printed circuit boards.

Technische gegevens :

Soortelijk gewicht bij 20 °C: 0,79

Niveaus van toxiciteit : 300 ppm

Vlampunt : 0 °C

Niet-vluchtig residu : < 1 ppm

Verdampingssnelheid : 16 (ether = 1)

PCB CLEANING SOLVENT SND

- Le SND est un solvant de nettoyage séchant rapidement qui a été conçu pour dégraisser, défluxer avec efficacité les équipements électriques et électroniques. Le SND est inoffensif pour la couche d'ozone. Il remplace efficacement les solvants CFC, HCFC, et T111.
- Le SND est particulièrement efficace pour le dévernissage de circuits électroniques. Il dissout rapidement les vernis acryliques et silicone encore liquide. Ses performances, son spectre large d'utilisation et sa rapidité d'évaporation en fait un produit d'une efficacité exceptionnelle.
- Le SND est compatible avec une grande majorité de matière plastique.

Utilisation :

Le SND est efficace pour tout dégraissage de contacts électriques, circuits et composants électroniques, instruments d'optiques et de précision, il est utilisé partout où un nettoyage minutieux et une évaporation rapide sont demandées.

Le SND contient des solvants inflammables. Ne pas vaporiser sur une flamme, une source de chaleur ou sur des équipements électriques en fonctionnement.

Le SND s'utilise en immersion ou par vaporisation. Pour les dépôts résistants, il convient d'utiliser un pinceau.

Pour les applications de dévernissage une immersion de 3 à 5 minutes suivies d'un rinçage minutieux est nécessaire.

Caractéristiques :

N'attaque pas la couche d'ozone, il ne contient ni CFC, ni HCFC, ni T111

N'agresse pas les plastiques, élastomères et caoutchouc. Laisse une surface parfaitement nettoyée et sèche.

Solvant sec, il ne laisse pas de résidus.

Efficace sur les graisses, les huiles, les résidus de flux et de vernis acrylique ou silicone non cuit des circuits imprimés.

Spécifications techniques :

Poids spécifique à 20 °C: 0,79

Taux de toxicité : 300 ppm

Point éclair : 0 °C

Résidu non volatil : < 1 ppm

Taux d'évaporation : 16 (l'éther = 1)



Codenummer / N° code	Model / Modèle	Verpakking / Conditionnement	Hoeveelheid / Quantité
525 00200	SND400B	Spuitbus / Aérosol	400 ml
525 00201	SND01L	Bus / Bidon	1 L
525 00205	SND05L	Bus / Bidon	5 L
525 00230	SND30L	Bus / Bidon	30 L



FLUX REMOVER NDD

- De NDD is een sneldrogend reinigingsmiddel, die werd ontworpen om te ontvetten, het ontfluxen efficiënt van elektrische en elektronische apparatuur. De NDD is onschadelijk voor de ozonlaag, vervangt doeltreffende oplosmiddelen CFK's, HCFC's en T111.
- Zijn prestaties, breed spectrum van gebruik en de snelheid van verdamping maken het een product van uitzonderlijke efficiëntie.
- De NDD is compatibel met de overgrote meerderheid van plastic.

Gebruik :

De NDD is effectief voor alle ontvetten van elektrische contacten, elektronische circuits en componenten, optische instrumenten en precisie, het wordt gebruikt waar een grondige reiniging en een snelle verdamping zijn vereist. De NDD bevat brandbare oplosmiddelen. Niet spuiten in open vuur, hitte of elektrische apparatuur in werking

De NDD wordt gebruikt in immersie-of spray. Voor deposito's bestendig, moet u gebruik maken van een borstel

Eigenschappen :

NDD heeft geen aanval op de ozonlaag, het bevat geen CFK's of HCFC's, of T111

De NDD tast kunststoffen, elastomeren en rubber niet aan. Laat een perfect schoon en droge oppervlakte

De NDD is een droog oplosmiddel, laat geen residu achter

De NDD is effectief op de Vetten, oliën, flux resten en acryl vernis of siliconen ongekookt printed circuit boards

FLUX REMOVER NDD

- Le NDD est un solvant de nettoyage à séchage rapide qui a été conçu pour dégraisser, défluxer avec efficacité les équipements électriques et électroniques. Le NDD est inoffensif pour la couche d'ozone. Il remplace efficacement les solvants CFC, HCFC, et T111.
- Ses performances, son spectre large d'utilisation et sa rapidité d'évaporation en font un produit d'une efficacité exceptionnelle.
- Le NDD est compatible avec une grande majorité de matière plastique.

Utilisation :

Le NDD est efficace pour tout dégraissage de contacts électriques, circuits et composants électroniques, instruments d'optiques et de précision, il est utilisé partout où un nettoyage minutieux et une évaporation rapide sont demandée. Le NDD contient des solvants inflammables. Ne pas vaporiser sur une flamme, une source de chaleur ou sur des équipements électriques en fonctionnement

Le NDD s'utilise en immersion ou par vaporisation. Pour les dépôts résistants, il convient d'utiliser un pinceau

Caractéristiques :

Le NDD n'attaque pas la couche d'ozone, il ne contient ni CFC, ni HCFC, ni T111

Le NDD n'agresse pas les plastiques, élastomères et caoutchouc. Laisse une surface parfaitement nettoyée et sèche

Le NDD est un solvant sec, il ne laisse pas de résidus

Le NDD est efficace sur les graisses, les huiles, les résidus de flux et de vernis acrylique ou silicone non cuit des circuits imprimés

Codenummer / N° code	Model / Modèle	Verpakking / Conditionnement	Hoeveelheid / Quantité
525 00300	NDD40B	Spuitbus / Aérosol	400 ml
525 00301	NDD01L	Bus / Bidon	1 L
525 00305	NDD05L	Bus / Bidon	5 L
525 00330	NDD30L	Bus / Bidon	30 L

PASTE & ADHESIVE CLEANER NCC

- NCC is een sneldrogende reinigingsmiddel dat is ontworpen om te verwijderen en efficiënt te reinigen alle resten soldeerpaste's of lijm CMS op de elektrische en elektronische apparatuur. NCC is onschadelijk voor de ozonlaag, vervangt het effectief oplosmiddelen CFK's, HCFC's en T111.
- NCC is compatibel met de overgrote meerderheid van plastic.

Gebruik :

Bijzonder effectief voor het reinigen van het scherm slecht gedrukte kaarten en lijm spuitmonden CMS

Het wordt gebruikt waar een grondige reiniging en een snelle verdamping zijn vereist. De NCC bevat brandbare oplosmiddelen. Niet spuiten in open vuur, hitte of elektrische apparatuur in werking

NCC wordt gebruikt in immersie-of spray. Voor deposito's bestendig, moet u gebruik maken van een borstel

Eigenschappen :

Tast geen van de ozonlaag, het bevat geen CFK's of HCFC's, of T111

Tast geen kunststoffen, elastomeren en rubber aan. Laat een oppervlakte perfect schoon en droog

Solvent droog, laat geen residu achter

Efficient voor vetten, oliën, flux resten en ongekookte acryl vernis of siliconen printed circuit boards

Verkrijgbaar in fles en spray

Technische gegevens :

Soortelijk gewicht bij 20 °C : 0,79

Niveaus van toxiciteit : 300 ppm

Vlampunt : 0 °C

Niet-vluchtig residu : <1 ppm

Verdampingsnelheid : 16 (ether = 1)

PASTE & ADHESIVE CLEANER NCC

- Le NCC est un solvant de nettoyage séchant rapidement qui a été conçu pour enlever et nettoyer tous les résidus de crème à braser ou de colle CMS avec efficacité sur les équipements électriques et électroniques. Le NCC est inoffensif pour la couche d'ozone. Il remplace efficacement les solvants CFC, HCFC, et T111.
- Le NCC est compatible avec une grande majorité de matière plastique.

Utilisation :

Particulièrement efficace pour le nettoyage de cartes mal sérigraphiées et des buses de dépose de colle CMS

Il est utilisé partout où un nettoyage minutieux et une évaporation rapide sont demandées. Le NCC contient des solvants inflammables. Ne pas vaporiser sur une flamme, une source de chaleur ou sur des équipements électriques en fonctionnement.

Le NCC s'utilise en immersion ou par vaporisation. Pour les dépôts résistants, il convient d'utiliser un pinceau

Caractéristiques :

N'attaque pas la couche d'ozone, il ne contient ni CFC, ni HCFC, ni T111

N'agresse pas les plastiques, élastomères et caoutchouc. Laisse une surface parfaitement nettoyée et sèche

Solvant sec, il ne laisse pas de résidus

Efficace sur les graisses, les huiles, les résidus de flux et de vernis acrylique ou silicone non cuit des circuits imprimés

Disponible en bidon et en aérosol

Spécifications techniques :

Poids spécifique à 20 °C : 0,79

Taux de toxicité : 300 ppm

Point éclair : 0 °C

Résidu non volatil : < 1 ppm

Taux d'évaporation : 16 (l'ether = 1)



Codenummer / N° code	Model / Modèle	Verpakking / Conditionnement	Hoeveelheid / Quantité
525 00400	NCC400	Spuitbus / Aérosol	400 ml
525 00401	NCC01L	Bus / Bidon	1 L
525 00405	NCC05L	Bus / Bidon	5 L
525 00430	NCC30L	Bus / Bidon	30 L



◀ STENCIL SOLVENT SPS

- De SPS is een mengsel van oplosmiddelen die gebruikt wordt voor diverse technieken. Het wordt sterk aanbevolen voor koude reiniging.
- De SPS is een aanrader op alle vlakken voor de automatische reiniging (spray rol papier) in de zeefdruk.

Gebruik :

Het is een snel reinigingsmiddel veilig voor gevoelige oppervlakken, elektrische motoren en alle types van elektromechanische apparatuur waar het gebruik van op water gebaseerde chemicaliën niet wordt aanbevolen of niet doeltreffend is

De SPS is veilig voor metalen en apparatuur bij normaal gebruik en veilig voor het reinigen van kunststof. Het is aangeraden om op een klein oppervlakte te testen voor gebruik

Eigenschappen :

Krachtige, overal doordringend, het reinigt sneller dan alle conventionele oplosmiddelen

Lagere toxiciteit dan conventionele gehalogeneerde oplosmiddelen

Hoog vlampunt, waardoor het risico van brand minder risicos betreft

Potentieel aantasting van de ozonlaag nul

Vooraf efficiënt voor het oplossen van resten silicone

Technische gegevens :

Uiterlijk aanzien : Helder, kleurloze vloeistof

Kookpunt : 173-193 °C

Vriespunt : < - 50 °C

Dampspanning bij 38 °C : 3,75 mm / Hg (0,5 kPa)

Dichtheid bij 20 °C : 0,78

Viscositeit bij 20 °C : 1,48

Graad van toxiciteit : 300 ppm

Vlampunt : > 60 °C

Niet-vluchtig residu <10 ppm

STENCIL SOLVENT SPS

- Le SPS est un mélange de solvants utilisé pour des applications diverses techniques. Il est vivement recommandé pour le nettoyage à froid.
- Le SPS est particulièrement recommandé sur toutes surfaces pour le nettoyage automatique (aspersion rouleau papier) en sérigraphieuse.

Utilisation :

C'est un nettoyant rapide, sans danger pour les surfaces fragiles, les moteurs électriques et tous les types d'équipements électromécaniques où l'utilisation de produits chimiques en base aqueuse est déconseillée ou inefficace.

Le SPS est sans danger pour les métaux et les équipements dans des conditions normales d'utilisation et sans danger pour le nettoyage des plastiques. Cependant, il est conseillé de le tester sur une petite surface avant utilisation

Caractéristiques :

Puissant, pénétrant partout, il nettoie plus vite que tous les solvants classiques

Toxicité plus faible que celle des solvants classiques halogénés

Point d'inflammation élevé, réduisant le risque d'inflammabilité provoqué par les solvants inflammables

Potentiel de destruction de l'ozone nul

Particulièrement efficace pour dissoudre les résidus silicône

Spécifications techniques :

Aspect : Clair, liquide incolore

Point d'ébullition : 173 - 193 °C

Point de congélation : < - 50 °C

Pression de vapeur à 38 °C : 3,75 mm/Hg (0.5 kPa)

Densité à 20 °C : 0,78

Viscosité à 20 °C : 1,48

Taux de toxicité : 300 ppm

Point d'inflammation : > 60 °C

Résidu non volatil : < 10 ppm

Codenummer / N° code	Model / Modèle	Verpakking / Conditionnement	Hoeveelheid / Quantité
525 00501	SPS01L	Bus / Bidon	1 L
525 00505	SPS05L	Bus / Bidon	5 L
525 00530	SPS30L	Bus / Bidon	30 L

DEGREASER DRP10

- DRP is een mengsel van oplosmiddelen die gebruikt wordt voor diverse technieken. Het wordt sterk aanbevolen voor koude reinigingen.
- DRP wordt ten zeerste aangeraden om alle oppervlakken te reinigen met residuen die bepaalde verontreinigende stoffen zoals silicium.

Gebruik :

Het is een snel reinigingsmiddel, veilig voor gevoelige oppervlakken, elektrische motoren en alle types van elektromechanische apparatuur waar het gebruik van op water gebaseerde chemicaliën niet wordt aanbevolen of niet doeltreffend zijn.

DRP is veilig voor metalen en apparatuur bij normaal gebruik en veilig voor het reinigen van kunststof. Het is echter aan te raden om te testen op een klein gebied voor gebruik.

Eigenschappen :

Krachtig, overal doordringend, het reinigt sneller dan alle conventionele oplosmiddelen

Lagere toxiciteit dan conventionele gehalogeneerde oplosmiddelen

Hoog vlampunt, waardoor het risico van brand minder risico's betreft

De DRP heeft een potentieel van nul aantasting van de ozonlaag

Vooraf efficiënt voor het oplossen van de silicium residu

Technische gegevens :

Uiterlijk aanzien : Heldere, kleurloze vloeistof

Kookpunt : 173-193 °C

Vriespunt : <- 50 °C

Dampspanning bij 38 °C : 3,75 mm / Hg (0,5 kPa)

Dichtheid bij 20 °C : 0,78

Viscositeit bij 20 °C : 1,48

Niveaus van toxiciteit : 300 ppm

Vlampunt : 56 °C

Niet-vluchtig residu <10 ppm

DEGREASER DRP10

- Le DRP est un mélange de solvants utilisé pour des applications diverses techniques. Il est vivement recommandé pour le nettoyage à froid.
- Le DRP est particulièrement recommandé sur toutes surfaces pour le nettoyage de résidus particulièrement polluant comme les silicones.

Utilisation :

C'est un nettoyant rapide, sans danger pour les surfaces fragiles, les moteurs électriques et tous les types d'équipements électromécaniques où l'utilisation de produits chimiques base aqueuse est déconseillée ou inefficace

Le DRP est sans danger pour les métaux et les équipements dans des conditions normales d'utilisation et sans danger pour le nettoyage des plastiques. Cependant, il est conseillé de le tester sur une petite surface avant utilisation

Caractéristiques :

Puissant, pénétrant partout, il nettoie plus vite que tous les solvants classiques

Toxicité plus faible que celle des solvants classiques halogénés

Point éclair élevé, réduisant le risque d'inflammabilité provoqué par les solvants inflammables

Le DRP a un potentiel de destruction de l'ozone nul

Particulièrement efficace pour dissoudre les résidus silicone

Spécifications techniques :

Aspect: Clair, liquide incolore

Point d'ébullition: 173 - 193°C

Point de congélation: < - 50°C

Pression de vapeur à 38°C: 3,75 mm/Hg (0,5 kPa)

Densité à 20°C: 0,78

Viscosité à 20°C: 1,48

Taux de toxicité: 300 ppm

Point éclair: 56°C

Résidu non volatil: < 10 ppm



Codenummer / N° code	Model / Modèle	Verpakking / Conditionnement	Hoeveelheid / Quantité
525 00601	DRP10-01L	Bus / Bidon	1 L
525 00605	DRP10-05L	Bus / Bidon	5 L
525 00630	DRP10-30L	Bus / Bidon	30 L



◀ **ELECTRONIC CLEANING SOLVENT**

- Universeel oplosmiddel.
- Voor het ontvetten en reinigen van verbindingssystemen, magneetkoppen en optische uitrustingen.

Eigenschappen :

99,9 % zuivere isopropyleen alcohol
 Ook beschikbaar in Pen Pack, spuitbus van 200 ml en bus van 1 L
 Compatibel met de meeste plastic-en andere gevoelige materialen

ELECTRONIC CLEANING SOLVENT

- Solvant universel.
- Dégraisse et nettoie la connectique, les têtes magnétiques et les équipements optiques.

Spécifications :

Alcool isopropylique pur à 99,9 %
 Disponible également sous forme de stylo, aérosol de 200 ml et bidon de 1L
 Compatible avec la plupart des plastiques et autres matériaux sensibles

Codenummer / N° code	Model / Modèle	Verpakking / Conditionnement	Hoeveelheid / Quantité
524 00227	IPA200	Spuitbus / Aérosol	200 ml
524 00228	IPA400H	Spuitbus / Aérosol	400 ml
524 01087	IPA05L	Bus / Bidon	5 L



◀ **ELECTRONIC CLEANING SOLVENT PLUS**

- Droog reinigingsmiddel voor alle contactsoorten.
- Ontvet en vernieuwd stoffige, vette en geoxideerde elektrische en elektronische contacten.

Eigenschappen :

Laat geen residuen na
 Geleverd met een omwisselbaar buisje of borstel
 Ook beschikbaar in spuitbus 400 ml en in bus van 5 L

ELECTRONIC CLEANING SOLVENT PLUS

- Nettoyant sec tous contacts.
- Dégraisse et rénove les contacts électriques et électroniques poussiéreux, gras et oxydés.

Spécifications :

Ne laisse aucun résidu
 Livré avec un tube capillaire ou une brosse interchangeable
 Disponible également en aérosol 400 ml et en bidon de 5 L

Codenummer / N° code	Model / Modèle	Verpakking / Conditionnement	Hoeveelheid / Quantité
524 01075	ECSP-200DB	Spuitbus met borstel / Aérosol avec brosse	200 ml
524 01090	ECSP-200D	Spuitbus / Aérosol	200 ml



◀ **FLUXCLENE**

- Reinigingsmiddel voor soldeervloeimiddel.
- Voor het snel en doeltreffend verwijderen van vloeimiddelresten na het solderen.
- Erwijderd Verwijderd vetten, oliën en acrylvernys van gedrukte schakelingen zonder sporen na te laten.

Eigenschappen :

Aangename geur
 Geleverd met een omwisselbaar buisje of borstel
 Ook beschikbaar in spuitbus van 200 ml, 400 ml, bus 1 L, 5 L en 25 L

FLUXCLENE

- Nettoyant de flux de soudure.
- Formulé pour retirer rapidement et efficacement les contaminations après soudure.
- Sans résidus, il retire les graisses, huiles et vernis acrylique des circuits imprimés.

Spécifications :

Odeur agréable
 Livré avec un tube ou une brosse interchangeables
 Disponible également en aérosol de 200 ml, de 400 ml, bidon de 1 L, de 5 L et de 25 L

Codenummer / N° code	Model / Modèle	Verpakking / Conditionnement	Hoeveelheid / Quantité
524 02006	FLU-400DB	Spuitbus met borstel / Aérosol avec brosse	400 ml
524 02008	FLU 05L	Bus / Bidon	5 L

ULTRASOLVE

- Reinigingsmiddel voor gedrukte schakelingen.
- Dit oplosmiddel is bedoeld voor het reinigen en onderhouden van gedrukte schakelingen en elektrische uitrustingen, die vervuild zijn door vetten, soldeervloeimiddelresten en bepaalde vernissen.
- Voor reiniging van de schakelingen vóór het vernissen.

Eigenschappen :

Geschikt voor plastic
Geleverd met een omwisselbaar buisje en borstel
Ook beschikbaar in spuitbus 500 ml en in bus van 25 L

ULTRASOLVE

- Nettoyant pour circuits imprimés.
- Ce solvant permet le nettoyage et l'entretien des circuits imprimés et équipements électriques, pollués par des graisses, résidus de flux et certains vernis.
- Permet le nettoyage des circuits avant vernissage.

Spécifications :

Bonne compatibilité avec les plastiques
Livré avec un tube et une brosse interchangeables
Egalement disponible en aérosol de 500 ml et bidon de 25 L



Codenummer / N° code	Model / Modèle	Verpakking / Conditionnement	Hoeveelheid / Quantité
524 01065	ULS - 200D	Spuitbus / Aérosol	200 ml
524 04000	ULS - 12P	Pen	5 x 12 ml
524 01066	ULS - 400D	Spuitbus / Aérosol	400 ml
524 01067	ULS - 400DB	Spuitbus met borstel / Aérosol avec brosse	400 ml
524 01068	ULS - 01L	Bus / Bidon	1 L
524 01069	ULS - 05L	Bus / Bidon	5 L

SCREEN EN STENCIL WIPES

- Reinigingsdoekjes voor zeefdruk en sjabloon.
- Voor het verwijderen van lijm, smeersel en markeerinkt.

Eigenschappen :

Voorgedrenkte doekjes van groot formaat (20 x 28 cm)
Weinig geurhinder

SCREEN ET STENCIL WIPES

- Chiffons de nettoyage pour écrans de sérigraphie et pochoirs.
- Permet de nettoyer tous résidus de colle, crème et encre de marquage.

Spécifications :

Préimprégnés de grande taille (20 x 28 cm)
Peu odorant

Codenummer / N° code	Model / Modèle	Hoeveelheid / Quantité
524 01099	SSW-100	100 stuks / 100 pieces



LEAD FREE FLUX REMOVER

- Snel verdampend oplosmiddel voor het reinigen en verwijderen van loodvrije flux resten.
- Efficiënt op flux resten R, RA, RMA en no-clean en kan ook het verwijderen van afvalstoffen in verband met soldeer tin / lood.
- Ook voor het verwijderen van resterende vet en olie.
- Laat een perfect schoon en droog oppervlakte na, geen residu van vet, vaak overgelaten door de conventionele oplosmiddelen.

Eigenschappen :

Oplosmiddel 100% groen, veilig voor de ozonlaag
Geur niet agressief
Compatibel met de meeste kunststoffen, rubbers en elastomeren

LEAD FREE FLUX REMOVER

- Solvant nettoyant à évaporation rapide destiné à un nettoyage rapide et performant des résidus de flux sans plomb.
- Efficace sur les résidus de flux R, RA, RMA et No Clean et peut également éliminer les résidus associés aux produits de brasage étain/plomb.
- Peut également enlever les résidus de graisse et d'huile.
- Laisse une surface parfaitement propre et sèche, sans dépôt gras souvent laissé par les solvants traditionnels.

Spécifications :

Solvant 100% écologique, sans danger pour la couche d'ozone
Odeur non agressive
Compatible avec la plupart des plastiques, caoutchouc et élastomères



Codenummer / N° code	Model / Modèle	Verpakking / Conditionnement	Hoeveelheid / Quantité
524 02007	LFFR400DB	Spuitbus met borstel / Aérosol avec brosse	400 ml

REINIGINGSPRODUCTEN OP WATERBASIS (WATERIG) / A BASE D'EAU (AQUEUX)



◀ PCB CLEANER CIPEX 40 EN 50

- CIPEX 40 is een klare, reinigende oplossing die weinig schuim oorzaakt om flux resten en soldeer-pasta op printplaten na reflow schoon te maken.
- Dit product wordt gebruikt in de spuitmachine en ultrasonic toestellen.
- Het kan zowel gebruikt worden voor het handmatig reinigen inclusief het reinigen van reflow oven, fluxvallen, enz...
- De CIPEX 50 is de geconcentreerde versie van CIPEX 40.
- De aanbevolen verdunning van 20 % in gedemineraliseerd water of onthard water.

Gebruik :

Spray Machine (aanbevolen reiniging) :

- Schoonmaken 5-15 min bij 30-35 °C
- 5 minuten spoelen met op kamertemperatuur stadwater
- Spoel 5 min van 30 tot 45 °C in gedeïoniseerd water
- Drogen 20 min bij 70 °C

Machine in lijn (aanbevolen reiniging) :

- Schoonmaken 3-5 minuten bij 30-35 °C
- 5 minuten spoelen met op kamertemperatuur stadwater
- Spoel 5 min van 30 tot 50 °C in gedeïoniseerd water
- Drogen 10 min bij 70 °C - 90 °C

Ultrason machine (aanbevolen reiniging) :

- Schoonmaken 5 minuten bij 30-35 °C
- 5 minuten spoelen met op kamertemperatuur stadwater
- Spoel 5 min van 30 tot 45 °C in gedeïoniseerd water
- Drogen 10 min bij 70 °C

Deze verschillende cyclussen = zijn louter informatief bedoeld voor informatie en zal worden geoptimaliseerd op basis van de soorten apparatuur en processtromen

Eigenschappen :

Een mengsel van oplosmiddelen en verzeppen

Afwasbaar met water

Niet-ontvlambaar

Biologische afbreekbaarheid > 90 °C

Goede schone soldeer-pasta's en flux resten

Uitstekende compatibiliteit met metalen en kunststoffen

Technische gegevens :

Kookpunt : > 100 °C

Vlampunt : > 115 °C

Soortelijk gewicht (20 °C) : 1.01

Vriespunt : > -10 °C

Viscositeit [CIPEX 50] : 15-25 cPs

Vorm : Vloeibaar

Kleur : Geel

PCB CLEANER CIPEX 40 ET 50

- CIPEX 40 est une solution lessivienne prête à l'emploi peu moussante pour nettoyer les résidus de flux et de crème à braser sur les circuits imprimés après refusion.
- Ce produit est utilisable en machine aspersion et en machine ultrasonic.
- Il peut aussi être utilisé pour les nettoyages manuels notamment pour le nettoyage de four de refusion, pièges à flux, etc...
- Le CIPEX 50 est la version concentrée du CIPEX 40.
- La dilution préconisée est de 20 % dans de l'eau déminéralisée ou de l'eau adoucie.

Utilisation :

Machine aspersion (processus de nettoyage conseillé) :

- Nettoyage 5 à 15 min à 30-35 °C
- Rinçage 5 min température ambiante dans l'eau de ville
- Rinçage 5 min à 30 à 45 °C dans de l'eau déminéralisée
- Séchage 20 min à 70 °C

Machine en ligne (processus de nettoyage conseillé) :

- Nettoyage 3 à 5 min à 30-35°C
- Rinçage 5 min température ambiante dans l'eau de ville
- Rinçage 5 min à 30 à 50 °C dans de l'eau déminéralisée
- Séchage 10 min à 70 °C - 90 °C

Machine à ultrasons (processus de nettoyage conseillé) :

- Nettoyage 5 min à 30-35°C
- Rinçage 5 min température ambiante dans l'eau de ville
- Rinçage 5 min à 30 à 45 °C dans de l'eau déminéralisée
- Séchage 10 min à 70 °C

Ces différents cycles sont donnés à titre indicatifs et seront optimisés en fonction des équipements et des types de flux à traiter

Caractéristiques :

Mélange de solvants et de saponifiants

Rinçable à l'eau

Ininflammable

Biodégradabilité > 90 °C

Bon nettoyage des crèmes à braser et des résidus de flux

Excellente compatibilité avec les métaux et plastiques

Spécifications techniques :

point d'ébullition : >100 °C

Point d'inflammation : >115 °C

Densité relative (20 °C) : 1,01

Point de congélation : > -10 °C

Viscosité [CIPEX 50] : 15-25 cPs

Forme : liquide

Couleur : jaune

Codenummer / N° code	Model / Modèle	Kleur / Couleur	Hoeveelheid / Quantité
525 05005	CIPEX 40 05L	Geel / Jaune	5 L
525 05030	CIPEX 40 30L	Geel / Jaune	30 L
525 05205	CIPEX 50 05L	Geel / Jaune	5 L
525 05230	CIPEX 50 30L	Geel / Jaune	30 L

PCB CLEANER CIPEX 42 EN 52

- CIPEX 42 is een klare reinigende oplossing produceert weining schuim te gebruiken om flux resten en soldeer pasta op printplaten na reflow schoon te maken.
- Dit product wordt gebruikt in de spuitmachine en ultrasonic Machiene.
- Het kan zowel gebruikt worden voor het handmatig reinigen inclusief het reinigen van reflow oven, fluxvallen, enz ...
- De CIPEX 52 is de geconcentreerde versie van CIPEX 42.
- De aanbevolen verdunning van 20 % in gedemineraliseerd water of onthard water.

Gebruik :

Spray Machine (aanbevolen reiniging) :

- Schoonmaken 5-15 min bij 30-35 °C
- 5 minuten spoelen met op kamertemperatuur stadwater
- Spoel 5 min van 30 tot 45 °C in gedeïoniseerd water
- Drogen 20 min bij 70 °C

Machine in lijn (aanbevolen reiniging) :

- Schoonmaken 3-5 minuten bij 30-35 °C
- 5 minuten spoelen met op kamertemperatuur stadwater
- Spoel 5 min van 30 tot 50 °C in gedeïoniseerd water
- Drogen 10 min bij 70 °C - 90 °C

Echografie machine (aanbevolen reiniging) :

- Schoonmaken 5 minuten bij 30-35 °C
- 5 minuten spoelen met op kamertemperatuur stadwater
- Spoel 5 min van 30 tot 45 °C in gedeïoniseerd water
- Drogen 10 min bij 70 °C

Eigenschappen :

Een mengsel van oplosmiddelen en zeepstoffen

Afwasbaar met water

Niet-ontvlambaar

Biologische afbreekbaarheid > 90 °C

Goede schone soldeer pasta's en flux resten

Uitstekende compatibiliteit met metalen en kunststoffen

Technische gegevens :

Kookpunt : > 100 °C

Vlampunt : > 115 °C

Soortelijk gewicht [20 °C] : 1,01

Vriespunt : > -10 °C

Vorm : Vloeibaar

Kleur : transparant

PCB CLEANER CIPEX 42 ET 52

- CIPEX 42 est une solution lessivielle prête à l'emploi peu moussante pour nettoyer les résidus de flux et de crème à braser sur les circuits imprimés après reflow.
- Ce produit est utilisable en machine aspersion et en machine ultrasonique.
- Il peut aussi être utilisé pour les nettoyages manuels notamment pour le nettoyage de four de reflow, pièges à flux, etc...
- Le CIPEX 52 est la version concentrée du CIPEX 42.
- La dilution préconisée est de 20 % dans de l'eau déminéralisée ou de l'eau adoucie.

Utilisation :

Machine aspersion (processus de nettoyage conseillé) :

- Nettoyage 5 à 15 min à 30-35 °C
- Rinçage 5 min température ambiante dans l'eau de ville
- Rinçage 5 min à 30 à 45 °C dans de l'eau déminéralisée
- Séchage 20 min à 70 °C

Machine en ligne (processus de nettoyage conseillé) :

- Nettoyage 3 à 5 min à 30-35 °C
- Rinçage 5 min température ambiante dans l'eau de ville
- Rinçage 5 min à 30 à 50 °C dans de l'eau déminéralisée
- Séchage 10 min à 70 °C - 90 °C

Machine à ultrasons (processus de nettoyage conseillé) :

- Nettoyage 5 min à 30-35 °C
- Rinçage 5 min température ambiante dans l'eau de ville
- Rinçage 5 min à 30 à 45 °C dans de l'eau déminéralisée
- Séchage 10 min à 70 °C

Ces différents cycles sont donnés à titre indicatifs et seront optimisés en fonction des équipements et des types de flux à traiter

Caractéristiques :

Mélange de solvants et de saponifiants

Rinçable à l'eau

Ininflammable

Biodégradable >90 °C

Bon nettoyage des crèmes à braser et des résidus de flux

Excellente compatibilité avec les métaux et plastiques

Spécifications techniques :

Point d'ébullition : > 100 °C

Point d'inflammation : > 115 °C

Densité relative [20 °C] : 1,01

Point de congélation : > - 10 °C

Forme : liquide

Couleur : transparent



Codenummer / N° code	Model / Modèle	Kleur / Couleur	Hoeveelheid / Quantité
525 05105	CIPEX 42 05L	Transparant / Transparent	5 L
525 05130	CIPEX 42 30L	Transparant / Transparent	30 L
525 05305	CIPEX 52 05L	Transparant / Transparent	5 L
525 05330	CIPEX 52 30L	Transparant / Transparent	30 L



◀ **SCREEN PRINTING CLEANER SEREX 60 EN 70**

- De SEREX 60 is ontwikkeld door een uiterst effectieve reiniger, niet brandbaar, ontworpen om de resterende soldeer pasta en lijm van de zeefdrukken en scherm-printplaten te verwijderen slecht.
- Het wordt gebruikt op kamertemperatuur, die kan worden verwarmd.
- SEREX 60 is efficiënt in het geautomatiseerde apparaat voor het reinigen van zeefdrukken en stencils die worden gebruikt bespuiten met een lage druk water afspoelen en drogen met hete lucht.
- 60 SEREX is ontworpen om de gebruikte kleefstoffen en de pasta « no clean » en lood-vrije producten te verwijderen.

Gebruik :

60 SEREX is niet brandbaar. De SEREX 60 kan worden geleverd klaar voor gebruik, of zijn formulering geconcentreerd (70 SEREX te worden verdund 20 % met gedemineraliseerd water of zacht)

Een typische schoonmaak cyclus van 3 tot 10 minuten na de leeftijd van de deposito's van pasta of lijm

Het is niet nodig om de SEREX 60 of 70 te verwarmen. Echter, kunnen ze worden verwarmd tot een temperatuur van 55 ° C met de juiste apparatuur. Geen afzuiging is vereist onder normale gebruiksomstandigheden

Eigenschappen :

- Afwasbaar met water
- Niet-ontvlambaar
- Biologisch afbreekbaar
- Uitstekende reiniging van soldeer pasta en kleefstoffen
- Uitstekende compatibiliteit met kunststoffen, elastomeren en metalen
- Heeft geen invloed op de gepolymeriseerde epoxylijmen schermen
- Reiniging Cycle Short
- Biologisch afbreekbaar + 90 %

Technische gegevens :

- Kookpunt : > 100 °C
- Dichtheid bij 20 °C : 1,05
- pH : 10,3
- Vorm : Vloeibaar
- Kleur : Geel
- Geur : Eucalyptus

SCREEN PRINTING CLEANER SEREX 60 ET 70

- Les SEREX 60 développé par ABCHIMIE est un nettoyant extrêmement efficace, ininflammable, conçu pour enlever les résidus de pâte à braser et de colle des écrans de sérigraphie et des circuits imprimés mal sérigraphiés.
- Il s'utilise à température ambiante ou peut être chauffé.
- SEREX 60 est efficace dans les équipements automatisés de nettoyage d'écrans de sérigraphie et pochoirs où on utilise la vaporisation à faible pression avec une eau de rinçage et un séchage à air chaud.
- SEREX 60 a été conçu pour enlever les pâtes et colles couramment utilisées ainsi que les pâtes « no clean » et les produits sans plomb.

Utilisation :

SEREX 60 est ininflammable. Le SEREX 60 peut être fourni prêt à l'emploi ou dans sa formulation concentrée (SEREX 70, à diluer à 20 % avec de l'eau déminéralisée ou adoucie)

Un cycle de nettoyage classique de 3 à 10 minutes suivant l'ancienneté des dépôts de crème ou colle

Il n'est pas nécessaire de chauffer les SEREX 60 ou 70. Cependant, ils peuvent être chauffés jusqu'à une température de 55 °C avec un équipement approprié. Aucune extraction n'est exigée sous des conditions normales d'utilisation

Caractéristiques :

- Rinçable à l'eau
- Ininflammable
- Biodégradable
- Excellent nettoyant des pâtes à braser et des colles
- Excellente compatibilité avec les plastiques, les élastomères et les métaux
- N'altère pas les colles époxy polymérisées des écrans
- Cycle de nettoyage court
- Biodégradable à + de 90 %

Spécifications techniques :

- Point d'ébullition : > 100 °C
- Densité à 20 °C : 1,05
- pH : 10,3
- Forme : Liquide
- Couleur : Jaune
- Odeur : Eucalyptus

Codenummer / N° code	Model / Modèle	Kleur / Couleur	Verpakking / Conditionnement	Hoeveelheid / Quantité
525 05505	SEREX 60 05L	Geel / Jaune	Bus / Bidon	5 L
525 05530	SEREX 60 30L	Geel / Jaune	Bus / Bidon	30 L
525 05705	SEREX 70 5L	Geel / Jaune	Bus / Bidon	5 L
525 05730	SEREX 70 30L	Geel / Jaune	Bus / Bidon	30 L

SCREEN PRINTING CLEANER SEREX 62 EN 72

- De SEREX 62 is ontwikkeld door een uiterst effectieve reiniger, niet brandbaar, ontworpen om de resterende soldeer pasta en lijm van de zeefdrukken en scherm-printplaten te verwijderen slecht.
- Het wordt gebruikt op kamertemperatuur, die kan worden verwarmd.
- SEREX 62 is efficiënt in het geautomatiseerde apparaat voor het reinigen van zeefdrukken en stencils die worden gebruikt bespuiten met een lage druk water afspoelen en drogen met hete lucht.
- SEREX 62 is ontworpen om de gebruikte kleefstoffen en de pasta « no clean » en lood-vrije producten te verwijderen.

Gebruik :

SEREX 62 is niet brandbaar. De SEREX 62 kan worden geleverd klaar voor gebruik, of zijn formulering geconcentreerd (SEREX 72 te worden verdund 20 % met gedemineraliseerd water of zacht)

Een typische schoonmaak cyclus van 3 tot 10 minuten na de leeftijd van de deposito's van pasta of lijm

Het is niet nodig om de SEREX 62 of 72 te verwarmen. Echter, kunnen ze worden verwarmd tot een temperatuur van 55 °C met de juiste apparatuur. Geen afzuiging is vereist onder normale gebruiksomstandigheden

Eigenschappen :

Afwasbaar met water

Niet-ontvlambaar

Biologisch afbreekbaar

Uitstekende reiniging van soldeer pasta en kleefstoffen

Uitstekende compatibiliteit met kunststoffen, elastomeren en metalen

Heeft geen invloed op de gepolymeriseerde epoxylijmen schermen

Reiniging Cycle Short

Biologisch afbreekbaar + 90 %

Technische gegevens :

kookpunt : > 100 °C

Vlampunt : > 115 °C

Soortelijk gewicht [20 °C] : 1.01

Vriespunt : > -10 °C

Vorm : Vloeibaar

Kleur : Transparant

SCREEN PRINTING CLEANER SEREX 62 ET 72 ▶

- SEREX 62 développé par ABCHIMIE est un nettoyant extrêmement efficace, ininflammable, conçu pour enlever les résidus de pâte à braser et de colle des écrans de sérigraphie et des circuits imprimés mal sérigraphiés.
- Il s'utilise à température ambiante ou peut être chauffé.
- SEREX 62 est efficace dans les équipements automatisés de nettoyage d'écrans de sérigraphie et pochoirs où on utilise la vaporisation à faible pression avec une eau de rinçage et un séchage à air chaud.
- SEREX 62 a été conçu pour enlever les pâtes et colles couramment utilisées ainsi que les pâtes « no clean » et les produits sans plomb.

Utilisation :

SEREX 62 est ininflammable. Le SEREX 62 peut être fourni prêt à l'emploi ou dans sa formulation concentrée (SEREX 72, à diluer à 20 % avec de l'eau déminéralisée ou adoucie)

Un cycle de nettoyage classique de 3 à 10 minutes suivant l'ancienneté des dépôts de crème ou colle

Il n'est pas nécessaire de chauffer les SEREX 62 ou 72. Cependant, ils peuvent être chauffés jusqu'à une température de 55 °C avec un équipement approprié

Aucune extraction n'est exigée sous des conditions normales d'utilisation

Caractéristiques :

Rinçable à l'eau

Ininflammable

Biodégradable

Excellent nettoyant des pâtes à braser et des colles

Excellente compatibilité avec les plastiques, les élastomères et les métaux

N'altère pas les colles époxy polymérisées des écrans

Cycle de nettoyage court

Biodégradable à + de 90 %

Spécifications techniques :

Point d'ébullition : > 100 °C

Point d'inflammation : > 115 °C

Densité à 20 °C : 1,01

Point de congélation : > - 10 °C

Aspect : Liquide

Couleur : Transparent



Codenummer / N° code	Model / Modèle	Kleur / Couleur	Verpakking / Conditionnement	Hoeveelheid / Quantité
525 05630	SEREX 62 30L	Transparant / Transparent	Bus / Bidon	30 L
525 05830	SEREX 72 30L	Transparant / Transparent	Bus / Bidon	30 L



◀ SAFEWASH / SAFERINSE

- Waterhoudend biodegradeerbaar en onontvlambaar reinigingschuim.
- Voor het reinigen van gedrukte schakelingen, verbindingssystemen en zeefdrukschermen.

Eigenschappen :

Wordtgespoeld met SRI

SAFEWASH / SAFERINSE

- Mousse de nettoyage aqueuse biodégradable et ininflammable.
- Permet le nettoyage des circuits imprimés, connectique et écrans de sérigraphie.

Spécifications :

Doit être rincé avec le SRI

Codenummer / N° code	Model / Modèle	Kleur / Couleur	Verpakking / Conditionnement	Hoeveelheid / Quantité
524 01074	SRI-400H	SAFERINSE	Bus / Bidon	400 ml
524 01070	SWA-400H	SAFEWASH	Bus / Bidon	400 ml



◀ SAFEWASH (VLOEISTOF)

- Bioafbreekbare en onontvlambare reinigingsvloeistof of waterbasis.
- Voor het reinigen van gedrukte schakelingen, verbindingssystemen en zeefdrukschermen.

Eigenschappen :

Bestaat ook in bus van 200 L

AFEWASH (LIQUIDE)

- Liquide de nettoyage aqueux biodégradable et ininflammable.
- Permet le nettoyage des circuits imprimés, connectique et écrans de sérigraphie.

Spécifications :

Existe aussi en bidon de 200 L

Codenummer / N° code	Model / Modèle	Kleur / Couleur	Verpakking / Conditionnement	Hoeveelheid / Quantité
524 01095	SWAS-05L	SAFEWASH	Bus / Bidon	5 L
524 01071	SWA-05L	SAFEWASH	Bus / Bidon	5 L

BESCHERMVERNISSEN / VERNIS DE PROTECTION

SILICONE REMOVABLE COATING SVR99

- SVR99 is een siliconen coating voor PCB's blootgesteld aan hoge luchtvochtigheid te beschermen.
- Het is een reparatielak die gemakkelijk kan worden verwijderd met oplosmiddel SND.
- SVR99 vernis kan worden aangebracht door spuiten, dompelen, borstelmaschine of selectieve coating.
- Het verdunningsmiddel DVS is beschikbaar om de juiste viscositeit voor uw toepassing te geven.
- SVR99 lak bevat een fluorescerende tracer dat de juiste verwijdering van de lak garandeert, wat de inspectie van circuits vergemakkelijkt.
- Hoe méér fluorescentie, hoe dikker de laag van de coating.

SILICONE REMOVABLE COATING SVR99

- SVR99 est un vernis silicone élaboré pour la protection des circuits imprimés soumis à des environnements très humides.
- C'est un vernis dit « réparable » qui s'enlève aisément avec le solvant SND.
- Le vernis SVR99 peut être appliqué par vaporisation, au trempé ou au pinceau et en machine de dépose sélective.
- Le diluant DVS est disponible pour vous donner la viscosité appropriée pour votre application.
- Le vernis SVR99 contient un traceur fluorescent qui permet de s'assurer du bon dépôt du vernis, l'inspection des circuits en est facilitée.
- Plus la fluorescence est importante plus l'épaisseur de vernis déposé est importante.



Codenummer / N° code	Model / Modèle	Kleur / Couleur	Verpakking / Conditionnement	Hoeveelheid / Quantité
525 10000	SVR99-400	Amber / Ambre	Spuitbus / Aérosol	400 ml
525 10001	SVR99-1L	Amber / Ambre	Bus / Bidon	1 L
525 10005	SVR99-5L	Amber / Ambre	Bus / Bidon	5 L

SILICONE CONFORMAL COATING SVP52

- SVP52 is een conformal coating hars op basis van siliconen, flexibel en transparant.
- Deze lak is ontworpen om aan de meest veeleisende omgevingen te voldoen.
- Is ontworpen om alle traditionele oplosmiddelen te weerstaan en kunnen alleen worden gestript met een speciale gel.
- Het vernis kan gebruikt worden door dip, spray en borstel.

SILICONE CONFORMAL COATING SVP52

- SVP52 est un vernis de tropicalisation à base de résine silicone modifiée, souple et transparent.
- Ce vernis a été conçu pour répondre aux environnements les plus sévères.
- Le vernis SVP52 est conçu pour résister à tous les solvants traditionnels et peut seulement être strippé à l'aide d'un gel spécifique.
- Le vernis SVP52 est utilisable au trempé, en pulvérisation et au pinceau.



Codenummer / N° code	Model / Modèle	Kleur / Couleur	Verpakking / Conditionnement	Hoeveelheid / Quantité
525 10100	SVP52-400	Amber / Ambre	Spuitbus / Aérosol	400 ml
525 10101	SVP52-1L	Amber / Ambre	Bus / Bidon	1 L
525 10105	SVP52-5L	Amber / Ambre	Bus / Bidon	5 L

RESISTANT COATING UVA59

- UVA59 is een polyurethaan vernis in water-vorm, is ontworpen om printed circuit boards en elektronische eenheden te beschermen.
- Het biedt uitstekende fysieke en elektrische eigenschappen.
- Het gebruik van dit product vraagt geen preparatie en het gebruik van specifieke bescherming voor de arbeider of werkomgeving.
- UVA59 vernis is een lage VOC. Het is dan ook niet-ontvlambaar.
- Het kan worden aangebracht door dompelen, spray of borstel.
- Wanneer droog, de lak is zeer helder en biedt een uitstekende grip, zelfs op residu van het proces « no-clean », en verkleurd niet geel na verloop van tijd.
- De vernis UVA59 bevat een fluorescerende tracer, zodat kwaliteitscontrole gemakkelijker.
- Het vernis biedt een uitstekende weerstand in chemisch agressieve omgeving.

RESISTANT COATING UVA59

- UVA59 est un vernis de polyuréthane en phase aqueuse conçu pour la protection des circuits imprimés et des assemblages électroniques.
- Il offre d'excellentes propriétés physiques et électriques.
- L'utilisation de ce produit ne demande pas la mise en place et l'utilisation de protection spécifique des opérateurs ou de l'environnement de travail.
- Le vernis UVA59 est un low VOC. Il est de ce fait totalement ininflammable.
- Il peut être appliqué au trempé, par vaporisation ou au pinceau. Lorsqu'il est sec, le vernis est très brillant, offre une adhérence excellente même sur résidus issus des process « no-clean » et ne jaunit pas dans le temps.
- Le vernis UVA59 contient un traceur fluorescent pour permettre un contrôle de qualité aisé.
- Le vernis UVA59 offre d'excellentes résistances en milieu chimique agressif.

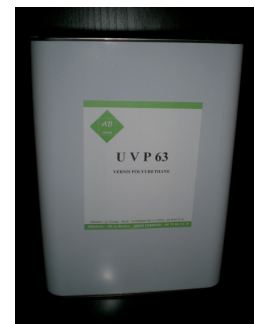

Codenummer / N° code	Model / Modèle	Kleur / Couleur	Verpakking / Conditionnement	Hoeveelheid / Quantité
525 13001	UVA59-1L	Wit / Blanc	Bus / Bidon	1 L
525 13005	UVA59-5L	Wit / Blanc	Bus / Bidon	5 L



◀ **ACRYLIC REMOVABLE COATING AVR80**

- Het AVR80 is een transparante soepele acrylic lak ontwikkeld om printplaten die blootgesteld worden aan extreme omstandigheden te beschermen.
- Deze lak is herstelbaar en kan gemakkelijk verwijderd worden met het oplosmiddel SND.

Eigenschappen :

- Uitstekende hechting onder zware klimatologische omstandigheden.
- Fluorescerende UV om de controle van de afgezette laag vernis mogelijk te maken.
- Temperatuurbereik - 55 °C tot + 130 °C
- Warmte-afsluitbare coatings
- Weerstand tegen schimmels
- Herstelbare lak met geschikte oplosmiddelen zoals SND
- Hang op andere acryl vernis
- Uitstekende dielektrische eigenschappen
- Versie snelle droging (AVR80 SR)
- Versie klaar voor gebruik voor selectieve coating machine (AVR80 DS)
- Niet giftige versie (AVR80BA)
- Homologatie : UL QM JU2 (File E308681)

ACRYLIC REMOVABLE COATING AVR80

- Le vernis acrylique AVR80 est un vernis transparent et souple conçu pour la protection des circuits imprimés soumis à des environnements difficiles.
- Ce vernis est réparable et peut être facilement retiré avec le solvant SND.
- AVR80 se dilue avec le produit DVA, pour la version non toxique utiliser le diluant DVABA.

Spécifications :

- Excellente adhérence dans des conditions climatiques sévères.
- Fluorescent aux rayons ultraviolets afin de permettre le contrôle de la couche de vernis déposée.
- Plage de température de - 55 °C à + 130 °C
- Vernis thermosoudable
- Résistance aux moisissures
- Vernis réparable avec des dissolvants appropriés tel que le SND
- Accroche sur les autres vernis acrylique
- Excellentes propriétés diélectriques
- Version séchage rapide (AVR80 SR)
- Version prête à l'emploi pour machine de dépose sélective (AVR80 DS)
- Version non toxique (AVR80 BA)
- Homologation UL QMJU2 (File E308681)

Codenummer / N° code	Model / Modèle	Kleur / Couleur	Verpakking / Conditionnement	Hoeveelheid / Quantité
525 11000	AVR80-400	Ambre / Amber	Spuitbus / Aérosol	400 ml
525 11005	AVR80-5L	Ambre / Amber	Bus / Bidon	5 L
525 11500	AVR80BA-400	Ambre / Amber	Spuitbus / Aérosol	400 ml
525 11505	AVR80BA-5L	Ambre / Amber	Bus / Bidon	5 L



◀ **URETHANE RESIST COATING UVP63**

- UVP63 is een polyurethaan vernis, speciaal ontworpen voor elektronische toepassingen.
- Het wordt voornamelijk gebruikt voor het coaten van printplaten. Deze lak wordt aangebracht door borstelen, spuiten, dompelen, selectieve coating machine.
- De lak is oranje van kleur en heeft een lichte geur van olie.
- De viscositeit van de lak UVP63 kan worden aangepast met verdunningsmiddel DVU.

URETHANE RESIST COATING UVP63

- UVP63 est un vernis de type polyuréthane, spécialement conçu pour les applications électroniques.
- Il est principalement utilisé pour le vernissage des circuits imprimés. Ce vernis s'applique au pinceau, au pistolet, au trempé, en machine de dépose sélective.
- Le vernis est de couleur ambrée et a une légère odeur pétrolière.
- La viscosité du vernis UVP63 peut être ajustée avec le diluant DVU.

Codenummer / N° code	Model / Modèle	Kleur / Couleur	Verpakking / Conditionnement	Hoeveelheid / Quantité
525 12005	UVP63 05L	Ambre / Amber	Bus / Bidon	5 L



◀ **ACRYLIC THINNER DVA**

- Acryllak verdunner.
- Gebruikt om acryllak in toepassingen te verdunnen door sproeien of dompelen.

Eigenschappen :

- Niet giftige versie : DVABA

ACRYLIC THINNER DVA

- Diluant pour vernis acryliques.
- Utilisé pour diluer les vernis acryliques dans les applications au trempé ou par vaporisation.

Spécifications :

- Version non toxique : DVABA

Codenummer / N° code	Model / Modèle	Verpakking / Conditionnement	Hoeveelheid / Quantité
525 20001	DVA01L	Bus / Bidon	1 L
525 20005	DVA05L	Bus / Bidon	5 L
525 20006	DVABA05L	Bus / Bidon	5 L

NON ACRYLIC COATING THINNERS

- Verdunner voor non-acryl lakken.
- Voor het verdunnen van non-acryllakken voor gebruik in onderdompelingen sproeitoepassingen.

Eigenschappen :

Voor sproeitoepassingen verdun 2 delen lak met 1 deel verdunner

NON ACRYLIC COATING THINNERS

- Diluant pour vernis non acryliques.
- Utilisé pour diluer les vernis non-acryliques dans les applications au trempé ou par vaporisation.

Spécifications :

Pour les applications par vaporisation diluer 2 parts de vernis avec une part de diluant



Codenummer / N° code	Model / Modèle	Verpakking / Conditionnement	Hoeveelheid / Quantité
524 01111	DCT01L	Bus / Bidon	1 L
524 01115	DCT05L	Bus / Bidon	5 L

ACRYLIC CONFORMAL COATING APL400H

Beschermende acryllak.

Eigenschappen :

Gemakkelijk aan te brengen en zorgt voor een uitstekende hechting

Herstelbaar, snel polymeriserend op kamertemperatuur

Compatibel met de meeste acryllakken

Ook beschikbaar in spuit 15 ml, spuitbus 500 ml en bus 5 L

ACRYLIC CONFORMAL COATING APL400H

Vernis acrylique de protection.

Spécifications :

Facile d'application, il offre une excellente adhérence

Réparable, il polymérise rapidement à l'air ambiant

Compatible avec la plupart des vernis acryliques

Disponible également en seringue de 15 ml, aérosol de 500 ml et en bidon de 5 L



Codenummer / N° code	Model / Modèle	Verpakking / Conditionnement	Hoeveelheid / Quantité
524 00303	APL-400H	Spuitbus / Aérosol	400 ml

FLUOROcoat SURFACE MODIFIER

Fluoracrylbeschermmlak.

Eigenschappen :

Dunne film die een uitstekende weerstand biedt tegen vocht

Connectiesysteem dient niet gemaskeerd te worden

U.V. opspoorbaar

Makkelijk herstelbaar

Ook beschikbaar in bus van 5 L

FLUOROcoat SURFACE MODIFIER

Vernis fluor-acrylique de protection.

Spécifications :

Film fin offrant une excellente résistance à l'humidité

Ne nécessite pas de masquage de la connectique

Formulés pour être détectés aux U.V

Facilement réparable

Egalement disponible en bidon de 5 L



Codenummer / N° code	Model / Modèle	Verpakking / Conditionnement	Hoeveelheid / Quantité
524 04004	TFCF-250	Spuitbus / Aérosol	250 ml



◀ **HPA CONFORMAL COATING**

- Tropicaliseeracryllak.
- Vermogende, transparante en soepele acryllak.

Eigenschappen :

Thermosoldeerbaar zonder toxische afscheiding
 Beantwoordt aan de militaire en ruimtevaartnormen
 Kan verwijderd worden met een oplosmiddel zoals ULS
 Ook beschikbaar in bussen van 1 en 5 L

HPA CONFORMAL COATING

- Vernis acrylique de tropicalisation.
- Vernis acrylique à haute performance transparent et souple.

Spécifications :

Thermosoudable sans dégagement toxique
 Répond aux normes militaires et aérospatiales
 Peut être retiré avec un solvant tel que ULS
 Egalement disponible en bidons de 1 L et 5 L

Codenummer / N° code	Model / Modèle	Verpakking / Conditionnement	Hoeveelheid / Quantité
524 00207	HPA-200H	Spuitbus / Aérosol	200 ml
524 00205	HPA-01L	Bus / Bidon	1 L
524 00206	HPA-05L	Bus / Bidon	5 L



◀ **SCC3 SILICONE CONFORMAL COATING**

- Siliconentropicaliseerlak.
- Ideaal voor de bescherming van gedrukte schakelingen die in een extreme omgeving ingezet worden (hitte, vochtigheid, oplosmiddel, koolwaterstoffen).

Eigenschappen :

Op basis van gewijzigde silicone kan deze lak gebruikt worden voor een zeer ruime temperatuurgamma
 Beantwoordt aan de militaire en ruimtevaartnormen
 Ook beschikbaar in bussen van 1 en 5 L

SCC3 SILICONE CONFORMAL COATING

- Vernis silicone de tropicalisation.
- Idéal pour protéger les circuits imprimés soumis à des environnements extrêmes (chaleur, humidité, solvant, hydrocarbures).

Spécifications :

A base de silicone modifié, il a une plage de température d'utilisation très large
 Répond aux normes militaires et aérospatiales
 Egalement disponible en bidons de 1 L et 5 L

Codenummer / N° code	Model / Modèle	Kleur / Couleur	Verpakking / Conditionnement	Hoeveelheid / Quantité
524 01100	DCA-200H	Transparant / Transparent	Spuitbus / Aérosol	200 ml
524 01101	DCA05L	Transparant / Transparent	Bus / Bidon	5 L
524 01102	DCA01L	Transparant / Transparent	Bus / Bidon	1 L



◀ **PEELABLE COATING MASK PCM**

PCM, Afpelbare flexibele latex voor het maskeren van componenten.

Eigenschappen :

Manueel afpelbaar en laat geen sporen na
 Bestand tegen solventen en contamineert de beschermingslagen niet
 Droogt op kamertemperatuur
 Laat een sterke film na, scheurt niet makkelijk

PEELABLE COATING MASK PCM

PCM, Masque pelable en latex résistant aux solvants.

Spécifications :

Pelable à la main, ne laisse pas de résidus
 Résiste aux solvants et ne contamine pas les vernis de protection
 Sèche à température ambiante
 Laisse un film résistant, ne se déchire pas

Codenummer / N° code	Model / Modèle	Verpakking / Conditionnement	Hoeveelheid / Quantité
524 02005	PCM250ML	Fles / Bouteille	250 ml

PEELABLE COATING MASK SYNTHETIC

- PCS is een afpelbare coating masker die is als een verbeterde versie van de Electrolube PCM ontworpen met een uitgebreide
- Houdbaarheid. Het is een flexibele kunststof acryl latex met een goede weerstand tegen oplosmiddelen waardoor het geschikt is voor het maskeren van componenten, connectoren en andere items tijdens een conformal coating proces. PCS zorgt ervoor dat gevoelige objecten en gebieden die verdere verwerking zijn niet bekleed. Het is met name geschikt voor het beschermen van gebieden tegen het binnendringen van conformal coating, bijv. pin connectoren, verstelbare potten, IC voetjes etc. De grote kracht van film PCS betekent dat het kan worden afgepeld met de hand zonder breken of resten achter te laten. PCS heeft ook bewezen een effectief soldermasker in golf soldering toepassingen te zijn.

PEELABLE COATING MASK SYNTHETIC

- PCS est un masque pelable qui a été conçu comme une version améliorée du PCM avec une étendue de la durée de vie.
- Il est un latex acrylique synthétique souple avec une bonne résistance aux solvants le rendant approprié pour le masquage des composants, connecteurs et d'autres éléments au cours d'un procédé de revêtement conforme. PCS garantit que les produits sensibles et les zones nécessitant traitement ultérieur ne sont pas recouvertes. Il est particulièrement adapté pour protéger les zones d'infiltration de vernis, par exemple broches connecteurs, des pots réglable, Supports CI etc La force du film élevée de PCS signifie qu'il peut être épluché à la main sans casser ou laisser des résidus. PCS s'est également avéré être un masque de soudure efficace dans les applications de brasage.



Codenummer / N° code	Model / Modèle
524 02004	PCS250

AQUA COAT PLUS

- Aquacoat Plus is een conforme berscherm laag op waterbasis die speciaal ontwikkeld is voor het beschermen van elektronische circuits.
- Het biedt een uitstekende mix van zowel fysieke en elektrische eigenschappen, terwijl het elimineren van de noodzaak voor extractie en andere voorzorgsmaatregelen in verband met de toepassing van conventionele oplosmiddelhoudende conformele coatings.
- Aquacoat Plus is niet brandbaar en bevat zeer lage niveaus van VOC's.
- Aquacoat Plus is verkrijgbaar in twee formules. WBP is standaard terwijl WBPS05LS (Spuikbaar) is speciaal samengesteld voor gebruik in selectieve film coater apparatuur.

AQUA COAT PLUS

- Aquacoat Plus est un revêtement conforme à base d'eau, basé sur les matériaux polymères qui ont été spécialement formulés pour la protection des circuits électroniques.
- Il offre un excellent mélange de propriétés physiques et électriques, tout en éliminant la nécessité d'extraction et d'autres précautions liées à l'application du traditionnel vernis à base de solvant.
- Aquacoat Plus est non-inflammable et contient de très faibles niveaux de COV.
- Aquacoat Plus est disponible en deux formules. WBP est notre matériel standard WBPS05LS (pulvérisable) spécialement formulé pour une utilisation dans les équipements de dépose sélective.



Eigenschappen :

- Milieuvriendelijk en elimineert gevaren van oplosmiddelen op basis van conformele coatings
- Uitstekende solventbestendigheid
- Zeer lage VOS-gehalte
- NMP (N-Methyl pyrrolidon) gratis
- Fluoresceert onder UV-licht voor het gemak van de inspectie
- Groot temperatuurbereik
- Uitstekende hechting op een breed scala van substraten
- Kan worden gesoldeerd door zonder angst voor uiterst giftige gassen worden geproduceerd (bevat geen isocyanaten)
- Niet-corrosief voor cadmium en zink plaat (bevat geen fenolen)
- Uitgeharde coating kan worden verwijderd met Electro-lube Remover Gel (DRG)
- Uitstekende diëlektrische eigenschappen en bestand tegen schimmeligroei

Spécifications :

- Respect de l'environnement et élimine les dangers associés au vernis à base de solvant
- Excellente résistance au solvant.
- Très faible teneur en COV
- NMP (N-méthyl pyrrolidone) gratuit
- Fluorescent sous lumière UV pour faciliter l'inspection
- Large gamme de température de fonctionnement
- Excellente adhérence sur une grande variété de substrats
- Peut être soudé sans crainte de gaz hautement toxique (ne contient pas d'isocyanates)
- Non corrosif pour le cadmium et le zinc plaqué (ne contient pas de phénols)
- Revêtement polymérisé peut être éliminé avec le Gel Nettoyant Electrolube (DRG)
- Excellente propriété diélectrique et résistant aux moisissures

Codenummer / N° code	Model / Modèle	Kleur / Couleur	Verpakking / Conditionnement	Hoeveelheid / Quantité
524 01150	WBP05L	Transparant / Transparent	Bus / Bidon	5 L
524 01160	WBPS05LS	Transparant / Transparent	Bus / Bidon	5 L

THERMISCHE BESCHERMING / PROTECTION THERMIQUE



HEAT TRANSFER SILICONE PASTE

Eigenschappen :

Thermische pasta met hoge geleidbaarheid, zelfs bij de hoogste temperaturen : 3,0 W/m.K

Migreert niet

Voor gebruik in extreme temperaturen van - 50 °C tot +200 °C, een laag gewichtsverlies bij verdamping

HEAT TRANSFER SILICONE PASTE

Spécifications :

Conductivité thermique supérieure, même aux températures les plus hautes : 3,0 W/m.K

Ne migre pas

Utilisable à des températures extrêmes allant de - 50 °C à + 200 °C, faible perte de poids à l'évaporation

Codenummer / N° code	Model / Modèle	Verpakking / Conditionnement	Hoeveelheid / Quantité
524 01008	HTSP50T	Tube	50 ml
524 01006	HTSP01K	Bus / Bidon	1 Kg
524 01007	HTSP25K	Bus / Bidon	25 Kg



HEAT TRANSFER COMPOUND ZONDER SILICONE

Pasta voor thermische evacuatie.

Eigenschappen :

In spuiten voor gemakkelijk gebruik

Breed temperatuurgamma

Uitstekend thermisch geleidingsvermogen

Met silicone

Ook beschikbaar in spuit 2 ml, en busen van 700 g en 1 Kg

HEAT TRANSFER COMPOUND SANS SILICÔNE

Pâte d'évacuation thermique.

Spécifications :

Conditionnement en seringues facile d'utilisation

Large plage de température

Excellente conductivité thermique

Avec silicone

Egalement disponible en seringues de 2 ml, en bidons de 700 g et 1 Kg

Codenummer / N° code	Model / Modèle	Verpakking / Conditionnement	Hoeveelheid / Quantité
524 01013	HTC-35SL	Spuit / Seringue	35 ml
524 01011	HTC-20SL	Spuit / Seringue	20 ml
524 01010	HTC-10SL	Spuit / Seringue	10 ml
524 01025	HTC-25K	Bus / Bidon	25 Kg



HEAT TRANSFER COMPOUND

Pasta voor thermische evacuatie zonder silicone.

Eigenschappen :

In spuiten voor gemakkelijk gebruik

Breed temperatuurgamma

Uitstekend thermisch geleidingsvermogen

Zonder silicone

Ook verkrijgbaar in spuit van 2 ml en 30 ml en in bus van 1 Kg en 25 Kg

HEAT TRANSFER COMPOUND

Pâte d'évacuation thermique sans silicone.

Spécifications :

Conditionnement en seringues facile d'utilisation

Large plage de température

Excellente conductivité thermique

Sans silicone

Egalement disponible en seringue de 2 ml, 30 ml, en bidons de 1 Kg et 25 Kg

Codenummer / N° code	Model / Modèle	Verpakking / Conditionnement	Hoeveelheid / Quantité
524 01003	HTS-35SL	Spuit / Seringue	35 ml
524 01005	HTS25K	Bus / Bidon	25 Kg
524 00219	HTS-10S	Spuit / Seringue	10 ml

ANTI SEIZE PASTE

- ASP is een speciaal geformuleerde hoge temperatuur anti-seize pasta gebruikt om metaal interfaces te beschermen tegen aanvallen.
- Geschikt voor ferro-en non-ferro ondergronden, de pasta beschermt ook tegen hitte te bevriezen en de gal en de lekkage op de pasvlakken.
- De niet-smeltende formule is eenvoudig en voordelig aan te brengen en zal niet druipen wanneer aangepast op hete oppervlakken.
- Beschermt tegen extreme temperaturen en milieu-aanval (tot 700 °C).

Eigenschappen :

Puur koperen basis verzekert een lange levensduur.

Verlaagt wrijving - vermindert de slijtage en daardoor vermindert de onderhoudskosten.

Duurzame afdichting niet beïnvloed door krimp, uitbreiding of trillingen.

ANTI SEIZE PASTE

- ASP est une pâte spécialement formulée avec un haut pouvoir antigrippant à haute température utilisée pour protéger les interfaces métal contre la surface de contact.
- Convient pour les surfaces de métaux ferreux ou non ferreux, la pâte protège également contre le gel et les fuites sur les surfaces de contact.
- La formule non-fondante est facile et économique à appliquer et ne gouttera pas lorsqu'elle sera appliquée sur des surfaces chaudes.
- Protège contre les températures extrêmes et d'attaques de l'environnement (jusqu'à 700 °C).

Spécifications :

Base de cuivre pour assurer une longue vie.

Diminue la friction - réduit l'usure des outils et réduit ainsi les coûts de maintenance.

Joint permanent non-affecté par la contraction, l'expansion ou à des vibrations.



Codenummer / N° code	Model / Modèle	Verpakking / Conditionnement	Hoeveelheid / Quantité
524 10000	ASP02S	Spuit / Seringue	2 ml

ONDERHOUD / MAINTENANCE



◀ LABEL REMOVER DET400B

De DET label remover is een complex mengsel van oplosmiddelen ontworpen voor snelle en efficiënte verwijdering van gelijmd papier, zelfklevende etiketten en lijmresten.

Eigenschappen :

Vergemakelijkt zonder krassen het verwijderen van etiketten zonder dat daarbij lijmresten blijft aan het oppervlakte

Zeer goede compatibel met de meeste kunststoffen, rubbers, elastomeren, en geverfde oppervlakken.

Maak een test voor gevoelige kunststoffen. Niet gebruiken op polystyreen

LABEL REMOVER DET400B

Le décolle étiquettes DET est un mélange de solvant complexe spécialement conçu pour le retrait efficace et rapide des papiers collés, étiquettes adhésives et résidus de colles.

Spécifications :

Facilite le décollage des étiquettes sans laisser de résidu adhésif ou sans rayer la surface collée.

Très bonne compatibilité avec la plupart des matières plastiques, caoutchoucs, élastomères et les surfaces vernies.

Faire un essai pour les matières plastiques fragiles. Ne pas utiliser sur du polystyrène.

Codenummer / N° code	Model / Modèle	Verpakking / Conditionnement	Hoeveelheid / Quantité
525 60100	DET400B	Spuitbus / Aérosol	400 ml



◀ STATICIDE HEAVY DUTY

Heavy Duty Staticide regelt de aantrekkingskracht van vuil en stof bij hoge vrijing van poreuze ondergronden.

Gebruik :

Voor gebruik op poreuze oppervlakken waar een langere bescherming vereist is en waar sprake is van een hoog besmettingsniveau zoals transportbanden.

Gebruik op poreuse ondergronden, zoals stof, stoelen, kleding en tapijten etc.

Eigenschappen :

Vorkomt statische elektriciteit op tapijten en stoffen. beschermt personeel van statische « schokken »

Beschermt tegen beschadiging en vernieling veroorzaakt door statische ontlading

Toegevoegde bescherming tegen statische elektriciteit, die kan ontbranden door brandbare dampen, poeders en stof die explosies en brand veroorzaken

Effectief op vochtigheidsniveaus zo laag als 3 %

Niet degraderen onder thermische cyclus

STATICIDE HEAVY DUTY

Staticide Heavy Duty contrôle l'attraction de la saleté et la poussière à haut frottement des surfaces poreuses.

Utilisation :

Pour une utilisation sur des surfaces poreuses où une protection à long terme est nécessaire où il ya un niveau de contamination élevé, comme les bandes transporteuses

Utilisez sur des surfaces absorbantes, comme du tissu, des chaises, des vêtements et des tapis, etc...

Spécifications :

Empêche l'accumulation d'électricité statique sur les tapis et les tissus protège le personnel de statique des « chocs »

Protège contre les dommages et les destructions causées par l'électricité statique

Ajout d'une protection d'accumulation d'électricité statique, qui peut enflammer des vapeurs inflammables, des poudres et des poussières provoquant des explosions et des incendies

En vigueur à des niveaux d'humidité aussi bas que 3 %

Ne se dégrade pas dans le cyclage thermique

Codenummer / N° code	Model / Modèle	Verpakking / Conditionnement
524 12005	E2005HD	Spuitbus / Vaporisateur



◀ AIRDUSTER

- Ontstoffend gas.
- Onontvlambaar, kan onder spanning gebruikt worden.

Eigenschappen :

Kracht regelbaar door drukknop

AIRDUSTER

- Gaz dépoussiérant.
- Idéal pour dépoussiérer les endroits difficilement accessibles.

Spécifications :

Ininflammable, peut être utilisé sous tension

Puissance réglable par pression sur un bouton poussoir

Codenummer / N° code	Model / Modèle	Verpakking / Conditionnement	Hoeveelheid / Quantité
524 00100	EAD-200D	Spuitbus / Aérosol	200 ml
524 00101	EAD-400D	Spuitbus / Aérosol	400 ml

AIRDUSTER PLUS

- Ontstoftend gas onder hoge druk.
- Voor gemakkelijke en onmiddellijke ontstofting van grote oppervlaktes of volumineuze onderdelen.

Eigenschappen :

Onontvlambaar, kan onder spanning gebruikt worden.
Kracht regelbaar door druk op drukkноп

AIRDUSTER PLUS

- Gaz dépoussiérant haute pression.
- Permet le dépoussiérage aisé et instantané de grandes surfaces ou de sous-ensembles volumineux.

Spécifications :

Ininflammable, peut être utilisé sous tension
Puissance réglable par la pression du bouton poussoir



Codenummer / N° code	Model / Modèle	Verpakking / Conditionnement	Hoeveelheid / Quantité
524 00107	EADPI-200	Spuitbus / Aérosol	200 ml
524 00106	EADP-400	Spuitbus / Aérosol	400 ml

BLOCLUBE RED-GREEN

Rood of groene blokkeervernis voor het blokkeren van alle regelbare elementen (schroeven, moeren, potentiometers,...)

Eigenschappen :

Kan gebruikt worden als waarborgcontrole
Bewerkbaar gedurende 10 minuten

BLOCLUBE RED-GREEN

Vernis de blocage rouge ou vert pour bloquer tous les éléments réglables (vis, écrou, potentiomètre,...)

Spécifications :

Peut s'utiliser comme contrôle de garantie
Manipulable durant 10 minutes



Codenummer / N° code	Model / Modèle	Verpakking / Conditionnement	Hoeveelheid / Quantité
524 02010	BLR-15BE	Flesje / Flacon	15 ml
524 02011	BLV-15BE	Flesje / Flacon	15 ml

FREEZER

- Afkoeler.
- Voor snelle afkoeling tot - 50 °C, voor het opsporen van defecten bij koude.

Eigenschappen :

Onontvlambaar

FREEZER

- Refroidisseur.
- Permet de refroidir rapidement à - 50 °C, pour aider à la détection des pannes à froid.

Spécifications :

Ininflammable



Codenummer / N° code	Model / Modèle	Verpakking / Conditionnement	Hoeveelheid / Quantité
524 00200	FRE-200D	Spuitbus / Aérosol	200 ml
524 00201	FRE-400D	Spuitbus / Aérosol	400 ml

MINIMAL CHARGING FREEZER

MCF, is een krachtige niet-corrosieve koelmiddel voor gebruik als een snelle en veilige wijze voor koeling van kleine onderdelen, met name in elektrische en elektronische apparatuur, en om defecte gesoldeerde verbindingen en oververhitting componenten op te sporen.

MINIMAL CHARGING FREEZER

MCF, est un puissant réfrigérant non corrosif à utiliser comme une méthode rapide et sûre de refroidissement petits composants, en particulier dans les équipements électriques et électroniques, et pour détecter des joints soudés défectueux et de surchauffe des composants.



Codenummer / N° code	Model / Modèle	Verpakking / Conditionnement	Hoeveelheid / Quantité
524 00200	FRE-200D	Spuitbus / Aérosol	200 ml
524 00201	FRE-400D	Spuitbus / Aérosol	400 ml



◀ LABEL REMOVER WITH BRUSH

Voor het makkelijk verwijderen van doordringbare etiketten.

Eigenschappen :

- Kompatibel met alle materialen
- Economisch en met aangename geur
- Geleverd met omwisselbaar buisje en borstel
- Ook beschikbaar in Pen Pack, spuitbus 200 ml en bus 1 L

▶ LABEL REMOVER WITH BRUSH

Pour décoller facilement des étiquettes perméables.

Eigenschappen :

- Compatible avec tous types de matériaux
- Économique et d'odeur agréable
- Livré avec un tube capillaire et une brosse interchangeable
- Disponible également en Pen Pack, aérosol de 200 ml et en bidon de 1 L

Codenummer / N° code	Model / Modèle	Verpakking / Conditionnement	Hoeveelheid / Quantité
524 02022	524 02022	Spuitbus / Aérosol	200 ml



◀ SILVER CONDUCTIVE PAINT

- Geleidende zilververf.
- Voor het herstellen van de printbanen, de contacten van soepele toetsenborden.

Eigenschappen :

- Zeer kleine weerstand
- Ook beschikbaar in flesje 26 g en 50 g

▶ SILVER CONDUCTIVE PAINT

- Peinture conductrice à l'argent.
- Permet de réparer les pistes de circuits imprimés, les contacts de claviers souples, les reprises de connexions.

Spécifications :

- Très faible résistance
- Disponible également en flacon de 26 g et 50 g

Codenummer / N° code	Model / Modèle	Verpakking / Conditionnement	Hoeveelheid / Quantité
524 00602	SCP-03B	Flesje / Flacon	3 g
524 00604	SCP-50G	Flesje / Flacon	50 g



◀ SURFACE MOUNT REWORK FLUX

Flux zonder residu, sneldrogend, te gebruiken bij soldeer- en desoldeerwerken.

Eigenschappen :

- Uitstekende soldeerbaarheid

▶ SURFACE MOUNT REWORK FLUX

Flux sans résidus à séchage rapide à utiliser lors des opérations de soudage et dessoudage

Spécifications :

- Excellente brasabilité

Codenummer / N° code	Model / Modèle	Verpakking / Conditionnement	Hoeveelheid / Quantité
524 04001	SMF-12P	Pen	5 x 12 ml



◀ CLEAR MECHANICAL OIL

- Heldere olie.
- Smeermiddel voor precisiemechanica.
- Langdurige bescherming.

Eigenschappen :

- Is bestand tegen hoge temperaturen en sterke druk
- Stolt niet
- Bevat MOS2

▶ CLEAR MECHANICAL OIL

- Huile claire.
- Lubrifiant fin pour mécanismes de précision.
- Assure une protection de longue durée.

Spécifications :

- Résiste aux températures élevées et aux fortes pressions
- Ne fige pas
- Contient du MOS2

Codenummer / N° code	Model / Modèle	Verpakking / Conditionnement	Hoeveelheid / Quantité
524 00407	CMO-200D	Spuitbus / Aérosol	200 ml

CONTACTSMEERMIDDELEN / LUBRIFIANTS DE CONTACT

CONTACT CLEANER NCE

Het gebruikte oplosmiddel is een oplosmiddel droog NCE met snelle verdamping en een zeer efficiënte reiniging van elektrische toestellen, mechanische en elektronische. Het is de ideale vervanger voor gechloteerde oplosmiddelen en fluorkoolwaterstoffen (CFK's, HCFC's, T111...). De NCE is een ontvlambaar oplosmiddel.

Gebruik :

De NCE is efficiënt voor het ontvetten van elektrische contacten, elektronische circuits en componenten, precisie en optische instrumenten, het wordt gebruikt waar een grondige reiniging en snelle verdamping vereist is. De NCE bevat brandbare oplosmiddelen. Niet spuiten in open vuur, hitte of elektrische apparatuur in werking. De NCE wordt gebruikt in immersie-of spray. De NCE wordt ook gebruikt in onderhoud of snelle droging is noodzakelijk

Eigenschappen :

Tast geen kunststoffen, elastomeren en rubber aan, laat een perfect schoon en droog oppervlakte na

De NCE is een droog oplosmiddel, laat geen residu achter

Technische gegevens :

Dichtheid bij 20 °C : 0,79

Inademing : 500 ppm

Vlampunt : - 48 °C

Residu : < 1 ppm

Verdampingssnelheid : 2 (ether = 1)

Kookpunt : 36 °C

CONTACT CLEANER NCE

Le solvant de nettoyage NCE est un solvant sec à évaporation rapide d'une grande efficacité pour le nettoyage des équipements électriques, mécaniques et électroniques. Il est le remplaçant idéal des solvants chlorés et fluorés (CFC, HCFC, T111,...). Le NCE est un solvant inflammable.

Utilisation :

Le NCE est efficace pour tout dégraissage de contacts électriques, circuits et composants électroniques, instruments d'optiques et de précision, il est utilisé partout ou un nettoyage minutieux et une évaporation rapide est demandée. Le NCE contient des solvants inflammables. Ne pas vaporiser sur une flamme, une source de chaleur ou sur des équipements électriques en fonctionnement. Le NCE s'utilise en immersion ou par vaporisation. Le NCE s'utilise aussi dans les opérations de maintenance ou un séchage rapide est nécessaire

Caractéristiques :

N'agresse pas les plastiques, élastomères et caoutchouc, laisse une surface parfaitement nettoyée et sèche

Le NCE est un solvant sec, il ne laisse pas de résidus

Spécifications techniques :

Densité à 20 °C : 0,79

Toxicité par inhalation : 500 ppm

Point éclair : - 48 °C

Résidu d'évaporation < 1 ppm

Taux d'évaporation 2 (éther = 1)

Point d'ébullition 36 °C



Codenummer / N° code	Model / Modèle	Verpakking / Conditionnement	Hoeveelheid / Quantité
525 00100	NCE400B	Spuitbus / Aérosol	400 ml
525 00101	NCE01L	Bus / Bidon	1 L
525 00105	NCE05L	Bus / Bidon	5 L

CONTACT CLEANER LUBRICANT

- Smerend contactreinigingsmiddel.
- Verwijdert oxidatie en elke contaminatie op elektrische contacten.
- Laat een licht smerende film na om slijtage te verminderen en de kwaliteit van de signalen te verbeteren zonder stof aan te trekken.

CONTACT CLEANER LUBRICANT

- Nettoyant de contacts lubrifiant.
- Elimine l'oxydation et toutes contaminations sur les contacts électriques.
- Laisse un léger film lubrifiant pour diminuer l'usure et améliorer la qualité des signaux sans attirer la poussière.

Codenummer / N° code	Model / Modèle	Verpakking / Conditionnement	Hoeveelheid / Quantité
524 00400	EML-200F	Spuitbus / Aérosol	200 ml





CONTACT TREATMENT GREASE 2G

- Smeermiddel voor alle mechanische contacten.
- Uitstekende bescherming van de contacten.
- Beperkt elektrische bogen en slijtage van de contacten.

Eigenschappen :

Zal niet migreren van de verticale contacten of oppervlakken

Zeer compatibel met plastic

Bruikbaar bij hoog- en laagspanning

CONTACT TREATMENT GREASE 2G

- Graisse pour tous contacts mécaniques.
- Assure une excellente protection des contacts.
- Evite la production d'arc électrique réduisant ainsi l'usure du contact.

Spécifications :

Ne migre pas de contacts verticaux ou surfaces

Excellente compatibilité avec les plastiques

Utilisable à basse comme à haute tension

Codenummer / N° code	Model / Modèle	Verpakking / Conditionnement	Hoeveelheid / Quantité
524 01521	SGA20S	Spuit / Seringue	20 ml
524 01522	SGA01K	Bus / Bidon	1 Kg
524 01523	SGA05K	Bus / Bidon	5 Kg
524 01524	SGA12.5K	Bus / Bidon	12,5 Kg
524 01525	SGA25K	Bus / Bidon	25 Kg



CONTACT TREATMENT GREASE 2GX

- Smeermiddel voor alle mechanische contacten.
- Uitstekende bescherming van de contacten.
- Beperkt elektrische bogen en slijtage van de contacten.

Eigenschappen :

Zeer compatibel met plastic

Bruikbaar bij hoog- en laagspanning

Niet-smeltend contactsmoer van hoge kwaliteit

CONTACT TREATMENT GREASE 2GX

- Graisse pour tous contacts mécaniques.
- Assure une excellente protection des contacts.
- Evite la production d'arc électrique réduisant ainsi l'usure du contact.

Spécifications :

Excellente compatibilité avec les plastiques

Utilisable à basse comme à haute tension

Graisse non fluide de très bonne qualité

Codenummer / N° code	Model / Modèle	Verpakking / Conditionnement	Hoeveelheid / Quantité
524 01621	SGB20S	Spuit / Seringue	20 ml
524 01620	SGB35SL	Spuit / Seringue	35 ml
524 01630	SGB200D	Spuit / Seringue	200 ml
524 01622 Bus - Bidon 1 kg	SGB01K	Bus / Bidon	1 Kg
524 01623 Bus - Bidon 5 kg	SGB05K	Bus / Bidon	5 Kg
524 01624 Bus - Bidon	SGB12.5K	Bus / Bidon	12,5 Kg
524 01625 Bus - Bidon kg	SGB025K	Bus / Bidon	25 Kg



CONTACT TREATMENT GREASE CG53A

Smeermiddel voor contacten.

Eigenschappen :

Zeer compatibel met plastic

Geleverd met spuit met Luer-Lock punt

Goede resultaten zowel bij lage als bij hoge temperaturen

Ideaal voor automobielschakelaars

CONTACT TREATMENT GREASE CG53A

Graisse pour contact.

Spécifications :

Très bonne compatibilité avec les plastiques

Livrée avec une seringue à embout Luer-Lock

Bonnes performances à des températures basses comme hautes

Idéale pour les commutateurs des automobiles

Codenummer / N° code	Model / Modèle	Verpakking / Conditionnement	Hoeveelheid / Quantité
524 01644	CG53A35SL	Spuit / Seringue	35 ml

HARSEN / RÉSINES

2 COMPONENTEN EPOXY HARS / RÉSINES ÉPOXY BICOMPOSANT

ER2001

- ER2001 hars is een brandvertragend middel, voor algemeen gebruik, in twee delige verpakking.
- De gebruikte vlamvertragende technologie is van propere type, leidt tot relatief lage toxische dampen en lage rookontwikkeling.

Eigenschappen :

Medium viscositeit

Algemeen gebruik

Zelfdovend

Uitstekende isolatie

Gecertificeerd volgens UL94V-0

Inbedding en inkapseling van de circuits

Gedrukt, omvormers, transformatoren en afgietsels

ER2001

- La résine ER2001 est autoextinguible, à usage général, en sachet divisé en deux composants.
- La technologie utilisée pour l'autoextinction est propre, aboutissant à des fumées à toxicité relativement faible avec une faible émission de fumées.

Spécifications :

Viscosité moyenne

Usage général

Auto-extinguible

Excellentes caractéristiques d'isolation

Certifiée UL94V-0

Enrobage et encapsulation des circuits

Imprimés, onduleurs, transformateurs et moulages



Codenummer / N° code	Model / Modèle	Kleur / Couleur	Hoeveelheid / Quantité
524 05001	ER2001RP250G	Gebroken wit / Blanc cassé	250 g

ER2002

- ER2002 hars wordt voor algemene doeleinden gebruikt, met brandvertragend en met een laag dermatisch risico.
- De verharder is niet onderworpen aan de remming van vocht, zodat de hars een uitstekende uitstraling heeft, zelfs wanneer verharding bij kamertemperatuur.
- Het verhogen van de exotherm temperatuur is zeer laag wanneer grote volumes worden uitgehard bij kamertemperaturen.

ER2002

- La résine ER2002 est à usage général, auto extinguable à faible danger dermatique.
- Le durcisseur n'est pas sujet à l'inhibition de l'humidité de sorte que la résine présente un excellent aspect, même lorsqu'elle durcit à température ambiante.
- L'élévation de la température exotherm est très faible lorsque de gros volumes sont durcis à température ambiante.



Codenummer / N° code	Model / Modèle	Kleur / Couleur	Hoeveelheid / Quantité
524 05002	ER2002RP250G	Zwart / Noir	250 g
524 05003	ER2002RP500GE	Zwart / Noir	500 g

ER2074

- ER2074 hars is een brandvertragend middel, voor algemeen gebruik, in twee delige verpakking.
- De gebruikte vlamvertragende technologie is van propere type, leidt tot relatief lage toxische dampen en lage rookontwikkeling.

Eigenschappen :

Uitstekende thermische geleidbaarheid

Voldoet aan UL94 V-0 goedkeuring"

Lage krimp en exotherm

Goede chemische-en waterdichtheid

Uitstekende elektrische eigenschappen

Niet-giftig

Vrij van schurende vulstoffen, lage dragen een versterking machines

ER2074

- La résine ER2074 est auto-extinguible, à usage général, en sachet divisé en deux composants.
- La technologie utilisée pour l'auto-extinction est propre, aboutissant à des fumées a toxicité relativement faible avec une faible émission de fumées.

Spécifications :

Excellente conductivité thermique

Conforme UL94 V-0 approbation

Faible retrait et de dégagement de chaleur

bonne résistance chimique et de l'eau

Excellentes propriétés électriques

Non toxique

Libre de charges abrasives, une faible usure sur les machines de distribution



Codenummer / N° code	Model / Modèle	Kleur / Couleur	Hoeveelheid / Quantité
524 05004	ER2074RP250G	Wit / Blanc	250 g
524 05009	ER2074K1K	Wit / Blanc	1.000 g
524 05011	ER2074K5K	Wit / Blanc	5.000 g



◀ **ER2188**

- ER2188 hars is een brandvertragend middel, voor algemeen gebruik, in twee delige verpakking.
- De gebruikte vlamvertragende technologie is van propere type, leidt tot relatief lage toxische dampen en lage rookontwikkeling.

Eigenschappen :

- Uitstekende thermische geleidbaarheid
- Voldoet aan UL94 V-0 goedkeuring
- Lage krimp en exotherm
- Goede chemische-en waterdichtheid
- Uitstekende elektrische eigenschappen
- Niet-giftig
- Vrij van schurende vulstoffen, lage dragen een versterking machines

ER2188

- ER2188 est auto-extinguible, à usage général, en sachet divisé en deux composants.
- Le système utilise un durcisseur sans DDM ou d'autres amines aromatiques.
- La technologie utilisée pour l'auto-extinction est propre, aboutissant à des fumées a toxicité relativement faible avec une faible émission de fumées.

Spécifications :

- Excellente conductivité thermique
- Conforme UL94 V-0 approbation
- A faible viscosité
- Faible retrait et de dégagement de chaleur
- Bonne résistance chimique et à l'eau
- Excellentes propriétés électriques
- Non-toxiques
- Libre de charges abrasives, une faible usure sur les machines de distribution

Codenummer / N° code	Model / Modèle	Kleur / Couleur	Hoeveelheid / Quantité
524 05006	ER2188RP250G	Zwart / Noir	250 g
524 05008	ER2188K5K	Zwart / Noir	5.000 g



◀ **ER2195**

- ER2195 hars is een brandvertragend middel, voor algemeen gebruik, in twee delige verpakking.
- De gebruikte vlamvertragende technologie is van propere type, leidt tot relatief lage toxiciteit dampen en rook een lage emissie.

Eigenschappen :

- Uitstekende elektrische eigenschappen
- Brandvertragend goedgekeurd UL94 V-0
- Uitstekende hechting op een breed schaal van substraten
- Lage krimp en exotherm
- Goede chemische en waterbestendigheid
- Kleur verschillen van hars en verharder laat visuele controle voor de doeltreffende vermenging
- Kosten effectief

ER2195

- ER2195 est un retardateur de flamme, à usage général, en sachet divisé en deux composants.
- La technologie utilisée est ignifuge de type « clean » menant à des émanations de toxicité relativement faible et faible émission de fumée.

Spécifications :

- Excellentes propriétés électriques Ignifuge
- Approuvés UL94 V-0
- Excellente adhérence à une grande variété de substrats
- Faible retrait et exothermique
- Bonne résistance chimique et à l'eau.
- Les différences de couleur de résine et du durcisseur permet un contrôle visuel pour un mélange efficace.
- Rentable

Codenummer / N° code	Model / Modèle	Kleur / Couleur	Hoeveelheid / Quantité
524 05010*	ER2195K25K	Zwart / Noir	25.000 g

* Emmer / Seau



◀ **ER2218**

- ER2218 is een twee componenten hars met een lage dichtheid en flexibiliteit.
- Het gebruik van deze hars wordt aanbevolen als het nodig is om een onderdeel in te kapselen en waar het noodzakelijk is om het gewicht van de component zo licht mogelijk te behouden.
- Andere voordelen van het systeem bevat hoge thermische isolatieeigenschappen met een zeer lage doorgang van vermogen.

ER2218

- ER2218 est une résine deux composants avec une faible densité et flexibilité.
- L'utilisation de cette résine est recommandé s'il est nécessaire d'encapsuler un composant et où il est essentiel de maintenir le poids du composant le plus léger possible.
- Les autres avantages du système comprend un isolation thermique élevée avec une permittivité électrique très faible.

Codenummer / N° code	Model / Modèle	Kleur / Couleur	Hoeveelheid / Quantité
524 05007	ER2218RP250G	Zwart / Noir	250 g

2 COMPONENTEN POLYURETHAAN HARS / RÉSINES POLYURÉTHANE BICOMPOSANT

UR5041

UR5041 is een ultra hoog vermogen polyurethaan hars systeem dat een uitstekende weerstand biedt tegen zeewater en heeft een lage waterabsorptie.

Eigenschappen :

- Hoge taaiheid en scheurvastheid
- Uitstekende weerstand tegen oxidatie
- Lage Vocht Gevoeligheid tijdens Behandeling
- Goede hechting op de meeste Oppervlakken
- Propriëties Ingehouden bij lage temperaturen (tot - 60 °C)

UR5041

UR5041 est une résine polyurethane de haute performance qui offre une excellente résistance à l'eau de mer et une faible absorption d'eau.

Spécifications :

- Haute ténacité et résistance à la déchirure
- Excellente résistance à l'oxydation
- Faible sensibilité à l'humidité pendant le durcissement
- Bonne adhésion à la plupart des supports.
- Propriétés conservées à basses températures (jusqu'à - 60 °C)



Codenummer / N° code	Model / Modèle	Kleur / Couleur	Hoeveelheid / Quantité
524 05100	UR5041RP250G	Zwart / Noir	250 g

UR5044

UR5044 is een ultra hoog vermogen, brandvertragende polyurethaan hars die is in eerste instantie ontwikkeld werd voor het inkapselen van gevoelige elektronische en elektrische componenten waar de omstandigheden extremen en gevarieerd kunnen zijn.

Eigenschappen :

- Flexibiliteit bij extreme temperaturen van - 70 tot + 120 °C
- Lage vocht gevoeligheid tijdens en na de kuur
- Uitstekende elektrische eigenschappen
- Volledig goedgekeurd en gecertificeerd volgens UL 94 V-0 op 6 mm dikte.
- Hoogst behaalde cijfer 0 wanneer het wordt getest door UL op hete draad ontsteking test (6 mm dikte)
- Zacht, re-enterable

UR5044

UR5044 est une résine polyurethane haute performance, d'encapsulation ignifuge qui a été développé principalement pour l'encapsulation des composants électroniques ou électriques fragiles où les conditions peuvent être extrêmes et variées.

Spécifications :

- La flexibilité à des températures extrêmes de - 70 à + 120 °C
- Faible sensibilité à l'humidité, pendant et après le mélange
- Excellentes propriétés électriques
- Entièrement approuvés et certifiés UL 94 V-0 à 6 mm d'épaisseur
- Atteint la cote la plus élevée, 0, lorsqu'il est testé par UL sur le test de câbles d'allumage à chaud (épaisseur 6 mm)
- Mou et réparable



Codenummer / N° code	Model / Modèle	Kleur / Couleur	Hoeveelheid / Quantité
524 05101	UR5044FP250G	Blauw / Bleu	250 g

UR5547

UR5547 is een halfharde, brandvertragend polyurethaan hars potting bij uitstekend geschikt voor toepassingen waar kleine en kwetsbare onderdelen zijn betrokken, omdat het uitgeharde product zeer weinig stress vertoont.

Eigenschappen :

- Voldoet aan UL94 V-0 bij 1,5 mm dikte
- Lage wateropname
- Uitstekende slagvastheid
- Goede hechting op een grote verscheidenheid van oppervlakken
- Goede elektrische eigenschappen

UR5547

UR5547 est une résine semi-rigide de polyuréthane ignifuge idéale pour les applications où les composants petits et délicats ont impliqués car la résine ne transmet que très peu de stress, même lorsque thermiquement cyclé.

Spécifications :

- Conforme à la norme UL94 V-0 à l'épaisseur de 1.5mm
- Faible absorption d'eau
- Excellente résistance aux chocs
- Bonne adhérence sur une grande variété de substrats
- Bonnes propriétés électriques



Codenummer / N° code	Model / Modèle	Kleur / Couleur	Hoeveelheid / Quantité
524 05105	UR5547RP500G	Zwart / Noir	500 g



◀ **UR5048**

- UR5048 is een amber flexibele en makkelijk verwijderbare polyurethaan hars, die vanwege zijn 'digoutable' eigenschappen gemakkelijk verwijderd van uitgeharde materiaal uit gebroken of defecte units.
- In de meeste gevallen de helderheid van het materiaal maakt het gebrek te worden gespot zonder het strippen van de hele unit en de reparatie kan dan worden gelokaliseerd.

Eigenschappen :

- Uitstekende flexibiliteit bij lage temperatuur tot - 60 °C
- Lage viscositeit
- Lage inbedding spanning
- Uitstekende elektrische eigenschappen
- Ideaal voor het beschermen van gevoelige componenten van de mechanische en thermische schokken
- Lage vocht gevoeligheid tijdens het uitharden
- Zeer lage wateropname

UR5048

- UR5048 est une résine polyuréthane ambre clair. Elle offre une excellente protection contre les chocs thermiques et mécaniques et un très faible stress sur les composants fragiles.
- Dans la plupart des cas la clarté de la matière permet le défaut d'être repéré, sans décapage toute l'unité et de la réparation peut alors être localisé.

Spécifications :

- Excellente flexibilité à basse température jusqu'à -60 ° C
- Faible viscosité
- Le stress d'ancrage bas
- Excellentes propriétés électriques
- Idéal pour protéger les composants sensibles contre les chocs mécaniques et thermiques
- Faible sensibilité à l'humidité pendant le durcissement
- Très faible absorption d'eau

Codenummer / N° code	Model / Modèle	Kleur / Couleur	Hoeveelheid / Quantité
524 05102	UR5048RP250GE	Amber / Ambre	250 g



◀ **UR5097**

- UR5097 is een brandvertragend, thermisch geleidende, twee delige polyurethaan hars.
- De uitgeharde polyurethaan is bijzonder geschikt voor toepassingen met strenge temperatuurcyclussen of thermische schokken eisen.

Eigenschappen :

- Uitstekende elektrische eigenschappen
- Goede hechting op de meeste oppervlakken
- Lage wateropname
- Brandvertragend - goedgekeurd volgens UL 94-V-0
- Bevat geen halogenen
- Hoge mate van taaiheid

UR5097

- UR5097 est une résine polyurethane double composants retardateur de flamme, thermiquement conducteur, d'empotage et idéale pour l'encapsulation.
- Le polyuréthane durci est particulièrement adapté aux applications avec des cycles de températures rigoureux ou choc thermique.

Spécifications :

- Excellentes propriétés électriques
- Bonne adhésion à la plupart des supports
- Faible absorption d'eau
- Ignifuge - approuvés UL 94-V-0
- Ne contient pas d'halogènes
- Haut degré de ténacité

Codenummer / N° code	Model / Modèle	Kleur / Couleur	Hoeveelheid / Quantité
524 05103	UR5097RP250G	Zwart / Noir	250 g



◀ **UR5528**

- UR5528 is een dubbel component polyurethaan hars die uitstekend bestand tegen water is waardoor het geschikt is voor een breed scala aan toepassingen waar het binnendringen van water of vocht kan zijn.

Eigenschappen :

- Uitstekende hechtingseigenschappen op een grote verscheidenheid van oppervlakken
- Door de lage viscositeit laat het product zich makkelijk aanbrengen
- Uitstekend bestand tegen zuren, logen en andere producten op waterbasis
- Duurzaam en zeer taai

UR5528

- UR5528 est une résine polyurethane double composants pour rempotage et encapsulage avec d'excellentes propriétés de résistance à l'eau ce qui convient pour une large gamme d'applications où l'eau ou l'infiltration d'humidité peut être un sujet de préoccupation.

Spécifications :

- Excellentes propriétés d'adhésion à une grande variété des supports
- Faible viscosité permettant une facilité d'application
- Excellente résistance aux acides, aux alcalins et d'autres matières aqueuses
- Durable avec un haut degré de ténacité

Codenummer / N° code	Model / Modèle	Kleur / Couleur	Hoeveelheid / Quantité
524 05104	UR5528RP250GE	Zwart / Noir	250 g

Multiple horizontal lines for writing notes.





7

**OPSLAG EN TRANSPORT
STOCKAGE ET TRANSPORT**

OPSLAG EN TRANSPORT STOCKAGE ET TRANSPORT

Printplatenhouders / Porte-cartes	301
Schuimen / Mousses	302
Koffers / Valises	303
Gereedschapskisten / Caisses à outils.....	316
ESD Containers voor verzending / Conteneurs ESD pour l'expédition	307
Containers voor de stockage / Conteneurs pour le stockage	309
ESD kasten / Armoires ESD	312
SMD-Rollenhouders / Magasins pour rouleaux SMD	313
Dozen / Boîtes	314
Assortimentdozen / Boîtes d'assortiment.....	315
CARRY-LITE / CARRY-LITE.....	317
Bakjes en schuimen / Godets et mousses.....	318
Zichtbakken / Bacs à becs	318
Rolwagens / Chariots	319

PRINTPLATENHOUDERS / PORTE-CARTES

MODELLEN 100 - 180 - 300 MM

- Dubbelzijdige wanden in geleidend plastic
- Aanpasbaar aan het formaat van de gedrukte schakeling.
- Snelle montage.
- Stapelbaar.
- Flexibiliteit, de aluminiumprofielen zijn verkrijgbaar per meter.
- Gids voor makkelijke inbreng van de gedrukte schakelingen.

MODÈLES 100 - 180 - 300 MM

- Parois double face en matière plastique conducteur.
- Ajustable aux dimensions du circuit imprimé
- Montage rapide.
- Empilable.
- Flexibilité, le profilé en aluminium est livrable au mètre.
- Guide pour faciliter l'insertion des circuits imprimés.

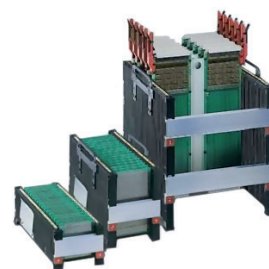

MODEL 700

Systeem ontworpen voor gebruik van automatische assembleerlijnen. De aanpassing in breedte van de kaarhouder is snel en nauwkeurig.

- Nummering op de zijpanelen voor gemakkelijke inbreng.
- Blokkeersysteem voor beveiliging tijdens transport
- Stapelbaar.
- Omkeerbaar voor dubbelzijdige schakelingen.
- Automatische breedteregeling.
- Grote keuze aan modellen.

MODÈLE 700

Système conçu pour l'utilisation dans des lignes d'assemblage automatique. Le réglage de la largeur du porte-cartes est rapide et précis.

- Repérage latéral par bande chiffrée.
- Système de blocage des cartes pendant le transport.
- Empilable.
- Réversible pour circuits double face.
- Réglage automatique de la largeur.
- Choix important de modèles.



Codenummer / N° code	Model / Modèle
704 13071	701-3

LABETRAY

- Printplatenhouders.
- PCB RACK (L-vorm) in zwart geleidend plastic om elektronische kaarten verticaal te stockeren op de werkplaats.

LABETRAY

- Plateaux porte-cartes.
- PCB RACK (en L) en plastique conducteur noir, conçus pour le stockage vertical des cartes électroniques sur le poste de travail.

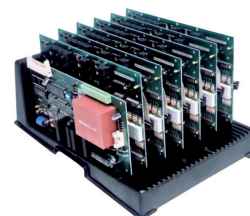

Codenummer / N° code	Diepte / Profondeur	Afmetingen / Dimensions
758 78041 30	200 mm	208 x 272 x 93 mm
758 78041 32	350 mm	355 x 268 x 128 mm

SCHUIMEN / MOUSSES

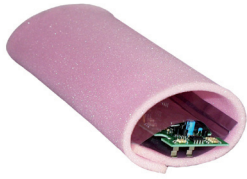

◀ ANTISTATISCH SOEPEL ROOS SCHUIM

- Gebruik : verpakking van printkaarten.
- Materie : polyurethaan 30 Kg/m³.
- Rs < 10 E12 ohms.

MOUSSE SOUPLE ANTISTATIQUE ROSE

- Emploi : emballage des cartes.
- Matériau : Polyuréthane 30 Kg/m³.
- Rs < 10 E12 ohms.

Codenummer / N° code	Dikte / Épaisseur	Afmetingen / Dimensions
758 78041 61	6 mm	1 x 1,5 m
758 78041 62	10 mm	1 x 1,5 m



◀ GELEIDEND SOEPEL ZWART SCHUIM

- Gebruik : verpakking van printkaarten.
- Materie : polyurethaan 50 Kg/m³.
- Rs < 10 E6 Ohm.

MOUSSE SOUPLE CONDUCTRICE NOIRE

- Emploi : emballage des cartes.
- Matériau : Polyuréthane 50 Kg/m³.
- Rs < 10 E6 ohms.

Codenummer / N° code	Dikte / Épaisseur	Afmetingen / Dimensions
758 78041 68	6 mm	1 x 1 m
758 78041 70	10 mm	1 x 1 m
758 78063 00	10 mm	550 x 350 mm
758 78063 06	10 mm	360 x 260 mm

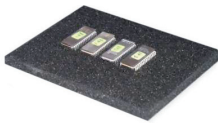

◀ GELEIDEND HARD ZWART SCHUIM

- Gebruik : bescherming van de pinnen van de IC's.
- Materie : polyuretaan met dimensionale structuur met 70 Kg/m³.
- Rs < 10 E5 Ohm.

MOUSSE DURE CONDUCTRICE NOIRE

- Emploi : protection des pins de circuits intégrés.
- Matériau : Polyuréthane 70 Kg/m³.
- Rs < 10 E5 ohms.

Codenummer / N° code	Dikte / Épaisseur	Afmetingen / Dimensions
758 78041 72	6 mm	1 x 1 m
758 78041 74	10 mm	1 x 1 m

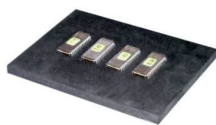

◀ DISSIPATIEVE SCHUIM IN ZWART POLY-ETHYLEEN

- Recycleerbaar.
- Gebruik : bescherming van de pinnen van de IC's.
- Materie : polyethleen met dimensionale structuur met 65 Kg/m³.
- Rs < 10 E9 Ohm.

MOUSSE DISSIPATRICE POLYÉTHYLÈNE NOIRE

- Recyclable.
- Emploi : Protection des pins de circuits intégrés.
- Matériau : Polyéthylène réticulé 65 Kg/m³.
- Rs < 10 E9 ohms.

Codenummer / N° code	Dikte / Épaisseur	Afmetingen / Dimensions
758 78041 57	7,5 mm	1 x 0,5 m

KOFFERS / VALISES

PRESENTATIEKOFFER

- Aluminium koffer voor product presentaties bij de verkoop.
- De koffer is voorzien van rubber elastiekjes voor het klemmen van de producten in het deksel en op de tussenlaag.

VALISE DE PRÉSENTATION

- Valises en aluminium pour les présentations de produits dans le domaine de la vente.
- La valise est équipée d'élastiques pour la fixation des produits dans le couvercle et sur l'intercalaire repliable.

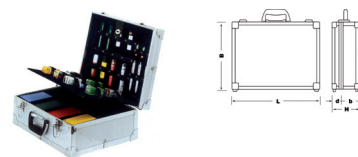

Codenummer / N° code	Binnenafmetingen / Dimensions intérieures	Buitenafmetingen / Dimensions extérieures	d	b	Gewicht / Poids
848 00349	430 x 320 x 175 mm	460 x 370 x 200 mm	55 mm	120 mm	3,5 Kg

PROFI BOX

- Een stevige, compacte aluminiumbox met 23 mm frameprofiel.
- Het speciale ontwerp gemaakt voor optimaal gebruik van de ruimte, met de bovenste delen vouwen uit naar de zijkant voor een maximale toegang.
- De inhoud van de zijdelen worden beveiligd door aparte deksels.
- Een nauwkeurig instelbare tussenlaag systeem houdt de inhoud op zijn plaats.

PROFI BOX

- Une valise robuste et compacte en aluminium avec cadre profilé de 23 mm.
- La conception spéciale permet le meilleur usage possible de l'espace, avec les sections supérieures s'ouvrant sur le côté pour un accès maximal.
- Le contenu des sections latérales est garanti par des couvercles séparés.
- Un système d'intercalaire finement réglable garde le contenu en place.

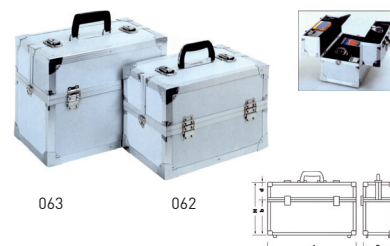

Codenummer / N° code	Model / Modèle	Binnenafmetingen / Dimensions intérieures	Buitenafmetingen / Dimensions extérieures	d	b	Gewicht / Poids
848 00062	Profi-Box II	350 x 210 x 240 mm	390 x 250 x 275 mm	110 mm	130 mm	3,7 Kg
848 00063	Profi-Box III	380 x 210 x 240 mm	425 x 275 x 335 mm	110 mm	185 mm	4,4 Kg

FLIGHTCASE

- Aluminium koffer speciaal ontworpen voor de veeleisende professionele toepassingen.
- Stabiliteit wordt verzekert door middel van beschermende en afgeronde hoeken in metaal, met grote afmetingen, zoals bvb :
 - Composieten paneel in 6,5 mm aluminium platen en profielen geriveteerd op meerdere plaatsen.
 - Oppervlakken in dik et robuust aluminium aan de buitenkant.
- Interieur met voorgesneden blokjes schuim en tussenlagen.

FLIGHTCASE

- Valises en alu particulièrement solides conçues pour les utilisations professionnelles les plus exigeantes.
- Stabilité assurée par des coins de protection à rotation en métal, par le choix des matériaux de grandes dimensions p- ex :
 - Panneau composite en alu 6,5 mm bords profils rivés en plusieurs endroits.
 - Surfaces en alu à la paroi épaisse et robuste.
- Intérieur avec mousse en dés prédécoupés avec un nouveau système de compartiments Velcro.

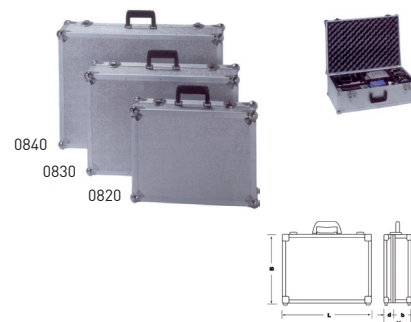

Codenummer / N° code	Model / Modèle	Binnenafmetingen / Dimensions intérieures	Buitenafmetingen / Dimensions extérieures	d	b	Gewicht / Poids
848 00820	Flightcase II	445 x 325 x 140 mm	480 x 370 x 175 mm	40 mm	100 mm	4,3 Kg
848 00830	Flightcase III	585 x 385 x 185 mm	620 x 430 x 220 mm	35 mm	150 mm	6,0 Kg
848 00840	Flightcase IV	680 x 480 x 200 mm	715 x 525 x 235 mm	35 mm	165 mm	7,0 Kg

COMPUTER-DESIGN

COMPUTER-DESIGN

Codenummer / N° code	Model / Modèle	Binnenafmetingen / Dimensions intérieures
848 00438	Pilotcase - CP	440 x 180 x 290 mm

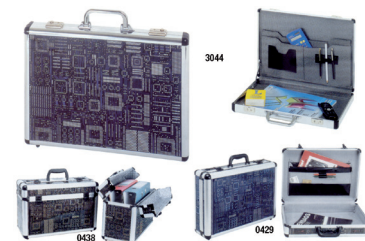



0005



0001 0002 0003 0004 0006 0007 0008

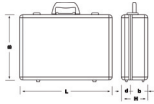

TOPSTAR

- Aluminium koffer met een aantrekkelijk design met halfronde hoeken.
- De speciale profielen van 23 mm breed zijn versterkt aan de binnenkant.
- Met voorgesneden blokjes schuim zijn deze koffers geschikt voor een groot aantal apparaten / producten en bieden ze een optimale bescherming.

TOPSTAR

- Valises en aluminium d'une optique très attractive par son design avec angles semi-arrondis.
- Les profils spéciaux de 23 mm de large sont renforcés à l'intérieur.
- Grâce à la mousse en dés prédécoupés, ces valises peuvent s'adapter à un grand nombre d'appareils / produits et assurent une protection optimale.

Codenummer / N° code	Model / Modèle	Binnenafmetingen / Dimensions intérieures	Buitenafmetingen / Dimensions extérieures	d	b	Gewicht / Poids
848 00001	Topstar 0	270 x 205 x 115 mm	290 x 250 x 140 mm	45 mm	70 mm	1,2 Kg
848 00002	Topstar 100	320 x 230 x 115 mm	335 x 280 x 140 mm	45 mm	70 mm	1,3 Kg
848 00003	Topstar I	370 x 270 x 140 mm	390 x 320 x 160 mm	50 mm	90 mm	1,8 Kg
848 00004	Topstar II	440 x 310 x 125 mm	460 x 355 x 145 mm	50 mm	75 mm	2,1 Kg
848 00005	Topstar II/black	440 x 310 x 125 mm	460 x 355 x 145 mm	50 mm	75 mm	2,1 Kg
848 00006	Topstar II/L	440 x 310 x 180 mm	460 x 355 x 195 mm	50 mm	130 mm	2,3 Kg
848 00007	Topstar III	500 x 420 x 160 mm	520 x 470 x 180 mm	45 mm	115 mm	3,4 Kg
848 00008	Topstar IV	500 x 420 x 240 mm	520 x 470 x 260 mm	45 mm	195 mm	3,8 Kg

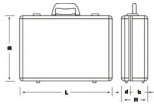

0320

0310

TOPSTAR SE

- Aluminium koffer, aantrekkelijk design.
- De speciale profielen van 23 mm hebben een versterkte holle ruimte.
- Aluminium composiet panelen met een dikte van 5 mm die voor een hoge stabiliteit zorgt.
- Binnenkant : compartimenten van moduleerbare grootte met cellulaire schuim (voorgesneden).

TOPSTAR SE

- Valise en aluminium, design attractif.
- Les profils spéciaux de 23 mm ont une cavité intérieure renforcée.
- Panneaux composites en alu d'une épaisseur de 5 mm assurant à l'ensemble une grande stabilité.
- Intérieur : compartiments de taille modulable plus mousse cellulaire (des prédécoupés).

Codenummer / N° code	Model / Modèle	Binnenafmetingen / Dimensions intérieures	Buitenafmetingen / Dimensions extérieures	d	b	Gewicht / Poids
848 00310	Topstar I SE	370 x 270 x 135 mm	405 x 320 x 155 mm	45 mm	90 mm	2,2 Kg
848 00320	Topstar II SE	420 x 300 x 135 mm	460 x 345 x 155 mm	45 mm	90 mm	2,5 Kg



0301

0302

0303

TOPSTAR BOX

- Koffer met identieke constructie als de serie « Topstar » : met versterkt afgeronde profielen 23 mm holle ruimte.
- Veelvoudige gebruik voor vervoer, verpakking en presentatie van artikelen.
- Binnenkant : compartimenten van moduleerbare grootte.
- Box-modellen I en Box II zijn uitgerust met een schouderband.

TOPSTAR BOX

- Box de construction identique à la série « Topstar » : profils arrondis de 23 mm avec cavité intérieure renforcée.
- Usage multiple pour transport, présentation et emballage d'articles pas trop volumineux.
- Intérieur : compartiments de tailles modulables.
- Les modèles Box I et Box II sont équipés d'une bandoulière.

Codenummer / N° code	Model / Modèle	Binnenafmetingen / Dimensions intérieures	Buitenafmetingen / Dimensions extérieures	d	b	Gewicht / Poids
848 00301	Topstar-Box I	325 x 130 x 200 mm	360 x 175 x 240 mm	45 mm	155 mm	1,7 Kg
848 00302 4	Topstar-Box II	400 x 140 x 235 mm	440 x 185 x 275 mm	45 mm	190 mm	2,0 Kg
848 00303	Topstar-Box III	375 x 215 x 265 mm	415 x 265 x 295 mm	45 mm	220 mm	2,8 Kg

ECO

Aluminium koffer.

ECO

Valises en aluminium.



Codenummer / N° code	Model / Modèle	Binnenafmetingen / Dimensions intérieures	Buitenafmetingen / Dimensions extérieures	d	b	Gewicht / Poids
848 00110	Alu ECO I	350 x 265 x 125 mm	370 x 310 x 145 mm	35 mm	90 mm	1,7 Kg
848 00120	Alu ECO II	440 x 315 x 145 mm	460 x 355 x 165 mm	55 mm	90 mm	2,3 Kg
848 00118	Alu I-S	360 x 320 x 135 mm	385 x 360 x 155 mm	35 mm	100 mm	1,9 Kg

ALU PROFI

- Robuuste aluminium koffer met afgeronde rand 23 mm en versterkte delen.
- Voor het dragen van zware en volumineuze inhoud.
- Binnenkant : cellulaire schuim (pre-cut).

ALU PROFI

- Valise en alu robuste avec bords profilés de 23 mm et parties renforcées.
- Destinée à recevoir un contenu lourd et volumineux.
- Intérieur : mousse cellulaire (dés prédécoupés).



Codenummer / N° code	Model / Modèle	Binnenafmetingen / Dimensions intérieures	Buitenafmetingen / Dimensions extérieures	d	b	Gewicht / Poids
848 00125	Alu II Profi	425 x 305 x 135 mm	450 x 355 x 160 mm	40 mm	95 mm	2,4 Kg
848 00135	Alu III Profi	580 x 380 x 160 mm	605 x 435 x 185 mm	45 mm	115 mm	4,5 Kg
848 00145	Alu IV Profi	675 x 475 x 200 mm	695 x 525 x 225 mm	45 mm	155 mm	4,9 Kg

TOPCASE

- Zelfdragende aluminium koffer met een representatieve en luxueuze design.
- Deze aluminium gesloten koffers volgens een moderne technologie hebben een matte en edele uitstraling door een speciale afwerking.
- Modellen Notebook II en Notebook III worden geleverd met een verstelbare schouderband.

TOPCASE

- Valise monocoque entièrement en alu d'un design représentatif et luxueux. Ces
- Valises en alu fermées résultent d'une technologie moderne d'emboutissage profond ont un aspect mat et noble grâce à une finition spéciale.
- Les modèles II Notebook et III Notebook sont équipés d'une bandoulière ajustable.



Codenummer / N° code	Model / Modèle	Binnenafmetingen / Dimensions intérieures	Buitenafmetingen / Dimensions extérieures	d	b	Gewicht / Poids
848 00451	Topcase I	320 x 235 x 75 mm	335 x 280 x 85 mm	30 mm	45 mm	1,4 Kg
848 00452	Topcase II	400 x 295 x 80 mm	425 x 340 x 90 mm	35 mm	45 mm	2,1 Kg
848 00444	Topcase II Notebook	400 x 295 x 80 mm	425 x 340 x 90 mm	35 mm	45 mm	2,1 Kg
848 00453	Topcase III Notebook	450 x 335 x 85 mm	480 x 380 x 100 mm	35 mm	50 mm	2,6 Kg
848 00454	Topcase IV	445 x 335 x 110 mm	470 x 380 x 120 mm	35 mm	65 mm	2,8 Kg
848 00445	Topcase V	450 x 340 x 145 mm		45 mm	100 mm	3,3 Kg

TECTRA ECO

Robuuste en waterbestendige koffers geleverd met 2 sloten.

TECTRA ECO

Valises robustes et étanches livrées avec 2 verrous.



Codenummer / N° code	Model / Modèle	Binnenafmetingen / Dimensions intérieures	Buitenafmetingen / Dimensions extérieures	d	b	Gewicht / Poids
848 01901	Tectra ECO I	430 x 290 x 150 mm	465 x 365 x 180 mm	40 mm	110 mm	3,1 Kg
848 01902	Tectra ECO II	504 x 352 x 195 mm	570 x 425 x 215 mm	55 mm	140 mm	4,5 Kg

GEREEDSCHAPSKISTEN / CAISSES À OUTILS



◀ BOX 15"

Gereedschapskoffer met binnenplaat.

BOX 15"

Boite à outils avec plateau intérieur.

Codenummer / N° code	Model / Modèle	Afmetingen / Dimensions	Gewicht / Poids
742 27226	135207	210 x 395 x 220 mm	1.110 Kg



◀ BOX 17"

Gereedschapskoffer met binnenplaat.

BOX 17"

Boite à outils avec un plateau intérieur.

Codenummer / N° code	Model / Modèle	Afmetingen / Dimensions	Gewicht / Poids
742 33500	135221	229 x 442 x 223 mm	1.283 Kg



◀ BOX 20"

Gereedschapskoffer met binnenplaat.

BOX 20"

Boite à outils avec un plateau intérieur.

Codenummer / N° code	Model / Modèle	Afmetingen / Dimensions	Gewicht / Poids
742 33449	135238	260 x 518 x 275 mm	1.971 Kg



◀ BOX 20"L

Gereedschapskoffer met 2 afneembare organizers en binnenplaat.

BOX 20"L

Boite à outils avec 2 organizers amovibles et un plateau intérieur.

Codenummer / N° code	Model / Modèle	Afmetingen / Dimensions	Gewicht / Poids
742 26960	135245	260 x 518 x 275 mm	2.263 Kg



◀ COMPACT 27

- Gereedschapskist.
- 6 bakjes : 1x A7-1, 2x A9-1, 1x A9-4, 1x A8-1, 1x A9-2.
- Materie : polipropyleen, sleet-, kras- en vormbestendig.
- Twee compartimenterbare laden met bakjes.

COMPACT 27

- Caisse à outils.
- 6 godets : 1x A7-1, 2x A9-1, 1x A9-4, 1x A8-1, 1x A9-2.
- Matériau : Polypropylène, résistant à l'usure, aux rayures ainsi qu'aux déformations.
- Deux tiroirs compartimentables avec godets.

Codenummer / N° code	Model / Modèle	Kleur / Couleur	Afmetingen / Dimensions	Gewicht / Poids
742 17180	136587	Antraciet / Anthracite	248 x 474 x 239 mm	2,6 Kg



◀ SERVICECASE 10

Codeslot.

SERVICECASE 10

Fermeture à code.

Koffer geleverd met :

- 2 grote en 3 kleine houders
- 2 dozen
- 1 afscheiding

Mallette livrée avec :

- 2 grands et 3 petits supports
- 2 boîtes
- 1 séparateur

Codenummer / N° code	Model / Modèle	Afmetingen / Dimensions	Kleur / Couleur
742 25741	125741	187 x 535 x 402 mm	Grijs / Gris

ESD CONTAINERS VOOR VERZENDING / CONTENEURS ESD POUR L'EXPÉDITION

Deze dozen beschermen de gevoelige printplaten tegen statische ladingen. De cortronic (blauwe) versie heeft een geleidende coating in het karton verwerkt in tegenstelling tot de Corstat (zwarte) versie waar het oppervlak antistatisch behandeld wordt.

Ces boîtes protègent les circuits sensibles aux charges statiques. La version Cortronic (bleue) a un enduit conducteur dans la masse tandis que la version Corstat (noire) a un traitement antistatique en surface.

STANDAARDDOZEN

Deze dozen worden enkel als platte vorm geleverd.

- CORTRONIC.

BOITES STANDARDS

Ces boites sont livrées uniquement en découpe à plat.

- CORTRONIC.

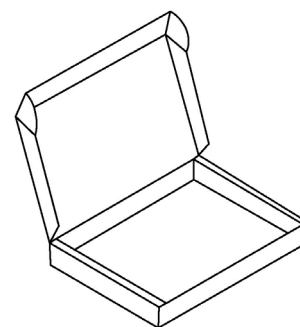

Codenummer / N° code	Model / Modèle	Binnenafmetingen / Dimensions intérieures
750 23001	01-TVS	40 x 40 x 15 mm
750 23002	02-TVS	62 x 62 x 25 mm
750 23005	05-TVS	100 x 55 x 25 mm
750 23010	10-TVS	183 x 127 x 38 mm
750 23015	15-TVS	178 x 127 x 64 mm
750 23020	20-TVS	190 x 135 x 40 mm
750 23030	30-TVS	250 x 191 x 38 mm
750 23040	40-TVS	250 x 191 x 64 mm
750 23045	45-TVS	250 x 191 x 110 mm
750 23050	50-TVS	267 x 216 x 64 mm
750 23055	55-TVS	300 x 300 x 100 mm
750 23057	57-TVS	380 x 280 x 60 mm
750 23060	60-TVS	420 x 220 x 40 mm
750 23065	65-TVS	420 x 220 x 65 mm

SCHUIM VOOR CVS / TVS

Dissipatief cellenschuim « AS » rooskleurig.

- Hoogte : 20 mm

MOUSSES POUR CVS / TVS

Mousse dissipative à alvéoles « AS » de couleur rose.

- Hauteur : 20 mm

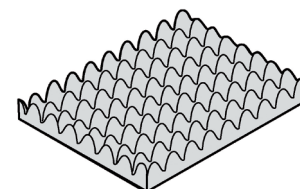

Codenummer / N° code	Model / Modèle	Binnenafmetingen / Dimensions intérieures
750 01005	05-NS AS	100 x 55 mm
750 01010	10-NS AS	183 x 128 mm
750 01015	15-NS AS	178 x 127 mm
750 01020	20-NS AS	190 x 135 mm
750 01030	30-NS AS	250 x 191 mm
750 01040	40-NS AS	250 x 191 mm
750 01045	45-NS AS	250 x 191 mm
750 01050	50-NS AS	267 x 216 mm
750 01055	55-NS AS	300 x 300 mm
750 01057	57-NS AS	380 x 280 mm
750 01060	60-NS AS	420 x 220 mm
750 01065	65-NS AS	420 x 220 mm

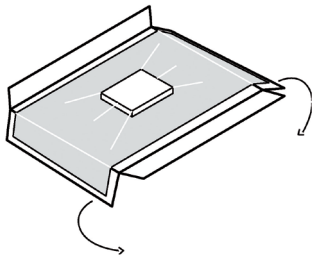

◀ **INLEGMATERIAAL VOOR CVS / TVS**

Dissipatief inlegstuk met PE film.

CALES POUR CVS / TVS

Cales dissipatives avec film Polyéthylène.

Codenummer / N° code	Model / Modèle	Binnenafmetingen / Dimensions intérieures
750 24010	10-DFP	183 x 127 mm
750 24015	15-DFP	178 x 127 mm
750 24020	20-DFP	190 x 135 mm
750 24030	30-DFP	250 x 191 mm
750 24040	40-DFP	250 x 191 mm
750 24045	45-DFP	250 x 191 mm
750 24050	50-DFP	267 x 216 mm
750 24055	55-DFP	300 x 300 mm
750 24057	57-DFP	380 x 280 mm
750 24060	60-DFP	420 x 220 mm
750 24065	65-DFP	420 x 220 mm

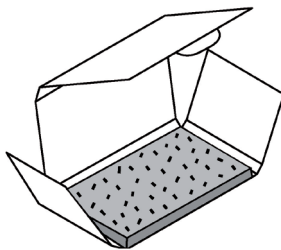

◀ **DOZEN VOOR « E-PROMS »**

Deze dozen zijn voorzien van zwart geleidend schuim van 6 mm dik.

- CORTRONIC.

BOITES POUR « E-PROM'S »

Ces boîtes sont pourvues de mousse conductrice noire d'épaisseur 6 mm.

- CORTRONIC.

Codenummer / N° code	Model / Modèle	Binnenafmetingen / Dimensions intérieures
750 04010	10-TEP EL-PE	100 x 60 x 15 mm
750 04005	05-TEP EL-PE	95 x 30 x 15 mm
750 04020	20-TEP EL-PE	120 x 100 x 15 mm
750 04030	30-TEP EL-PE	155 x 70 x 25 mm

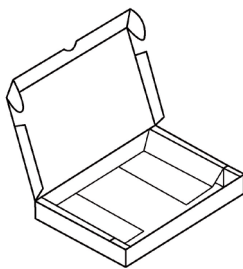

◀ **DOZEN MET GEÏNTEGREERDE KAARTSTUTTEN**

- CORTRONIC.

BOÎTES À CALAGE INTÉGRÉ POUR CARTE

- CORTRONIC.

Codenummer / N° code	Model / Modèle	Binnenafmetingen / Dimensions intérieures
750 06010	10-TKVS	135 x 195 x 25 mm
750 06020	20-TKVS	135 x 195 x 65 mm
750 06030	30-TKVS	268 x 190 x 45 mm

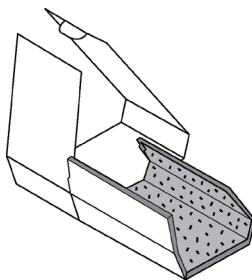

◀ **DOZEN COR-PACK**

Met dissipatief cellenschuim « AS » rooskleurig.

- CORTRONIC.

BOITES COR-PACK

Avec mousse dissipative à alvéoles « AS » de couleur rose.

- CORTRONIC.

Codenummer / N° code	Model / Modèle	Binnenafmetingen / Dimensions intérieures
750 07005	05-TCP AS	150 x 115 x 40 mm
750 07010	10-TCP AS	200 x 140 x 50 mm
750 07020	20-TCP AS	280 x 140 x 100 mm

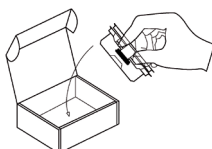

◀ **IC DOZEN**

Verzendingsdozen met thermogevormde ESD houder voor QFP of BGA.

- CORTRONIC.

BOÎTES POUR CI

Boîte d'expédition avec support thermoformé ESD pour QFP ou BGA.

- CORTRONIC.

CONTAINERS VOOR DE STOCKAGE / CONTENEURS POUR LE STOCKAGE

PRESENTEERBLADEN SERIE CTR

Deze presenteerbladen worden naar keuze met of zonder dissipatief (roze) of geleidend schuim (zwart) geleverd.

- CORSTAT.

PLATEAUX SÉRIE CTR

Ces plateaux sont livrés au choix avec ou sans mousse dissipative (rose) ou conductrice (noire).

- CORSTAT.

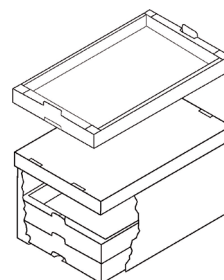

Codenummer / N° code	Model / Modèle	Binnenafmetingen / Dimensions intérieures
750 10005	05-CTR AS	297 x 230 x 28 mm
750 10006	06-CTR AS	297 x 230 x 55 mm
750 10007	07-CTR AS	305 x 243 x 40 mm
750 10020	20-CTR AS	499 x 330 x 28 mm
750 10025	25-CTR AS	499 x 330 x 40 mm
750 10030	30-CTR AS	499 x 330 x 70 mm

CONTAINERS MET TUSSENSCHOTTEN

Containers speciaal ontworpen voor de stockering, de verzending en het intern transport.

- CORTRONIC
- Voorzien van het « ESD » waarschuwingsteken.
- Door het verwijderen van tussenschotten in de lengte is het mogelijk de capaciteit van de compartimentente te groten.

CONTENEURS À ENTRETOISES

Conteneurs étudiés pour permettre le stockage, l'expédition et le transport interne.

- CORTRONIC
- Pourvu du sigle d'avertissement « ESD ».
- Par enlèvement d'intercalaires dans le sens de la longueur, il est possible d'augmenter la capacité des compartiments.

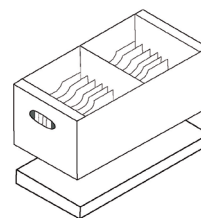

Codenummer / N° code	Model / Modèle	Binnenafmetingen / Dimensions intérieures	Breedte / Largeur	Lengte / Longueur
750 25010	10-TSC	270 x 169 x 195 mm	1	5
750 25015	15-TSC	372 x 388 x 84 mm	19	4
750 25020	20-TSC	386 x 386 x 176 mm	4	9
750 25030	30-TSC	386 x 386 x 358 mm	8	3
750 25040	40-TSC	424 x 272 x 281 mm	3	10
750 25045	45-TSC	493 x 390 x 166 mm	9	3
750 25048	48-TSC	562 x 355 x 150 mm	5	10
750 25050	50-TSC	562 x 355 x 329 mm	5	10

MULTIBOX

- Compatibel met alle plastic containers « Euro »
- CORTRONIC
- Met antikras en antivocht buitenoppervlakken.
- Tussenschotten beschikbaar op aanvraag in de formaten : 50 x 20, 103 x 20, 158 x 20 en 320 x 20 mm. Met hoogte 50, 100 of 200 mm.
- Voor de tussenschotten kunnen ook CORTRONIC stutten voor elektronische kaarten bekomen worden.

MULTIBOX

- Compatible avec toutes les caisses plastiques « Euro ».
- CORTRONIC
- A surfaces extérieures anti-rayures et anti-humidité.
- Cloisonnement disponible sur demande dans les formats : 50 x 20, 103 x 20, 158 x 20 et 320 x 20 mm. Avec pour hauteur 50, 100 ou 200 mm.
- Pour les cloisonnements, il est également possible d'obtenir des intercalaires de calage CORTRONIC pour cartes électroniques.

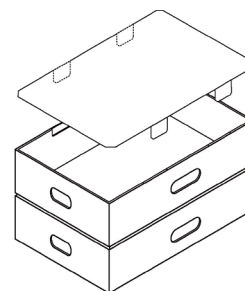

Codenummer / N° code	Model / Modèle	Binnenafmetingen / Dimensions intérieures
750 26005	05-MB	365 x 269 x 109 mm
750 26010	10-MB	565 x 365 x 109 mm
750 26020	20-MB	565 x 365 x 209 mm
750 26030	30-MB	565 x 365 x 309 mm
750 26040	40-MB	565 x 365 x 412 mm

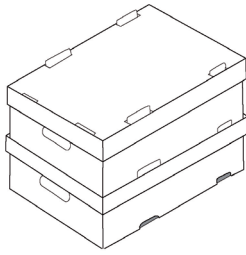

◀ **STAPELBARE CONTAINERS**

- CORTRONIC.
- Gebruikbaar met of zonder deksel.
- Zonder deksel geleverd.

CONTENEURS EMPILABLES

- CORTRONIC.
- Utilisable avec ou sans couvercle.
- Livré sans couvercle.

Codenummer / N° code	Model / Modèle	Binnenafmetingen / Dimensions intérieures
750 12010	10-CSC	362 x 251 x 139 mm
750 12015	15-CSC	362 x 251 x 220 mm
750 12020	20-CSC	551 x 362 x 139 mm
750 12030	30-CSC	551 x 362 x 172 mm
750 12035	35-CSC	551 x 362 x 220 mm
750 12040	40-CSC	550 x 365 x 400 mm

Toebehoren / Accessoires

Codenummer / N° code	Model / Modèle	Beschrijving / Description	Afmetingen / Dimensions
750 12110	10/15 CSC-D	Deksel voor 10/15-CSC / Couvercle pour 10/15-CSC	362 x 251 mm
750 12120	20/30/35/40 CSC-D	Deksel voor 20/30/35/40-CSC / Couvercle pour 20/30/35/40-CSC	551 x 362 mm

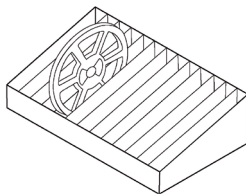

◀ **ROLHOUDERS**

- CORSTAT.

SUPPORTS POUR ROULEAUX

- CORSTAT.

Codenummer / N° code	Model / Modèle	Binnenafmetingen / Dimensions intérieures	Rollen ø / ø rouleaux
750 14010	10-CRB	380 x 180 x 100 mm	180 mm
750 14030	30-CRB	355 x 286 x 220 mm	380 mm

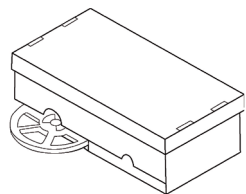

◀ **ROLHOUDERS FIFO**

- CORSTAT.

SUPPORTS POUR ROULEAUX FIFO

- CORSTAT.

Codenummer / N° code	Model / Modèle	Binnenafmetingen / Dimensions intérieures	Rollen ø / ø rouleaux
750 16010	10-CRF	380 x 200 x 130 mm	180 mm



◀ **ROL**

- Maat op aanvraag.

ROULEAUX

- Taille sur demande.

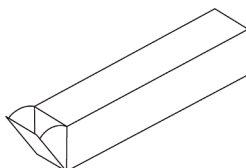

◀ **KOKERDOZEN VOOR IC-STAVEN**

- CORSTAT.

BOÎTES FERMÉES POUR TUBES

- CORSTAT.

Codenummer / N° code	Model / Modèle	Binnenafmetingen / Dimensions intérieures
750 15005	05-CTB	600 x 95 x 45 mm
750 15010	10-CTB	590 x 95 x 95 mm

KOKERDOZEN VOOR IC-STAVEN FIFO

- CORSTAT.

BOITES POUR TUBES FIFO

- CORSTAT.

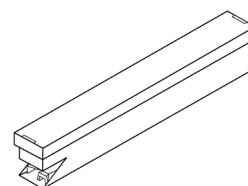

Codenummer / N° code	Model / Modèle	Binnenafmetingen / Dimensions intérieures
750 18010	10-CFI	600 x 50 x 100 mm

OPEN STOCKEERDOZEN

- CORSTAT.

BOITES OUVERTES DE STOCKAGE

- CORSTAT.

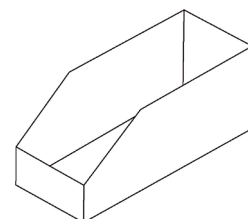

Codenummer / N° code	Model / Modèle	Binnenafmetingen / Dimensions intérieures
750 17005	05-CLBO	180 x 62 x 65 mm
750 17010	10-CLBO	285 x 150 x 110 mm
750 17015	15-CLBO	292 x 109 x 122 mm
750 17020	20-CLBO	580 x 65 x 65 mm
750 17030	30-CLBO	592 x 109 x 122 mm
750 17040	40-CLBO	592 x 153 x 70 mm
750 17045	45-CLBO	590 x 200 x 180 mm
750 17050	50-CLBO	615 x 100 x 130 mm

NEW BOX

Antistatische containers in zwart polypropyleen geleidend materiaal. Standaard Europese afmetingen 400 x 300 mm en 400 x 600 mm R < 10 exp6 Ohms.

NEW BOX

Containers antistatiques en polypropylène conducteur noir. Dimensions aux standards européens 400 x 300 mm et 400 x 600 mm. R < 10 exp6 Ohms.



Codenummer / N° code	Model / Modèle	Binnenafmetingen / Dimensions intérieures	Buitenafmetingen / Dimensions extérieures	Hoeveelheid / Volume
758 78046 90	Newbox 10	353 x 253 x 117 mm	400 x 300 x 120 mm	10 L
758 78046 87	Newbox 14	353 x 253 x 167 mm	400 x 300 x 170 mm	15 L
758 78046 88	Newbox 20	353 x 253 x 217 mm	400 x 300 x 220 mm	20 L
758 78046 89	Newbox 31	353 x 253 x 317 mm	400 x 300 x 320 mm	30 L
758 78046 92	Newbox 15	553 x 353 x 071 mm	600 x 400 x 075 mm	14 L
758 78046 94	Newbox 24	553 x 353 x 116 mm	600 x 400 x 120 mm	23 L
758 78046 93	Newbox 33	553 x 353 x 146 mm	600 x 400 x 150 mm	29 L
758 78046 98	Newbox 34	553 x 353 x 166 mm	600 x 400 x 170 mm	33 L
758 78046 99	Newbox 42	553 x 353 x 216 mm	600 x 400 x 220 mm	42 L
758 78046 96	Newbox 50	553 x 353 x 232 mm	600 x 400 x 236 mm	45 L
758 78046 95	Newbox 55	553 x 353 x 276 mm	600 x 400 x 280 mm	54 L
758 78046 97	Newbox 70	553 x 353 x 332 mm	600 x 400 x 336 mm	65 L
758 78046 85	Newbox 80	553 x 353 x 415 mm	600 x 400 x 420 mm	80 L

ESD KASTEN / ARMOIRES ESD



◀ A 1-1 S

Het model A1-1 bestaat uit opbouwramen (buitenafmetingen 275 x 250 x 30 mm) met openingen voor een snelle assemblage, een deksel zonder openingen en een basisplaat.

In deze ramen komen laden (binnenafmetingen 261 x 238 x 20 mm) waarin voorgevormde indeelbladen gezet kunnen worden. Men kan een keuze maken tussen 5 indeelbladen verschillend in vorm en afmetingen (van 16 tot 42 vakjes).

- Het aantal laden is beperkt in functie van de stabiliteit van de kast.

A 1-1 S

Le modèle A1-1 est composé de cadres empilables (dimensions externes 275 x 250 x 30 mm) pourvus de trous pour un assemblage rapide, d'un couvercle sans trous et d'un support de base.

Ces cadres reçoivent des tiroirs (dimensions internes 261 x 238 x 20 mm) qui eux-mêmes peuvent contenir des godets de formes et dimensions à choisir parmi 5 possibilités (de 16 à 42 petites cases).

- Le nombre de tiroirs est limité uniquement par la stabilité de l'ensemble.

Codenummer / N° code	Model / Modèle	Binnenafmetingen / Dimensions intérieures	Buitenafmetingen / Dimensions extérieures	Kleur / Couleur
740 01500	A1-1S 6-FOLD LIASTAT	261x 238 x 20 mm	275 x 250 x 30 mm	Zwart / Noir



◀ A 1-1 SMD

Het programma omvat ook een model dat speciaal voor SMD componenten bestemd is, ref. A1-1-SMD.

Dit type is uitgerust met 6 laden met elk 42 kleine ronde doosjes (diam. 27 mm) die in een voorgevormd blad op hun plaats houden worden.

- Merkingsetiketten zijn verkrijgbaar.

A 1-1 SMD

Il existe également au programme un modèle spécifique pour les composants SMD, réf. A1-1-SMD.

Ce type est pourvu de 6 tiroirs comportant chacun 42 petites boîtes rondes (diam. 27 mm) maintenues en place dans un plateau préformé.

- Des étiquettes de marquage sont disponibles.

Codenummer / N° code	Model / Modèle	Kleur / Couleur
740 01400	A1-1 SMD	Zwart / Noir

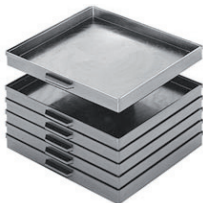

◀ A 1-1

De laden zelf zijn ook stapelbaar.

A 1-1

Il est à signaler que les tiroirs sont empilables.

Codenummer / N° code	Model / Modèle	Kleur / Couleur
740 01000	A1-1/16-6-10	Zwart / Noir

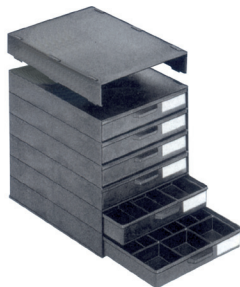

◀ A 1-2 S

Zelfde systeem maar met laden waarvan de interne afmetingen 340 x 250 x 40 mm zijn.

Voor dit model is er geen deksel voorzien maar er zijn afdichtingen om de openingen in het bovenste raam te dichten.

In de laden kunnen voorgevormde indeelbladen gezet worden, keuze van 8 modellen, van 3 tot 30 vakjes.

A 1-2 S

Même système mais équipé de tiroirs de dimensions internes 340 x 250 x 40 mm.

Pour ce modèle, il n'y a pas de couvercle mais bien des bouchons pour obturer les trous du cadre supérieur.

Les tiroirs peuvent contenir des plateaux composés de godets, 8 modèles au choix, de 3 à 30 emplacements.

Codenummer / N° code	Model / Modèle	Binnenafmetingen / Dimensions intérieures	Kleur / Couleur
740 02500	A1-2 S	340 x 250 x 40 mm	Zwart / Noir

A 1-4

Zelfde principe als de versie A1-1 maar uitgerust met laden van 340 x 250 x 22 mm.

De hoogte van 22 mm laat toe de opbergdozen Schlund voor chips te gebruiken (zie verder in deze catalogus).

Voor dit model, is er geen deksel voorzien, maar afdichtingen om de openingen in het bovenste raam te dichtten. Er bestaan 4 modellen indeelbladen, van 12 tot 42 vakjes.

A 1-4

Même principe que la version A1-1 mais équipé de tiroirs de dimensions 340 x 250 x 22 mm.

La hauteur de 22 mm permet d'y placer les boîtes de rangement Schlund pour chips (voir plus loin dans ce catalogue).

Pour ce modèle, il n'y a pas de couvercle mais des bouchons pour obturer les trous du cadre supérieur. 4 modèles de plateau sont disponibles de 12 à 42 godets.

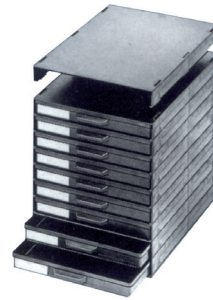

Codenummer / N° code	Model / Modèle	Binnenafmetingen / Dimensions intérieures	Kleur / Couleur
740 04500	A1-4	340 x 250 x 22 mm	Zwart / Noir

A 1-60

Zelfde opbouwsysteem van ramen en laden zoals serie A1-2 maar met laden met interne afmetingen 340 x 250 x 62 mm.

Voor deze serie zijn er drie modellen indeelbladen van 4, 6 en 9 vakjes.

A 1-60

Système modulaire de cadres et de tiroirs identique à la série A1-2 mais dont les dimensions internes des tiroirs sont 340 x 250 x 62 mm.

Pour ce modèle, il existe 3 modèles de plateau de 4, 6 et 9 emplacements.

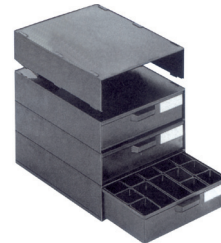

Codenummer / N° code	Model / Modèle	Binnenafmetingen / Dimensions intérieures	Kleur / Couleur
740 06500	A1-60	340 x 250 x 62 mm	Zwart / Noir

EGB-ROLLBOY

Het model EGB-Rollboy werd speciaal ontworpen voor gebruik in beschermde lokalen.

Het werkblad (585 x 365 mm) alsook de roletjes zijn antistatisch.

EGB-ROLLBOY

Le modèle EGB-Rollboy a été spécialement étudié pour le travail dans des locaux protégés.

Le plateau de travail (585 x 365 mm) ainsi que les roulettes sont antistatiques.



Codenummer / N° code	Model / Modèle	Laden afmetingen / Dimensions tiroirs	Buitenafmetingen / Dimensions extérieures	Laden aantal / Nombre de tiroirs
740 04534	EGB-ROLLBOY 4	340 x 250 x 22 mm	585 x 365 mm	36
740 04531	EGB-ROLLBOY 1	340 x 250 x 40 mm	585 x 365 mm	24
740 04532	EGB-ROLLBOY 2	340 x 250 x 62 mm	585 x 365 mm	16

SMD-ROLLENHOUDERS | MAGASINS POUR ROULEAUX SMD

MODELLEN VOOR VERTICALE STOCKAGE

Deze rolhouders bestaan in 3 uitvoeringen, t.t.z. voor rollen met diameter tot max. 250 mm, 330 mm en 380 mm - in antistatisch zwart.

- Ook verkrijgbaar in Grijs plastic.

MODÈLES POUR STOCKAGE VERTICAL

Ces magasins sont livrables en 3 versions, c-à-d pour rouleaux de diamètre max. 250 mm, 330 mm et 380 mm - couleur noire antistatique.

- Egalement disponibles en plastique de couleur grise.



Codenummer / N° code	Model / Modèle	Rollen aantal / Nombre de rouleau	Buitenafmetingen / Dimensions extérieures	ø max	Kleur / Couleur
740 04506	V11-4-6-10	25	450 x 240 mm	250 mm	Zwart / Noir
740 04508	V11-7-6-10	25	455 x 315 mm	330 mm	Zwart / Noir
740 04514	V11-14-6-10	10	455 x 360 mm	380 mm	Zwart / Noir



◀ **MODELLEN VOOR HORIZONTALE STOCKAGE**

Er bestaan ook houders waarin de rollen horizontaal geplaatst worden. Deze hebben een opening onderaan, zodat de eerste die erin geplaatst werd, er het eerst kan uitgenomen worden (first in/first out principe). Er zijn 3 modellen, t.t.z. voor rollen 180 mm, 330 mm en 380 mm.

MODÈLES POUR STOCKAGE HORIZONTAL

Il existe également des supports où les rouleaux sont placés horizontalement et pourvus d'une ouverture au niveau du rouleau placé au fond, permettant ainsi la sortie de celui-ci (principe first in/first out). 3 modèles sont présentés, c-à-d pour 180 mm, 330 mm et 380 mm.

Codenummer / N° code	Model / Modèle	Binnenafmetingen / Dimensions intérieures	Buitenafmetingen / Dimensions extérieures	ø max	Kleur / Couleur
740 04509	V11-8-6-10	182 x 169 x 190 mm	186 x 173 x 210 mm	180 mm	Zwart / Noir
740 04510	V11-9-6-10	335 x 315 x 190 mm	339 x 319 x 210 mm	330 mm	Zwart / Noir
740 04515	V11-15-6-10	375 x 365 x 230 mm	380 x 370 x 250 mm	380 mm	Zwart / Noir

SMD-ROLLENHOUDERS / MAGASINS POUR ROULEAUX SMD

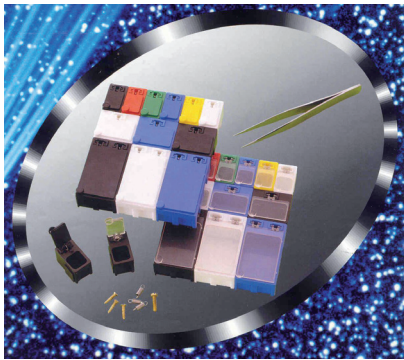

◀ **OPBERGDOZEN VOOR CHIPS**

Deze verpakkingsdoosjes voor SMD componenten worden aangeboden in 3 groottes en in verschillende kleuren.

Ze bestaan ook in zwarte antistatische versie.

- GROOTTE 1 (LxBxH) : 29 x 17 x 20 mm (standaardverpakking 100 stuks)
- GROOTTE 2 (LxBxH) : 29 x 33 x 20 mm (standaardverpakking 50 stuks)
- GROOTTE 3 (LxBxH) : 52 x 33 x 20 mm (standaardverpakking 25 stuks)

De 3 doosgroottes kunnen aan elkaar gezet worden, zoals de foto hierboven toont.

Met een fabriekslevertijd en in veelvoud van 100 stuks, kunnen ze ook met transparant deksel bekomen worden.

BOITES DE RANGEMENT POUR CHIPS

Ces petites boites d'emballage pour composants SMD sont présentées en 3 grandeurs et divers coloris.

Elles existent également en version noire antistatique.

- GRANDEUR 1 (Long. x larg.x haut.) : 29 x 17 x 20 mm (emballage standard 100 pièces)
- GRANDEUR 2 (Long. x larg.x haut.) : 29 x 33 x 20 mm (emballage standard 50 pièces)
- GRANDEUR 3 (Long. x larg.x haut.) : 52 x 33 x 20 mm (emballage standard 25 pièces)

Les 3 grandeurs de boites sont intégrables les unes dans les autres comme le montre la photo ci-dessus.

Avec un délai d'usine et par quantités multiples de 100 pièces, elles sont aussi livrables avec couvercle transparent.

Codenummer / N° code	Grootte / Grandeur	Afmetingen / Dimensions	Verpakking / Conditionnement	Kleur / Couleur
740 00100	1	29 x 17 x 20 mm	100 Stuks / Pièces	Zwart / Noir
740 00209	2	29 x 33 x 20 mm	50 Stuks / Pièces	Wit - Blanc
740 00200	2	29 x 33 x 20 mm	50 Stuks / Pièces	Zwart / Noir
740 00300	3	52 x 33 x 20 mm	25 Stuks / Pièces	Zwart / Noir



◀ **KLEINE ESD DOOSJES**

MINI BOITES ESD

Codenummer / N° code	Model / Modèle	Binnenafmetingen / Dimensions intérieures	Kleur / Couleur
740 05001	SMD-BOX N1-6-6-10-10	16 x 12 x 15 mm	Zwart / Noir
740 05002	SMD-BOX N2-6-6-10-10	37 x 12 x 15 mm	Zwart / Noir
740 05003	SMD-BOX N3-6-6-10-10	41 x 37 x 15 mm	Zwart / Noir
740 05004	SMD-BOX N4-6-6-10-10	68 x 57 x 15 mm	Zwart / Noir

GESTOCKEERD TYPE

Het gamma dozen gefabriceert door Licefa fabricceert is zeer uitgebreid.
 Bij belangstelling, vraag ons de volledige fabrieks-catalogus.
 Wij stockeren het type V9-25 met 20 compartimenten van 77 x 27 x 38 mm voor het opbergen van traditionele componenten.

TYPE STOCKÉ

La gamme de boîtes fabriquées par la firme Licefa est considérable.
 En cas d'intérêt, veuillez nous demander le catalogue complet de l'usine.
 Nous stockons le type V9-25 avec 20 compartiments de 77 x 27 x 38 mm pour le rangement des composants traditionnels.



Codenummer / N° code	Model / Modèle	Buitenaafmetingen / Dimensions extérieures	Kleur / Couleur
740 10816	V9-25V	295 x 175 x 42 mm	Blauw / Bleu

ASSORTIMENTDOZEN / BOÎTES D'ASSORTIMENT

PSC 6-12

- Met 1 schuifslot.
- Onbreekbaar transparant deksel.
- Materie : Polypropyleen (PP).

PSC 6-12

- Fermeture avec une glissière.
- Couvercle transparent incassable.
- Matériau : Polypropylène (PP).



Codenummer / N° code	Model / Modèle	Afmetingen / Dimensions	Aantal compartimenten / Nombre de compartiments	Kleur / Couleur
742 12857	136143 3	2 x 175 x 143 mm	12	Antraciet / Anthracite

PSC 6-7

- Met 1 schuifslot.
- Onbreekbaar transparant deksel.
- Materie : Polypropyleen (PP).

PSC 6-7

- Fermeture avec une glissière.
- Couvercle transparent incassable.
- Matériau : Polypropylène (PP).



Codenummer / N° code	Model / Modèle	Afmetingen / Dimensions	Aantal compartimenten / Nombre de compartiments	Kleur / Couleur
742 12833	136136	32 x 175 x 143 mm	7	Antraciet / Anthracite

PSC 5-18

- Met 1 schuifslot.
- Onbreekbaar transparant deksel.
- Materie : Polypropyleen (PP).

PSC 5-18

- Fermeture avec une glissière.
- Couvercle transparent incassable.
- Matériau : Polypropylène (PP).



Codenummer / N° code	Model / Modèle	Afmetingen / Dimensions	Aantal compartimenten / Nombre de compartiments	Kleur / Couleur
742 09963	136167	43 x 240 x 195 mm	18	Antraciet / Anthracite

PSB 4-15

- Met 2 schuifsloten.
- Onbreekbaar transparant deksel met U-profielen om de inhoud op zijn plaats te houden.
- Materie : Polypropyleen (PP).

PSB 4-15

- Fermeture avec deux glissières.
- Couvercle transparent incassable avec profils en U maintenant le contenu en place.
- Matériau : Polypropylène (PP).



Codenummer / N° code	Model / Modèle	Afmetingen / Dimensions	Aantal compartimenten / Nombre de compartiments	Kleur / Couleur
742 04111	104111	57 x 338 x 260 mm	15	Zwart / Noir



◀ **PSB 4-32**

- Met 2 schuifsloten.
- Onbreekbaar transparant deksel met U-profielen om de inhoud op zijn plaats te houden.
- Materie : Polypropyleen (PP).

PSB 4-32

- Fermeture avec deux glissières.
- Couvercle transparent incassable avec profils en U maintenant le contenu en place.
- Matériau : Polypropylène (PP).

Codenummer / N° code	Model / Modèle	Afmetingen / Dimensions	Aantal compartimenten / Nombre de compartiments	Kleur / Couleur
742 15414	136181	57 x 338 x 260 mm	32	Antraciet / Anthracite
742 04173	104173	57 x 338 x 260 mm	32	Zwart / Noir



◀ **HANDYBOX**

Kist in polypropyleen die 4 PSC koffers of 4 PSB dozen kan bevatten.

HANDYBOX

Caisson polypropylène pouvant recevoir 4 malettes PSC ou 4 boîtes PSB 4.

Codenummer / N° code	Model / Modèle	Afmetingen / Dimensions	Kleur / Couleur
742 01943	136259	310 x 376 x 265 mm	Zwart / Noir



◀ **HANDYBOX 4 X PSC**

Kist in polypropyleen, geleverd met : 2x PSC 4-15, 2x PSC 4-17.

HANDYBOX 4 X PSC

Caisson polypropylène livré avec : 2x PSC 4-15, 2x PSC 4-17.

Codenummer / N° code	Model / Modèle	Afmetingen / Dimensions	Kleur / Couleur
742 08287	136242	310 x 376 x 265 mm	Zwart-Grijs / Noir-Gris



◀ **HANDYBOX 4 X PSB**

Kist in polypropyleen, geleverd met : 2x PSB 4-15, 2x PSB 4-32.

HANDYBOX 4 X PSB

Caisson polypropylène livré avec : 2x PSB 4-15, 2x PSB 4-32.

Codenummer / N° code	Model / Modèle	Afmetingen / Dimensions	Kleur / Couleur



◀ **MULTICASE 22**

- Verwisselbare bakjes.
- Met 2 schuifsloten.
- A3-formaat.
- Ergonomische handgreep.

MULTICASE 22

- Godets amovibles.
- 2 fermetures à glissière.
- Format A3.
- Poignée ergonomique.

Codenummer / N° code	Model / Modèle	Afmetingen / Dimensions	Aantal compartimenten / Nombre de compartiments
742 22177	122177	55 x 413 x 330 mm	22

ASSORTER A14

- Verwisselbare bakjes.
- Met 2 schuifsloten.
- A4-formaat.
- Polypropyleen (PP).
- Ergonomische handgreep.

ASSORTER A14

- Godets amovibles.
- 2 fermetures à glissière.
- Format A4.
- Polypropylène (PP).
- Poignée ergonomique.



Codenummer / N° code	Model / Modèle	Afmetingen / Dimensions	Aantal compartimenten / Nombre de compartiments
742 23532	123532	57 x 338 x 261 mm	14

ASSORTER A8

- Verwisselbare bakjes.
- Met 1 schuifslot.
- A5-formaat.
- Polypropyleen (PP).
- Ergonomische handgreep.

ASSORTER A8

- Godets amovibles.
- Fermeture à glissière.
- Format A5.
- Polypropylène (PP).
- Poignée ergonomique.



Codenummer / N° code	Model / Modèle	Afmetingen / Dimensions	Aantal compartimenten / Nombre de compartiments
742 23587	123587	56 x 241 x 195 mm	8

CARRY-LITE

CARRY-LITE 55-25/1

- Gefabriceerd in schokbestendig en onbreekbaar plastic.
- Onbreekbare moduleerbare bakjes : 25 x A8-1

CARRY-LITE 55-25/1

- Fabriqué en plastique antichoc et incassable.
- Godets modulables et incassables : 25x A8-1



Codenummer / N° code	Model / Modèle	Afmetingen / Dimensions	Aantal compartimenten / Nombre de compartiments	Kleur / Couleur
742 19184	136297	57 x 413 x 330 mm	25	Antraciet / Anthracite

CARRY-LITE 80-14

- Gefabriceerd in schokbestendig en onbreekbaar plastic.
- Onbreekbare moduleerbare bakjes : 6x BA8-1, 2x BA8-2, 1x BA8-3, 4x BA7-1, 1x BA7-2

CARRY-LITE 80-14

- Fabriqué en plastique antichoc et incassable.
- Godets modulables et incassables : 6x BA8-1, 2x BA8-2, 1x BA8-3, 4x BA7-1, 1x BA7-2



Codenummer / N° code	Model / Modèle	Afmetingen / Dimensions	Aantal compartimenten / Nombre de compartiments	Kleur / Couleur

TRANSPORTER

- Transportsysteem voor Carry-Lite 55 of 80.
- Leeg geleverd.

TRANSPORTER

- Système de transport pour Carry-Lite 55 ou 80.
- Livré vide.

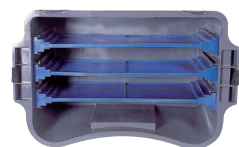

Codenummer / N° code	Model / Modèle	Afmetingen / Dimensions	Kleur / Couleur
742 05644	105644	250 x 562 x 361 mm	Grijs-Blauw / Gris-Bleu

1. BAKJES EN SCHUIMEN / GODETS ET MOUSSES

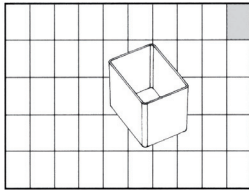

◀ BAKJES VOOR CARRY-LITE

55 GODETS POUR CARRY-LITE 55

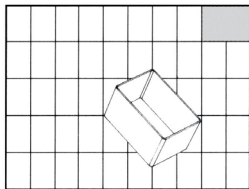

◀ BAKJES VOOR CARRY-LITE

80 GODETS POUR CARRY-LITE 80



◀ VOORGESNEDEN SCHUIM VOOR CARRY-LITE

Voorgesneden schuim voor de modellen Carry Lite 55 en 80 verkrijgbaar op aanvraag.

MOUSSE PRÉDÉCOUPÉE POUR CARRY-LITE

Mousses prédécoupées pour les modèles Carry Lite 55 et 80 disponibles sur demande.

ZICHTBAKKEN / BACS À BECS

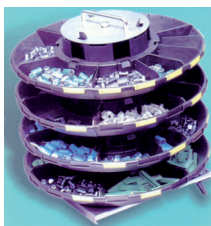

◀ DRAAIMOLENS

MANÈGES

Codenummer / N° code	Model / Modèle	Diameter / Diamètre
758 78046 15	ESD	450 mm
758 78046 20	ESD	600 mm



◀ BAKHOUDERS VISTAFIX

- Zij nemen weinig plaats in en zijn zeer praktisch.
- Zij zijn verkrijgbaar in 6 formaten.

CHÂSSIS VISTAFIX

- Ils sont peu encombrants et très pratiques.
- Ils sont disponibles en 6 formats différents.

Codenummer / N° code	Model / Modèle	Buitenafmetingen / Dimensions extérieures	Bakaantal / Nombre de bacs
758 78047 35	VISTAFIX 4	630 x 260 x 490 mm	12x type 4
758 78047 37	VISTAFIX 5	540 x 230 x 430 mm	20x type 5
758 78047 38	VISTAFIX 5/L	650 x 230 x 430 mm	24x type 5
758 78047 39	VISTAFIX 6	540 x 160 x 400 mm	20x type 6

TECOFIX

- De open bakken TECOFIX in geleidend polypropyleen.
- Het model TECOFIX 6D heeft een interne vaste scheiding.

TECOFIX

- Les bacs ouverts TECOFIX en polypropylène conducteur.
- Le modèle TECOFIX 6D a une cloison fixe interne.



Codenummer / N° code	Model / Modèle	Diameter / Diamètre
758 78047 15	TECOFIX 6	95 x 100 x 50 mm
758 78047 17	TECOFIX 6D	95 x 100 x 50 mm
758 78047 19	TECOFIX 5	175 x 100 x 75 mm
758 78047 21	TECOFIX 4	235 x 145 x 125 mm
758 78047 23	TECOFIX 3Z	350 x 200 x 145 mm
758 78047 25	TECOFIX 3	350 x 200 x 200 mm
758 78047 27	TECOFIX 2	500 x 300 x 200 mm

ROLWAGENS / CHARIOTS

VOOR BAKKEN

- 1 basis met geleidende wielen.
- 2 zijstijlen.
- 6 schappen 370 x 630 mm.

POUR CONTENEURS

- 1 base avec roues conductrices.
- 2 montants latéraux.
- 6 étagères 370 x 630 mm.



VOOR SMD COMPONENTENSPOELEN

- 1 basis met geleidende wielen.
- 2 zijstijlen.
- 4 dubbele spoelhouders.
- 40 uitneembare tussenschotten voor de spoelen.

POUR BOBINES COMPOSANTS SMD

- 1 base avec roues conductrices.
- 2 montants latéraux.
- 4 plans doubles pour bobines.
- 40 intercalaires mobiles pour bobines.



PLATEAUHOUDERROLWAGENS

- Frame in roestvrij staal AISI 304 van sectie 25 x 25 x 1,2 mm.
- Gidsen zijn afgerond om de roestvrij stalen platen te leiden, met terugloopblokkering.
- Karren van hoogte 1520 mm dienen te worden uitgerust met een kruisversterking op de achterkant en een centrale staaf aan de voorkant.
- Draaiende wielen van 125 mm waaronder 2 met rem.
- Optioneel kunt u tabletten voor boven en/of beneden bestellen in roestvrij staal.

PORTE-PLATEAUX

- Structure en tube d'acier inox AISI 304 de section 25 x 25 x 1,2 mm.
- Guides arrondis en acier inox pour guider les plateaux, avec butée arrière.
- Les chariots de hauteur 1520 mm sont à équiper d'un croisillon de renfort à l'arrière et d'une barre centrale sur l'avant.
- Roulettes conductrices pivotantes de 125 mm dont 2 avec frein.
- En option, on peut commander des tablettes pour partie supérieure et/ou inférieure en inox.





8

**KABELS, CONNECTORS EN KRIMPKOUSEN
CÂBLES, CONNECTEURS ET GAINES**

KABELS, CONNECTORS EN KRIMPKOUSEN CÂBLES, CONNECTEURS ET GAINES

Netwerk kabels / Câbles réseaux	323
Aansluitklemmen / Borriers	328
RIACON / RIACON	328
Centerline 5 mm / Centerline 5 mm	328
Centerline 3,5 mm / Centerline 3,5 mm	332
SPRINGCON / SPRINGCON	334
D-SUB connectors / Connecteurs D-SUB	334
Kapjes voor connectors Sub-D / Capot pour connecteurs Sud-D	335
DIN stekkers / Fiches DIN	336
Mannelijke DIN stekkers / Fiches DIN mâles	336
Vrouwelijke DIN stekkers / Fiches DIN femelles	337
Chassis connectors / Connecteurs châssis	338
Vlakke connectors / Connecteurs plats	339
Bandkabels / Câbles plats	342
Ronde kabels / Câbles ronds	342
Warmte krimpkousen / Gains thermorétractables	344
BNC adapter / Adaptateur BNC	349
PVC snoeren / Cordons PVC	349
Silicone snoeren / Cordons siliconés	354
BNC snoeren / Cordons BNC	359
Veiligheidsstekker / Douilles de sécurité	360
Zelfstrip connectors / Connecteurs auto-dénudants	365
Kabelbinders / Colliers serre-câble	365
Soldeerlipjes / Cosses à souder	366
Led houders / Supports led	366
Testplaten / Plaques à essais	367
Testpennen / Grippes fils	368

NETWORK KABELS / CÂBLES RÉSEAUX

PATCH KABEL CAT 6A 10G AWG26 GRIJS

Kenmerken :

- Fully shielded Cat. 6A patch cable AWG 26/7
- Two shielded RJ45 plugs assignment 1 - 1 (not crossed)
- Class EA up to 500 MHz as per ISO/IEC 11801 Ed.2,1
- Suitable for 10Gbits Ethernet (IEEE 802.3an) up to 100 m
- Molded snagless boot with integrated lever protection
- Halogen free
- Colors may differ upon production lots

PATCH CABLE CAT 6A 10G AWG26 GRIS

Caractéristiques :

- Câble patch Cat. 6A complètement blindé AWG 26/7
- Deux prises RJ45 blindées avec câblage 1 - 1 (non croisé)
- Classe EA jusqu'à 500 MHz conforme à la norme ISO/IEC 11801 Ed.2,1
- Approprié pour du 10Gbits Ethernet (IEEE 802.3an) jusqu'à 100 m
- Prises moulées avec protection de levier
- Sans halogène
- La couleur peut varier selon le lot de production



Codenummer / N° code	AWG	Lengte / Longueur	Kleur / Couleur
320 10058	26	0,5 mm	Grijs / Gris
320 10108	26	1 mm	Grijs / Gris
320 10158	26	1,5 mm	Grijs / Gris
320 10208	26	2 mm	Grijs / Gris
320 10308	26	3 mm	Grijs / Gris
320 10508	26	5 mm	Grijs / Gris
320 10708	26	7 mm	Grijs / Gris
320 11008	26	10 mm	Grijs / Gris
320 11508	26	15 mm	Grijs / Gris
320 12008	26	20 mm	Grijs / Gris
320 12508	26	25 mm	Grijs / Gris
320 13008	26	30 mm	Grijs / Gris

PATCH CABLE CAT 6A 10G AWG26 ZWART

Kenmerken :

- Fully shielded Cat. 6A patch cable AWG 26/7
- Two shielded RJ45 plugs assignment 1 - 1 (not crossed)
- Class EA up to 500 MHz as per ISO/IEC 11801 Ed.2,1
- Suitable for 10Gbits Ethernet (IEEE 802.3an) up to 100 m
- Molded snagless boot with integrated lever protection
- Halogen free
- Colors may differ upon production lots

PATCH CABLE CAT 6A 10G AWG26 NOIR

Caractéristiques :

- Câble patch Cat. 6A complètement blindé AWG 26/7
- Deux prises RJ45 blindées avec câblage 1 - 1 (non croisé)
- Classe EA jusqu'à 500 MHz conforme à la norme ISO/IEC 11801 Ed.2,1
- Approprié pour du 10Gbits Ethernet (IEEE 802.3an) jusqu'à 100 m
- Prises moulées avec protection de levier
- Sans halogène
- La couleur peut varier selon le lot de production



Codenummer / N° code	AWG	Lengte / Longueur	Kleur / Couleur
320 10050	26	0,5 mm	Zwart / Noir
320 10100	26	1 mm	Zwart / Noir
320 10150	26	1,5 mm	Zwart / Noir
320 10200	26	2 mm	Zwart / Noir
320 10300	26	3 mm	Zwart / Noir
320 10500	26	5 mm	Zwart / Noir
320 10700	26	7 mm	Zwart / Noir
320 11000	26	10 mm	Zwart / Noir

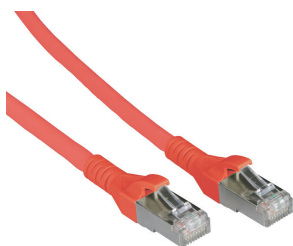

◀ PATCH KABEL CAT 6A 10G AWG26 ROOD

Kenmerken :

- Fully shielded Cat. 6A patch cable AWG 26/7
- Two shielded RJ45 plugs assignment 1 - 1 [not crossed]
- Class EA up to 500 MHz as per ISO/IEC 11801 Ed.2,1
- Suitable for 10GBits Ethernet (IEEE 802.3an) up to 100 m
- Molded snagless boot with integrated lever protection
- Halogen free
- Colors may differ upon production lots

PATCH CABLE CAT 6A 10G AWG26 ROUGE

Caractéristiques :

- Câble patch Cat. 6A complètement blindé AWG 26/7
- Deux prises RJ45 blindées avec câblage 1 - 1 (non croisé)
- Classe EA jusqu'à 500 MHz conforme à la norme ISO/IEC 11801 Ed.2,1
- Approprié pour du 10GBits Ethernet (IEEE 802.3an) jusqu'à 100 m
- Prises moulées avec protection de levier
- Sans halogène
- La couleur peut varier selon le lot de production

Codenummer / N° code	AWG	Lengte / Longueur	Kleur / Couleur
320 10052	26	0,5 mm	Rood / Rouge
320 10102	26	1 mm	Rood / Rouge
320 10152	26	1,5 mm	Rood / Rouge
320 10202	26	2 mm	Rood / Rouge
320 10302	26	3 mm	Rood / Rouge
320 10502	26	5 mm	Rood / Rouge
320 10702	26	7 mm	Rood / Rouge
320 11002	26	10 mm	Rood / Rouge
320 11502	26	15 mm	Rood / Rouge
320 12002	26	20 mm	Rood / Rouge

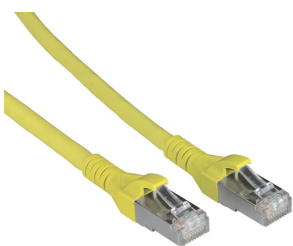

◀ PATCH KABEL CAT 6A 10G AWG26 GEEL

Kenmerken :

- Fully shielded Cat. 6A patch cable AWG 26/7
- Two shielded RJ45 plugs assignment 1 - 1 [not crossed]
- Class EA up to 500 MHz as per ISO/IEC 11801 Ed.2,1
- Suitable for 10GBits Ethernet (IEEE 802.3an) up to 100 m
- Molded snagless boot with integrated lever protection
- Halogen free
- Colors may differ upon production lots

PATCH CABLE CAT 6A 10G AWG26 JAUNE

Caractéristiques :

- Câble patch Cat. 6A complètement blindé AWG 26/7
- Deux prises RJ45 blindées avec câblage 1 - 1 (non croisé)
- Classe EA jusqu'à 500 MHz conforme à la norme ISO/IEC 11801 Ed.2,1
- Approprié pour du 10GBits Ethernet (IEEE 802.3an) jusqu'à 100 m
- Prises moulées avec protection de levier
- Sans halogène
- La couleur peut varier selon le lot de production

Codenummer / N° code	AWG	Lengte / Longueur	Kleur / Couleur
320 10054	26	0,5 mm	Geel / Jaune
320 10104	26	1 mm	Geel / Jaune
320 10154	26	1,5 mm	Geel / Jaune
320 10204	26	2 mm	Geel / Jaune
320 10304	26	3 mm	Geel / Jaune
320 10504	26	5 mm	Geel / Jaune
320 10704	26	7 mm	Geel / Jaune
320 11004	26	10 mm	Geel / Jaune
320 11504	26	15 mm	Geel / Jaune
320 12004	26	20 mm	Geel / Jaune

PATCH KABEL CAT 6A 10G AWG26 BLAUW**Kenmerken :**

Fully shielded Cat. 6A patch cable AWG 26/7
 Two shielded RJ45 plugs assignment 1 - 1 (not crossed)
 Class EA up to 500 MHz as per ISO/IEC 11801 Ed.2,1
 Suitable for 10Gbits Ethernet (IEEE 802.3an) up to 100 m
 Molded snagless boot with integrated lever protection
 Halogen free
 Colors may differ upon production lots

PATCH CABLE CAT 6A 10G AWG26 BLEU**Caractéristiques :**

Câble patch Cat. 6A complètement blindé AWG 26/7
 Deux prises RJ45 blindées avec câblage 1 - 1 (non croisé)
 Classe EA jusqu'à 500 MHz conforme à la norme ISO/IEC 11801 Ed.2,1
 Approprié pour du 10Gbits Ethernet (IEEE 802.3an) jusqu'à 100 m
 Prises moulées avec protection de levier
 Sans halogène
 La couleur peut varier selon le lot de production

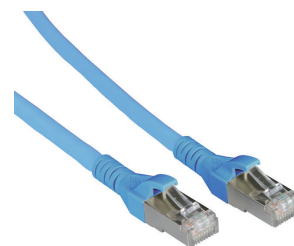

Codenummer / N° code	AWG	Lengte / Longueur	Kleur / Couleur
320 10056	26	0,5 mm	Blauw / Bleu
320 10106	26	1 mm	Blauw / Bleu
320 10156	26	1,5 mm	Blauw / Bleu
320 10206	26	2 mm	Blauw / Bleu
320 10306	26	3 mm	Blauw / Bleu
320 10506	26	5 mm	Blauw / Bleu
320 10706	26	7 mm	Blauw / Bleu
320 11006	26	10 mm	Blauw / Bleu

PATCH KABEL CAT 6A 10G AWG26 WIT**Kenmerken :**

Fully shielded Cat. 6A patch cable AWG 26/7
 Two shielded RJ45 plugs assignment 1 - 1 (not crossed)
 Class EA up to 500 MHz as per ISO/IEC 11801 Ed.2,1
 Suitable for 10Gbits Ethernet (IEEE 802.3an) up to 100 m
 Molded snagless boot with integrated lever protection
 Halogen free
 Colors may differ upon production lots

PATCH CABLE CAT 6A 10G AWG26 BLANC**Caractéristiques :**

Câble patch Cat. 6A complètement blindé AWG 26/7
 Deux prises RJ45 blindées avec câblage 1 - 1 (non croisé)
 Classe EA jusqu'à 500 MHz conforme à la norme ISO/IEC 11801 Ed.2,1
 Approprié pour du 10Gbits Ethernet (IEEE 802.3an) jusqu'à 100 m
 Prises moulées avec protection de levier
 Sans halogène
 La couleur peut varier selon le lot de production

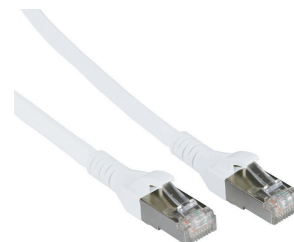

Codenummer / N° code	AWG	Lengte / Longueur	Kleur / Couleur
320 10059	26	0,5 mm	Wit / Blanc
320 10109	26	1 mm	Wit / Blanc
320 10159	26	1,5 mm	Wit / Blanc
320 10209	26	2 mm	Wit / Blanc
320 10309	26	3 mm	Wit / Blanc
320 10509	26	5 mm	Wit / Blanc
320 10709	26	7 mm	Wit / Blanc
320 11009	26	10 mm	Wit / Blanc
320 11509	26	15 mm	Wit / Blanc
320 12009	26	20 mm	Wit / Blanc

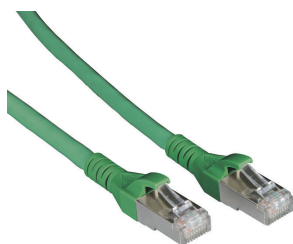

◀ PATCH KABEL CAT 6A 10G AWG26 GROEN

Kenmerken :

- Fully shielded Cat. 6A patch cable AWG 26/7
- Two shielded RJ45 plugs assignment 1 - 1 (not crossed)
- Class EA up to 500 MHz as per ISO/IEC 11801 Ed.2,1
- Suitable for 10GBits Ethernet (IEEE 802.3an) up to 100 m
- Molded snagless boot with integrated lever protection
- Halogen free
- Colors may differ upon production lots

PATCH CABLE CAT 6A 10G AWG26 VERT

Caractéristiques :

- Câble patch Cat. 6A complètement blindé AWG 26/7
- Deux prises RJ45 blindées avec câblage 1 - 1 (non croisé)
- Classe EA jusqu'à 500 MHz conforme à la norme ISO/IEC 11801 Ed.2,1
- Approprié pour du 10GBits Ethernet (IEEE 802.3an) jusqu'à 100 m
- Prises moulées avec protection de levier
- Sans halogène
- La couleur peut varier selon le lot de production

Codenummer / N° code	AWG	Lengte / Longueur	Kleur / Couleur
320 10055	26	0,5 mm	Groen / Vert
320 10105	26	1 mm	Groen / Vert
320 10155	26	1,5 mm	Groen / Vert
320 10205	26	2 mm	Groen / Vert
320 10305	26	3 mm	Groen / Vert
320 10505	26	5 mm	Groen / Vert
320 10705	26	7 mm	Groen / Vert
320 11005	26	10 mm	Groen / Vert

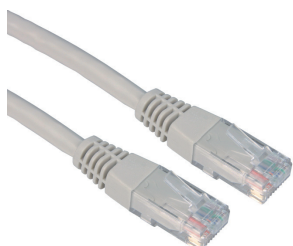

◀ PATCH CÂBLE CAT 6 AWG24 GRIJS

Kenmerken :

- Cat. 6 patch cable AWG 24/7
- Two RJ45 plugs
- Assignment 1 - 1 (not crossed)
- Cat. 6, Class E tested per ISO/IEC 11801 and EN 50173-13
- When used in 10GBASE-T, maximum length is 55 meters, but only 37 meters when many cables are bundled together
- Halogen free

PATCH CABLE CAT 6 AWG24 GRIS

Caractéristiques :

- Câble patch Cat. 6 AWG 24/7
- Deux prises RJ45
- Câblage 1 - 1 (non croisé)
- Cat. 6, Classe E selon la norme ISO/IEC 11801 et EN 50173-13
- Lorsqu'utilisé en 10GBASE-T, la longueur maximum est de 55 mètres, et seulement 37 mètres lorsque plusieurs câbles sont collés ensemble
- Sans halogène

Codenummer / N° code	AWG	Lengte / Longueur	Kleur / Couleur
320 20018	24	1 mm	Grijs / Gris
320 20028	24	2 mm	Grijs / Gris
320 20038	24	3 mm	Grijs / Gris
320 20058	24	5 mm	Grijs / Gris



◀ PATCH CÂBLE CAT 6 AWG24 ROOD

Kenmerken :

- Cat. 6 patch cable AWG 24/7
- Two RJ45 plugs
- Assignment 1 - 1 (not crossed)
- Cat. 6, Class E tested per ISO/IEC 11801 and EN 50173-13
- When used in 10GBASE-T, maximum length is 55 meters, but only 37 meters when many cables are bundled together
- Halogen free

PATCH CABLE CAT 6 AWG24 ROUGE

Caractéristiques :

- Câble patch Cat. 6 AWG 24/7
- Deux prises RJ45
- Câblage 1 - 1 (non croisé)
- Cat. 6, Classe E selon la norme ISO/IEC 11801 et EN 50173-13
- Lorsqu'utilisé en 10GBASE-T, la longueur maximum est de 55 mètres, et seulement 37 mètres lorsque plusieurs câbles sont collés ensemble
- Sans halogène

Codenummer / N° code	AWG	Lengte / Longueur	Kleur / Couleur
320 20012	24	1 mm	Rood / Rouge
320 20022	24	2 mm	Rood / Rouge
320 20032	24	3 mm	Rood / Rouge
320 20052	24	5 mm	Rood / Rouge

PATCH CÂBLE CAT 6 AWG24 GEEL**Kenmerken :**

Cat. 6 patch cable AWG 24/7

Two RJ45 plugs

Assignment 1 - 1 (not crossed)

Cat. 6, Class E tested per ISO/IEC 11801 and EN 50173-13

When used in 10GBASE-T, maximum length is 55 meters, but only 37 meters when many cables are bundled together

Halogen free

PATCH CABLE CAT 6 AWG24 JAUNE**Caractéristiques :**

Câble patch Cat. 6 AWG 24/7

Deux prises RJ45

Câblage 1 - 1 (non croisé)

Cat. 6, Classe E selon la norme ISO/IEC 11801 et EN 50173-13

Lorsqu'utilisé en 10GBASE-T, la longueur maximum est de 55 mètres, et seulement 37 mètres lorsque plusieurs câbles sont collés ensemble

Sans halogène

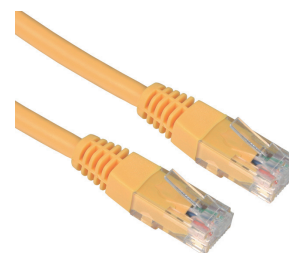

Codenummer / N° code	AWG	Langte / Longueur	Kleur / Couleur
320 20014	24	1 mm	Geel / Jaune
320 20024	24	2 mm	Geel / Jaune
320 20034	24	3 mm	Geel / Jaune
320 20054	24	5 mm	Geel / Jaune

PATCH CÂBLE CAT 6 AWG24 GROEN**Kenmerken :**

Cat. 6 patch cable AWG 24/7

Two RJ45 plugs

Assignment 1 - 1 (not crossed)

Cat. 6, Class E tested per ISO/IEC 11801 and EN 50173-13

When used in 10GBASE-T, maximum length is 55 meters, but only 37 meters when many cables are bundled together

Halogen free

PATCH CABLE CAT 6 AWG24 VERT**Caractéristiques :**

Câble patch Cat. 6 AWG 24/7

Deux prises RJ45

Câblage 1 - 1 (non croisé)

Cat. 6, Classe E selon la norme ISO/IEC 11801 et EN 50173-13

Lorsqu'utilisé en 10GBASE-T, la longueur maximum est de 55 mètres, et seulement 37 mètres lorsque plusieurs câbles sont collés ensemble

Sans halogène



Codenummer / N° code	AWG	Langte / Longueur	Kleur / Couleur
320 20015	24	1 mm	Groen / Vert
320 20025	24	2 mm	Groen / Vert
320 20035	24	3 mm	Groen / Vert
320 20055	24	5 mm	Groen / Vert

PATCH CÂBLE CAT 6 AWG24 BLAUW**Kenmerken :**

Cat. 6 patch cable AWG 24/7

Two RJ45 plugs

Assignment 1 - 1 (not crossed)

Cat. 6, Class E tested per ISO/IEC 11801 and EN 50173-13

When used in 10GBASE-T, maximum length is 55 meters, but only 37 meters when many cables are bundled together

Halogen free

PATCH CABLE CAT 6 AWG24 BLEU**Caractéristiques :**

Câble patch Cat. 6 AWG 24/7

Deux prises RJ45

Câblage 1 - 1 (non croisé)

Cat. 6, Classe E selon la norme ISO/IEC 11801 et EN 50173-13

Lorsqu'utilisé en 10GBASE-T, la longueur maximum est de 55 mètres, et seulement 37 mètres lorsque plusieurs câbles sont collés ensemble

Sans halogène

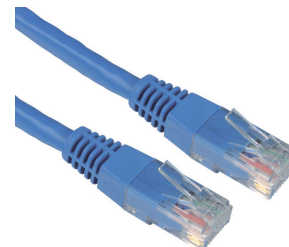

Codenummer / N° code	AWG	Langte / Longueur	Kleur / Couleur
320 20016	24	1 mm	Blauw / Bleu
320 20026	24	2 mm	Blauw / Bleu
320 20036	24	3 mm	Blauw / Bleu
320 20056	24	5 mm	Blauw / Bleu

AANSLUITKLEMMEN / BORNIEERS

RIACON / RIACON

Hieronder presenteren we enkele soorten aansluitklemmen die we uit voorraad volgen. Gelieve ons te contacteren voor al uw specifieke vragen over de verschillende modellen die bij de fabrikant beschikbaar zijn.

Nous repreneons ci-dessous quelques modèles de borniers qu nous suivons de stock. Veuillez nous consulter pour vos demandes spécifiques.

1. CENTERLINE 5 MM / CENTERLINE 5 MM

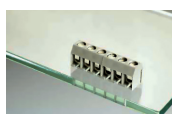

◀ AANSLUITKLEM TYPE 01

Kenmerken :

Aantal polen : 2 tot 12

BONIER TYPE 01

Caractéristiques :

Nombre de pôles : 2 à 12

Codenummer / N° code	Aantal polen / Nbr de pôles	Max. stroom / Courant max.	Eenaderig / Monobrin	Meeraderig / Multibrin	Kleur / Couleur	Merking / Marquage
430 10200	2	13 A	2,0 mm ²	1,5 mm ²	Grijs / Gris	✓
430 10300	3	13 A	2,0 mm ²	1,5 mm ²	Grijs / Gris	✓
430 10400	4	13 A	2,0 mm ²	1,5 mm ²	Grijs / Gris	✓
430 10500	5	13 A	2,0 mm ²	1,5 mm ²	Grijs / Gris	✓
430 10600	6	13 A	2,0 mm ²	1,5 mm ²	Grijs / Gris	✓
430 10800	8	13 A	2,0 mm ²	1,5 mm ²	Grijs / Gris	✓
430 11000	10	13 A	2,0 mm ²	1,5 mm ²	Grijs / Gris	✓
430 11200	12	13 A	2,0 mm ²	1,5 mm ²	Grijs / Gris	✓

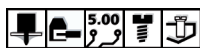
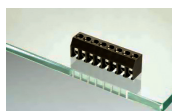

◀ AANSLUITKLEM TYPE 03

Kenmerken :

Aantal polen : 2 tot 24

BONIER TYPE 03

Caractéristiques :

Nombre de pôles : 2 à 24

Codenummer / N° code	Aantal polen / Nbr de pôles	Max. stroom / Courant max.	Meeraderig / Multibrin	Kleur / Couleur
310 03102	2	16 A	2,5 mm ²	Zwart / Noir
310 03104	4	16 A	2,5 mm ²	Zwart / Noir



◀ AANSLUITKLEM TYPE 05

Kenmerken :

Aantal polen : 2 tot 12

BONIER TYPE 05

Caractéristiques :

Nombre de pôles : 2 à 12

Codenummer / N° code	Aantal polen / Nbr de pôles	Max. stroom / Courant max.	Meeraderig / Multibrin	Kleur / Couleur
310 05112	12	16 A	2,5 mm ²	Zwart / Noir

AANSLUITKLEM TYPE 07

Kenmerken :

Aantal polen : 2 tot 16

Header : type 17

BONIER TYPE 07

Caractéristiques :

Nombre de pôles : 2 à 16

Header : type 17

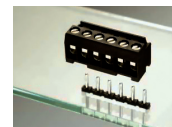

Codenummer / N° code	Aantal polen / Nbr de pôles	Max. stroom / Courant max.	Eenaderig / Monobrin	Meeraderig / Multibrin	Kleur / Couleur	Merking / Marquage
310 07102	2	10 A	2,5 mm ²	2,0 mm ²	Zwart / Noir	
430 70200	2	10 A	2,5 mm ²	2,0 mm ²	Zwart / Noir	✓
430 70300	3	10 A	2,5 mm ²	2,0 mm ²	Zwart / Noir	✓
430 70400	4	10 A	2,5 mm ²	2,0 mm ²	Zwart / Noir	✓
310 07106	6	10 A	2,5 mm ²	2,0 mm ²	Zwart / Noir	
430 70600	6	10 A	2,5 mm ²	2,0 mm ²	Zwart / Noir	✓
430 70800	8	10 A	2,5 mm ²	2,0 mm ²	Zwart / Noir	✓
430 71000	10	10 A	2,5 mm ²	2,0 mm ²	Zwart / Noir	✓
430 71200	12	10 A	2,5 mm ²	2,0 mm ²	Zwart / Noir	✓

AANSLUITKLEM TYPE 09

Kenmerken :

Aantal polen : 2 tot 18

Header : types 20 en 30

BONIER TYPE 09

Caractéristiques :

Nombre de pôles : 2 à 18

Header : type 20 et 30



Codenummer / N° code	Aantal polen / Nbr de pôles	Max. stroom / Courant max.	Eenaderig / Monobrin	Meeraderig / Multibrin	Kleur / Couleur	Merking / Marquage
310 09102	2	10 A	2,5 mm ²	2,0 mm ²	Zwart / Noir	
430 90200	2	10 A	2,5 mm ²	2,0 mm ²	Zwart / Noir	✓
430 90300	3	10 A	2,5 mm ²	2,0 mm ²	Zwart / Noir	✓
430 90400	4	10 A	2,5 mm ²	2,0 mm ²	Zwart / Noir	✓
430 90500	6	10 A	2,5 mm ²	2,0 mm ²	Zwart / Noir	✓
430 90600	6	10 A	2,5 mm ²	2,0 mm ²	Zwart / Noir	✓
430 90800	8	10 A	2,5 mm ²	2,0 mm ²	Zwart / Noir	✓
430 91000	10	10 A	2,5 mm ²	2,0 mm ²	Zwart / Noir	✓
430 91200	12	10 A	2,5 mm ²	2,0 mm ²	Zwart / Noir	✓

AANSLUITKLEM TYPE 13

Kenmerken :

Aantal polen : 2 tot 24

Headers :

- Type 019
- Type 020
- Type 029
- Type 030
- Type 031

BONIER TYPE 13

Caractéristiques :

Nombre de pôles : 2 à 24

Headers :

- Type 019
- Type 020
- Type 029
- Type 030
- Type 031

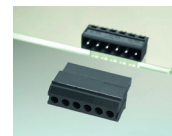

Codenummer / N° code	Aantal polen / Nbr de pôles	Max. stroom / Courant max.	Meeraderig / Multibrin	Kleur / Couleur
310 13106	6	10 A	2,5 mm ²	Zwart / Noir
310 13108	8	10 A	2,5 mm ²	Zwart / Noir

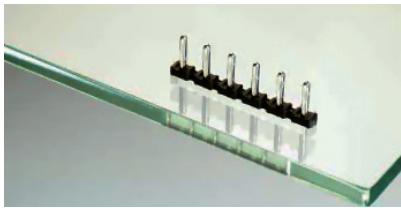

◀ **HEADER TYPE 17**

Voor verbinding met aansluitklem type 07.

HEADER TYPE 17

Pour connexion avec bornier type 07.

Codenummer / N° code	Aantal polen / Nbr de pôles	Max. stroom / Courant max.	Kleur / Couleur
430 70201	2	10 A	Zwart / Noir
430 70301	2	10 A	Zwart / Noir
430 70401	3	10 A	Zwart / Noir
430 70501	5	10 A	Zwart / Noir
430 70601	6	10 A	Zwart / Noir
430 70801	8	10 A	Zwart / Noir
430 71001	10	10 A	Zwart / Noir
430 71201	12	10 A	Zwart / Noir

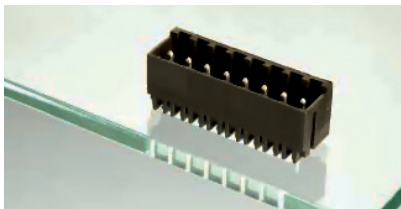

◀ **HEADER TYPE 20**

Voor verbinding met aansluitklem type 09.

HEADER TYPE 20

Pour connexion avec bornier type 09.

Codenummer / N° code	Aantal polen / Nbr de pôles	Max. stroom / Courant max.	Kleur / Couleur
430 90201	2	10 A	Zwart / Noir
430 90301	3	10 A	Zwart / Noir
430 90401	4	10 A	Zwart / Noir
430 90501	5	10 A	Zwart / Noir
430 90601	6	10 A	Zwart / Noir
430 90801	8	10 A	Zwart / Noir
430 91001	10	10 A	Zwart / Noir
430 91201	12	10 A	Zwart / Noir



◀ **HEADER TYPE 27**

Voor verbinding met aansluitklem type 007, 026, 077, 107, 137.

HEADER TYPE 27

Pour connexion avec bornier type 007, 026, 077, 107, 137.

Codenummer / N° code	Aantal polen / Nbr de pôles	Max. stroom / Courant max.	Kleur / Couleur
310 27104	4	10 A	Zwart / Noir

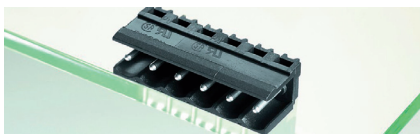

◀ **HEADER TYPE 29**

Voor verbinding met aansluitklem type 009, 013, 026, 049.

HEADER TYPE 29

Pour connexion avec bornier type 009, 013, 026, 049.

Codenummer / N° code	Aantal polen / Nbr de pôles	Max. stroom / Courant max.	Kleur / Couleur
310 29102	2	10 A	Zwart / Noir

HEADER TYPE 30

Voor verbinding met aansluitklem type 09.

HEADER TYPE 30

Pour montage avec bornier type 09.

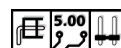
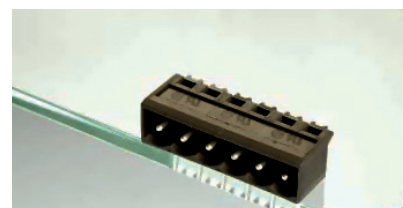

Codenummer / N° code	Aantal polen / Nbr de pôles	Max. stroom / Courant max.	Kleur / Couleur
430 90202	2	10 A	Zwart / Noir
430 90302	3	10 A	Zwart / Noir
430 90402	4	10 A	Zwart / Noir
430 90502	5	10 A	Zwart / Noir
430 90602	6	10 A	Zwart / Noir
310 30107	7	10 A	Zwart / Noir
430 91002	10	10 A	Zwart / Noir
430 91202	12	10 A	Zwart / Noir

AANSLUITKLEM TYPE 49

Kenmerken :

Aantal polen : 2 tot 24

Headers :

- Type 019
- Type 020
- Type 029
- Type 030
- Type 031

BONIER TYPE 49

Caractéristiques :

Nombre de pôles : 2 à 24

Headers :

- Type 019
- Type 020
- Type 029
- Type 030
- Type 031

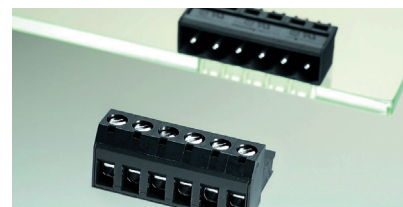

Codenummer / N° code	Aantal polen / Nbr de pôles	Max. stroom / Courant max.	Meeraderig / Multibrin	Kleur / Couleur
310 49102	2	10 A	2,5 mm ²	Zwart / Noir
310 49106	6	10 A	2,5 mm ²	Zwart / Noir
310 49107	7	10 A	2,5 mm ²	Zwart / Noir

AANSLUITKLEM TYPE 55

Kenmerken :

Aantal polen : 2 tot 4

BONIER TYPE 55

Caractéristiques :

Nombre de pôles : 2 à 4

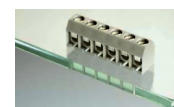
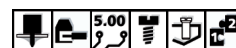

Codenummer / N° code	Aantal polen / Nbr de pôles	Max. stroom / Courant max.	Eenaderig / Monobrin	Meeraderig / Multibrin	Kleur / Couleur
430 55205	2	13 A	2,0 mm ²	1,5 mm ²	Grijs / Gris
430 55305	3	13 A	2,0 mm ²	1,5 mm ²	Grijs / Gris
430 55405	4	13 A	2,0 mm ²	1,5 mm ²	Grijs / Gris

AANSLUITKLEM TYPE 157

Kenmerken :

Aantal polen : 2 tot 24

Headers :

- Type 046
- Type 318

BONIER TYPE 157

Caractéristiques :

Nombre de pôles : 2 à 24

Headers :

- Type 046
- Type 318



Codenummer / N° code	Aantal polen / Nbr de pôles	Max. stroom / Courant max.	Meeraderig / Multibrin	Kleur / Couleur
311 57104*	4	10 A	1,5 mm ²	Zwart / Noir
311 57106*	6	10 A	1,5 mm ²	Zwart / Noir

* Draadbescherming / Protection fil

2. CENTERLINE 3,5 MM / CENTERLINE 3,5 MM

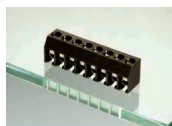

◀ AANSLUITKLEM TYPE 59 / 60

- Model 59 : met draadbescherming.
- Model 60 : zonder draadbescherming.

Kenmerken :

Aantal polen : 2 tot 12

BORNIER TYPE 59 / 60

- Modèle 59 : avec protection serrage fil.
- Modèle 60 : sans protection serrage fil.

Caractéristiques :

Nombre de pôles : 2 à 12

Codenummer / N° code	Aantal polen / Nbr de pôles	Max. stroom / Courant max.	Eenaderig / Monobrin	Meeraderig / Multibrin	Kleur / Couleur	Merking / Marquage
310 59102	2	6 A	1,5 mm ²	1,0 mm ²	Zwart / Noir	
310 59103	3	6 A	1,5 mm ²	1,0 mm ²	Zwart / Noir	
310 59104	4	6 A	1,5 mm ²	1,0 mm ²	Zwart / Noir	
310 59104 09	4	6 A	1,5 mm ²	1,0 mm ²	Zwart / Noir	✓
310 59105	5	6 A	1,5 mm ²	1,0 mm ²	Zwart / Noir	
310 59105 09	5	6 A	1,5 mm ²	1,0 mm ²	Zwart / Noir	✓
310 60105 09*	5	6 A	1,5 mm ²	1,0 mm ²	Zwart / Noir	✓
310 60110*	10	6 A	1,5 mm ²	1,0 mm ²	Zwart / Noir	

* Draadbescherming / Protection fil



◀ AANSLUITKLEM TYPE 166

Kenmerken :

Aantal polen : 2 tot 16

Headers : types 224

BORNIER TYPE 166

Caractéristiques :

Nombre de pôles : 2 à 16

Headers : types 224

Codenummer / N° code	Aantal polen / Nbr de pôles	Max. stroom / Courant max.	Eenaderig / Monobrin	Meeraderig / Multibrin	Kleur / Couleur	Merking / Marquage
311 66102	2	5 A	1,3 mm ²	1,0 mm ²	Zwart / Noir	
311 66102 09	2	5 A	1,3 mm ²	1,0 mm ²	Zwart / Noir	✓
311 66103	3	5 A	1,3 mm ²	1,0 mm ²	Zwart / Noir	
311 66104	4	5 A	1,3 mm ²	1,0 mm ²	Zwart / Noir	
311 66104 09	4	5 A	1,3 mm ²	1,0 mm ²	Zwart / Noir	✓
311 66105	5	5 A	1,3 mm ²	1,0 mm ²	Zwart / Noir	
310 66105 09	5	5 A	1,3 mm ²	1,0 mm ²	Zwart / Noir	✓
311 66106	6	5 A	1,3 mm ²	1,0 mm ²	Zwart / Noir	
311 66106 09	6	5 A	1,3 mm ²	1,0 mm ²	Zwart / Noir	✓
311 66107	7	5 A	1,3 mm ²	1,0 mm ²	Zwart / Noir	
311 66108	8	5 A	1,3 mm ²	1,0 mm ²	Zwart / Noir	
311 66109	9	5 A	1,3 mm ²	1,0 mm ²	Zwart / Noir	
311 66110	10	5 A	1,3 mm ²	1,0 mm ²	Zwart / Noir	
311 66112	12	5 A	1,3 mm ²	1,0 mm ²	Zwart / Noir	



◀ AANSLUITKLEM TYPE 03

Kenmerken :

Aantal polen : 2 tot 24

BORNIER TYPE 03

Caractéristiques :

Nombre de pôles : 2 à 24

Codenummer / N° code	Aantal polen / Nbr de pôles	Max. stroom / Courant max.	Eenaderig / Monobrin	Meeraderig / Multibrin	Kleur / Couleur	Merking / Marquage
311 66102*	2	5 A	1,3 mm ²	1,0 mm ²	Zwart / Noir	✓

* Draadbescherming / Protection fil

AANSLUITKLEM TYPE 169

Kenmerken :

Aantal polen : 2 tot 12
 Headers : types 182 - 183

BORNIER TYPE 169

Caractéristiques :

Nombre de pôles : 2 à 12
 Headers : types 182 - 183

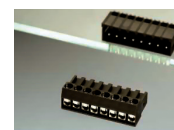

Codenummer / N° code	Aantal polen / Nbr de pôles	Max. stroom / Courant max.	Eenaderig / Monobrin	Meeraderig / Multibrin	Kleur / Couleur
311 69102	2	5 A	1,5 mm ²	1,0 mm ²	Zwart / Noir
311 69103	3	5 A	1,5 mm ²	1,0 mm ²	Zwart / Noir
311 69104	4	5 A	1,5 mm ²	1,0 mm ²	Zwart / Noir
311 69105	5	5 A	1,5 mm ²	1,0 mm ²	Zwart / Noir
311 69106	6	5 A	1,5 mm ²	1,0 mm ²	Zwart / Noir
311 69108	8	5 A	1,5 mm ²	1,0 mm ²	Zwart / Noir
311 69110	10	5 A	1,5 mm ²	1,0 mm ²	Zwart / Noir
311 69112	12	5 A	1,5 mm ²	1,0 mm ²	Zwart / Noir
311 69115	15	5 A	1,5 mm ²	1,0 mm ²	Zwart / Noir
311 69116	16	5 A	1,5 mm ²	1,0 mm ²	Zwart / Noir

HEADER TYPE 182

Voor verbinding met aansluitklem type 169.

HEADER TYPE 182

Pour assemblage avec bornier type 169.

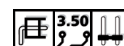
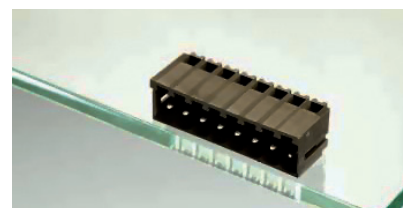

Codenummer / N° code	Aantal polen / Nbr de pôles	Max. stroom / Courant max.	Kleur / Couleur
311 82102	2	10 A	Zwart / Noir
311 82103	3	10 A	Zwart / Noir
311 82104	4	10 A	Zwart / Noir
311 82106	6	10 A	Zwart / Noir
311 82110	10	10 A	Zwart / Noir
311 82112	12	10 A	Zwart / Noir
311 82116	16	10 A	Zwart / Noir

HEADER TYPE 183

Voor verbinding met aansluitklem type 169.

HEADER TYPE 183

Pour connexion avec bornier type 169.

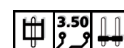
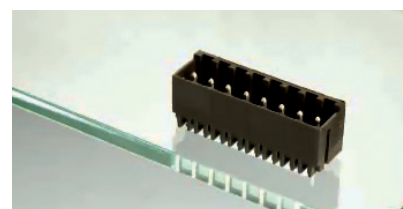

Codenummer / N° code	Aantal polen / Nbr de pôles	Max. stroom / Courant max.	Kleur / Couleur
311 83102	2	10 A	Zwart / Noir
311 83103	3	10 A	Zwart / Noir
311 83106	6	10 A	Zwart / Noir
311 83108	8	10 A	Zwart / Noir
311 83112	12	10 A	Zwart / Noir

HEADER TYPE 224

Voor verbinding met aansluitklem type 166.

HEADER TYPE 224

Pour connexion avec bornier type 166.

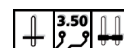
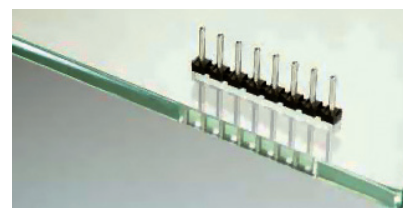

Codenummer / N° code	Aantal polen / Nbr de pôles	Max. stroom / Courant max.	Kleur / Couleur
312 24103	3	6 A	Zwart / Noir
312 24104	4	6 A	Zwart / Noir
312 24105	5	6 A	Zwart / Noir
312 24106	6	6 A	Zwart / Noir
312 24108	8	6 A	Zwart / Noir
312 24110	10	6 A	Zwart / Noir
312 24116	16	6 A	Zwart / Noir
312 24124	24	6 A	Zwart / Noir

SPRINGCON / SPRINGCON

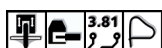

◀ AANSLUITKLEM ASP064

Kenmerken :

Aantal polen : 2 tot 24

Headers :

- Type 190
- Type 191
- Type 382
- Type 383

BONIER ASP064

Caractéristiques :

Nombre de pôles : 2 à 24

Headers :

- Type 190
- Type 191
- Type 382
- Type 383

Codenummer / N° code	Aantal polen / Nbr de pôles	Max. stroom / Courant max.	Meeraderig / Multibrin	Kleur / Couleur
430 06404	4	9 A	1,5 mm ²	Groen / Vert
430 06406	6	9 A	1,5 mm ²	Groen / Vert

D-SUB CONNECTORS / CONNECTEURS D-SUB

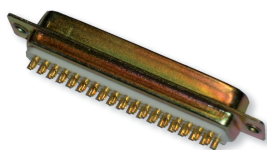

◀ MET SOLDEERPINNEN

AVEC COSSES À SOUDER

Codenummer / N° code	Model / Modèle	Aantal polen / Nbr de pôles	Type
440 40091	SDN0D09PZ	9	Mannelijk - Mâle
440 45502	SDN0T50SZ	50	Vrouwelijk - Femelle
440 40251	SDN0D25PZ	25	Mannelijk - Mâle
440 40151	SDN0D15PZ	15	Mannelijk - Mâle
440 45092	SDN0T09SZ	9	Vrouwelijk - Femelle
440 40371	SDN0D37PZ	37	Mannelijk - Mâle
440 45252	SDN0T25SZ	25	Vrouwelijk - Femelle
440 40501	SDN0D50PZ	50	Mannelijk - Mâle
440 45152	SDN0T15SZ	15	Vrouwelijk - Femelle
440 45372	SDN0T37SZ	37	Vrouwelijk - Femelle

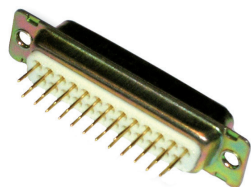

◀ VOOR GEDRUKTE SCHAKELING - RECHT

POUR CIRCUIT IMPRIMÉ - DROIT

Codenummer / N° code	Model / Modèle	Aantal polen / Nbr de pôles	Type
440 41151	SDN0D15PY	15	Mannelijk - Mâle
440 41252	SDN0T25SY	25	Vrouwelijk - Femelle
440 41152	SDN0T15SY	15	Vrouwelijk - Femelle
440 41092	SDN0T09SY	9	Vrouwelijk - Femelle
440 41251	SDN0D25PY	25	Mannelijk - Mâle
440 41091	SDN0D09PY	9	Mannelijk - Mâle

VOOR GEDRUKTE SCHAKELING - HAAKS

POUR CIRCUIT IMPRIMÉ - COURBÉ

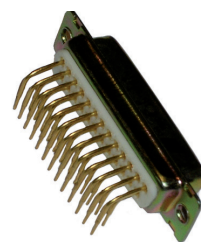

Codenummer / N° code	Model / Modèle	Aantal polen / Nbr de pôles	Type
440 43251	SDN0D25PYC	25	Mannelijk - Mâle
440 43092	SDN0T09SYC	9	Vrouwelijk - Femelle
440 43091	SDN0D09PYC	9	Mannelijk - Mâle
440 43252	SDN0T25SYC	25	Vrouwelijk - Femelle
440 43151	SDN0D15PYC	15	Mannelijk - Mâle
440 43152	SDN0T15SYC	15	Vrouwelijk - Femelle

KAPJES VOOR CONNECTORS SUB-D / CAPOT POUR CONNECTEURS SUB-D

STANDAARDKAPJE

Eenvoudig model zonder vergrendeling met externe kabelklem - zwart.

CAPOT STANDARD

Modèle simple sans verrouillage avec bride extérieure - noir.

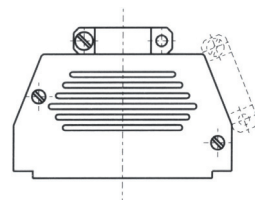

Codenummer / N° code	Model / Modèle	Aantal polen / Nbr de pôles
440 50025	SDRC00025	25
440 50009	SDRC00009	9
440 50015	SDRC00015	15

KAPJE MET SCHROEFVERGREDELING (CT)

- CT = model met externe kabelklem - zwart.
- CT...M = model met externe kabelklem - gemetalliseerd.

CAPOT AVEC VERROUILLAGE À VIS (CT)

- CT = modèle avec bride externe - noir.
- CT...M = modèle avec bride externe - métallisé.

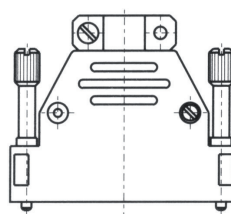

Codenummer / N° code	Model / Modèle	Aantal polen / Nbr de pôles	Type
440 58115	SDRCT01150M	15	Metal
440 53037	SDRCT0037	37	
440 53009	SDRCT0009	9	
440 53015	SDRCT0115	15	
440 53025	SDRCT0025	25	

KAPJE MET SCHROEFVERGREDELING (CT)

- CT = model met externe kabelklem - zwart.
- CT...M = model met externe kabelklem - gemetalliseerd.

CAPOT AVEC VERROUILLAGE À VIS (CT)

- CT = modèle avec bride externe - noir.
- CT...M = modèle avec bride externe - métallisé.

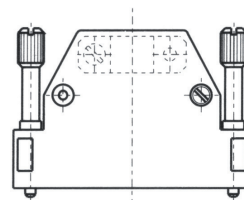

Codenummer / N° code	Model / Modèle	Aantal polen / Nbr de pôles	Type
440 53109	SDRCTI009	9	
440 53125	SDRCTI025	25	
440 53115	SDRCTI115	15	
440 58109	SDRCTI0090M	9	Metal
440 58125	SDRCTI0250M	25	Metal

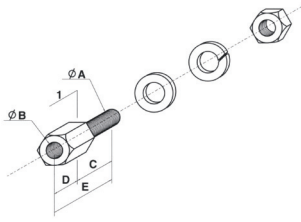

◀ **ACCESSOIRE TB-25**

Paar verbindingstukken met schroefdraad met ringen en moeren.

ACCESSOIRE TB-25

Paire d'entretoises filetées avec rondelles et écrous.

Codenummer / N° code	Model / Modèle
440 54025	SDRTB25

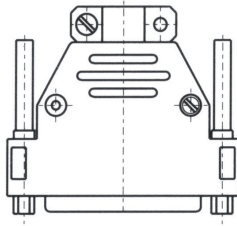

◀ **VERLENGKAPJE**

Gebruikt om verlengkabels te maken.

CAPOT PROLONGATEUR

Utilisé pour la réalisation de câble prolongateur.

Codenummer / N° code	Model / Modèle	Aantal polen / Nbr de pôles
440 55037	SDRPCT037	37
440 55009	SDRPCT009	9
440 55015	SDRPCT0115	15
440 55025	SDRPCT025	25

DIN STEKKERS / FICHES DIN

MANNELIJKE DIN STEKKERS / FICHES DIN MÂLES



◀ **RECHTE**

DROITES

Codenummer / N° code	Model / Modèle	Polen / Pôles	
400 00030	71408-030/0800	3	⦿
400 00040	71408-040/0800	4	⦿
400 00050	71408-250/0800	5 (240 °C)	⦿
400 00051	71408-050/0800	5 (180 °C)	⦿
400 00060	71408-060/0800	6	⦿
400 00070	71408-070/0800	7	⦿
400 00080	71408-080/0800	8	⦿









◀ **HAAKSE**

COURBÉE

Codenummer / N° code	Model / Modèle	Polen / Pôles	
400 10030	71432-030/0801	3	⦿
400 10051	71432-050/0801	5 (180 °C)	⦿
400 10060	71432-060/0800	6	⦿

RECHTE MET VERGREDELING

DROITES À VERROUILLAGE

Codenummer / N° code	Model / Modèle	Polen / Pôles	
400 20030	71430-030/0800	3	
400 20040	71430-040/0800	4	
400 20050	71430-250/0802	5 (240 °C)	
400 20051	71430-050/0800	5 (180 °C)	
400 20070	71430-070/0800	7	
400 20080	71430-080/0800	8	



RECHTE MET VERGREDELING

DROITES À VERROUILLAGE







Codenummer / N° code	Model / Modèle	Polen / Pôles	
400 30051	71434-050/0800	5 (180 °C)	



VROUWELIJKE DIN STEKKERS / FICHES DIN FEMELLES

RECHTE







DROITES

Codenummer / N° code	Model / Modèle	Polen / Pôles	
400 01030	71502-030/0800	3	
400 01040	71500-040/0800	4	
400 01050	71502-250/0800	5 (240 °C)	
400 01051	71502-050/0800	5 (180 °C)	
400 01060	71502-060/0800	6	
400 01070	71502-070/0800	7	
400 01080	71502-080/0800	8	



RECHTE MET VERGREDELING

DROITES À VERROUILLAGE

Codenummer / N° code	Model / Modèle	Polen / Pôles	
400 01030	71502-030/0800	3	
400 01040	71500-040/0800	4	
400 01050	71502-250/0800	5 (240 °C)	
400 01051	71502-050/0800	5 (180 °C)	
400 01070	71502-070/0800	7	
400 01080	71502-080/0800	8	



CHASSIS CONNECTORS / CONNECTEURS CHÂSSIS



◀ CHASSIS VOOR CONVENTIONELE BEDRADING

Model met metalen flens.

CHÂSSIS POUR CÂBLAGE CONVENTIONNEL

Modèle à bride métallique.

Codenummer / N° code	Model / Modèle	Polen / Pôles	
400 02040	71200-040/0800	4	
400 02050	71200-150/0800	5 (240 °C)	
400 02051	71200-050/0800	5 (180 °C)	
400 02070	71200-070/0800	7	



◀ VERTICAAL CHASSIS VOOR GEDRUKTE SCHAKELING

Basis in metaal.

CHÂSSIS VERTICAL POUR CIRCUIT IMPRIMÉ

Base métallique.

Codenummer / N° code	Model / Modèle	Polen / Pôles	
400 03050	71204-051/0800	5 (240 °C)	
400 03051	71204-050/0800	5 (180 °C)	



◀ CHASSIS MET VERGRENDING VOOR CONVENTIONELE BEDRADING

Rechte basis in metaal.

CHÂSSIS À VERRUILLAGE POUR CÂBLAGE CONVENTIONNEL

Base métallique droite.

Codenummer / N° code	Model / Modèle	Polen / Pôles	
400 22030	71206-031/0800	3	
400 22040	71206-040/0800	4	
400 22050	71206-050/0800	5 (240 °C)	
400 22051	71206-051/0800	5 (180 °C)	
400 22070	71206-070/0800	7	
400 22080	71206-080/0800	8	



◀ CHASSIS MET VERGRENDING VOOR GEDRUKTE SCHAKELING

CHÂSSIS À VERRUILLAGE POUR CIRCUIT IMPRIMÉ

Codenummer / N° code	Model / Modèle	Polen / Pôles	
400 33050	71251-250/0800	5 (240 °C)	
400 33051	71251-050/0800	5 (180 °C)	
400 33070	71251-070/0800	7	

VLAKKE CONNECTORS / CONNECTEURS PLATS

SOCKETS

SOCKETS

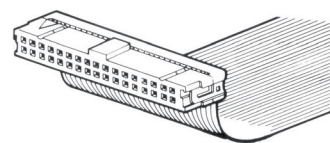

Codenummer / N° code	Model / Modèle	Aantal contacten / Nbr de contacts
416 10010	3473-6600	10
416 10014	3385-6600	14
416 10016	3452-6600	16
416 10020	3421-6600	20
416 10026	3399-6600	26
416 10034	3414-6600	34
416 10040	3417-6600	40
416 10050	3425-6600	50
416 10060	3334-6600	60

STRAIN RELIEFS

Voor de sockets hierboven.

STRAIN RELIEFS

Pour les sockets ci-dessus

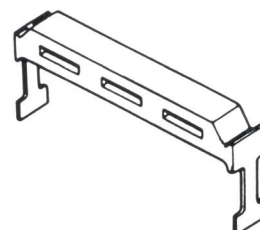

Codenummer / N° code	Model / Modèle	Aantal contacten / Nbr de contacts
416 10210	3448-3010	10
416 10214	3448-3014	14
416 10216	3448-3016	16
416 10220	3448-3020	20
416 10226	3448-3026	26
416 10234	3448-3034	34
416 10240	3448-3040	40
416 10250	3448-3050	50
416 10260	3448-3060	60

HEADERS

Gebogen model.

HEADERS

Modèle coudé.

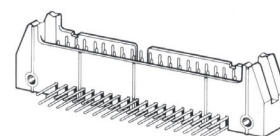

Codenummer / N° code	Model / Modèle	Aantal contacten / Nbr de contacts
416 20010	N3793-5002RB	10
416 20016	N3408-5002RB	16
416 20020	N3428-5002RB	20
416 20026	N3429-5002RB	26
416 20034	N3431-5002RB	34
416 20050	N3433-5002RB	50

HEADERS

Recht model.

HEADERS

Modèle droit.

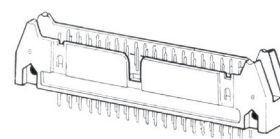

Codenummer / N° code	Model / Modèle	Aantal contacten / Nbr de contacts
416 20340	N3432-6002RB	40
416 20350	N3433-6002RB	50

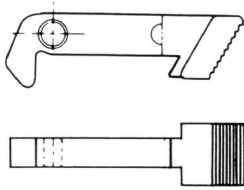

◀ **UITWERPSYSTEEM (LATCHES)**

Voor de headers hierboven.

ÉJECTEURS (LATCHES)

Pour les headers ci-dessus.

Codenummer / N° code	Model / Modèle
416 20902	3505-2

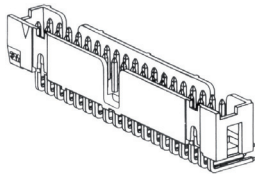

◀ **LOW PROFILE HEADERS**

Gebogen model.

LOW PROFILE HEADERS

Modèle coudé.

Codenummer / N° code	Model / Modèle	Aantal contacten / Nbr de contacts
416 20616	N2516-5002RB	16
416 20620	N2520-5002RB	20
416 20626	N2526-5002RB	26
416 20634	N2534-5002RB	34

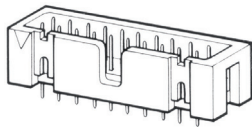

◀ **LOW PROFILE HEADERS**

Recht model.

LOW PROFILE HEADERS

Modèle droit.

Codenummer / N° code	Model / Modèle	Aantal contacten / Nbr de contacts
416 20710	N2510-6002RB	10
416 20714	N2514-6002RB	14
416 20716	N2516-6002RB	16
416 20720	N2520-6002RB	20
416 20734	N2534-6002RB	34
416 20740	N2540-6002RB	40
416 20750	N2550-6002RB	50
416 20760	N2560-6002RB	60



◀ **DELTA CONNECTORS - MANNELIJK**

CONNECTEURS DELTA - MÂLES

Codenummer / N° code	Model / Modèle	Aantal contacten / Nbr de contacts
416 30009	8209-6009	9
416 30015	8215-6009	15
416 30025	8225-6009	25
416 30037	8237-6009	37

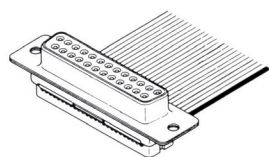

◀ **DELTA CONNECTORS - VROUWELIJK**

CONNECTEURS DELTA - FEMELLES

Codenummer / N° code	Model / Modèle	Aantal contacten / Nbr de contacts
416 30109	8309-6009	9
416 30115	8315-6009	15
416 30125	8325-6009	25
416 30137	8337-6009	37

STRAIN RELIEFS

Voor de Delta connectors hierboven.

Codenummer / N° code	Model / Modèle	Aantal contacten / Nbr de contacts
416 30209	3448-8D09A	9
416 30215	3448-8D15A	15
416 30225	3448-8D25A	25
416 30237	3448-8D37A	37

STRAIN RELIEFS

Pour les connecteurs Delta ci-dessus.

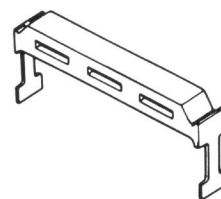
**PLASTIC KAPJE**

Voor bandkabel.

Codenummer / N° code	Model / Modèle	Aantal contacten / Nbr de contacts
416 30409	3485-2100F	9
416 30415	3485-2200F	15
416 30425	3485-2300F	25
416 30437	3485-2400F	37

CAPOT EN PLASTIQUE

Pour les câbles plats.

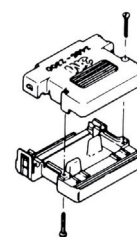
**METAALKAPJE**

Voor opgerolde en afgeschermdde bandkabel.

Codenummer / N° code	Model / Modèle	Aantal contacten / Nbr de contacts
416 30509	3357-9209	9
416 30515	3357-9215	15
416 30525	3357-9225	25
416 30537	3357-9237	37

CAPOT MÉTALLIQUE

Pour les câbles plats enroulés et blindés.

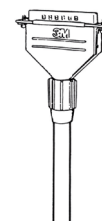

BANDKABELS / CÂBLES PLATS

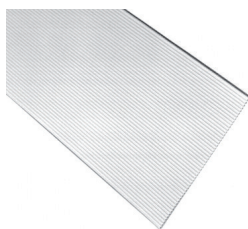

◀ GRIJSZE BANDKABELS 3 M

- De Grijsze kabels zijn verkrijgbaar in standaardlengte van 30,5 m. Buiten de gestockeerde types, zijn sommige kabeltypes leverbaar in een lengte van 76,5 en 91,5 m.

CÂBLES PLATS GRIS 3 M

- Les câbles gris sont disponibles en longueur standard de 30,5 m. En dehors des types stockés, certains types de câbles sont livrables en longueur de 76,5 et 91,5 m.

Codenummer / N° code	Model / Modèle	Aantal contacten / Nbr de contacts
418 36509	3365/09-100SF	9
418 36510	3365/10-100SF	10
418 36514	3365/14-100SF	14
418 36515	3365/15-100SF	15
418 36516	3365/16-100SF	16
418 36520	3365/20-100SF	20
418 36524	3365/24-100SF	24
418 36525	3365/25-100SF	25
418 36526	3365/26-100SF	26
418 36534	3365/34-100SF	34
418 36537	3365/37-100SF	37
418 36540	3365/40-100SF	40
418 36550	3365/50-100SF	50
418 36560	3365/60-100SF	60
418 36564	3365/64-100SF	64

RONDE KABELS / CÂBLES RONDS



◀ KABEL CAT5E UTP PVC

CÂBLE CAT5E UTP PVC

Codenummer / N° code	AWG	Lengte / Longueur	Kleur / Couleur
426 05001 05	24	50 m	Groen / Vert
426 05001 10	24	100 m	Groen / Vert
426 05003	24	305 m	Groen / Vert

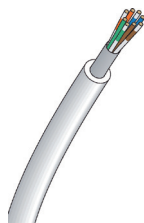

◀ KABEL CAT5E FTP PVC

CÂBLE CAT5E FTP PVC

Codenummer / N° code	AWG	Lengte / Longueur	Kleur / Couleur
426 05103	24	305 m	Groen / Vert
426 05101 05	24	50 m	Groen / Vert
426 05101 10	24	100 mm	Groen / Vert

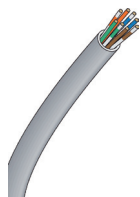

◀ KABEL CAT6 UTP PVC

CÂBLE CAT6 UTP PVC

Codenummer / N° code	AWG	Lengte / Longueur	Kleur / Couleur
426 06001 05	24	50 m	Groen / Vert

PVC KABEL

Flexible cables, double insulation.

Kenmerken :

Multiblades tempering copper core

First layer PVC, white colour

Second layer PVC

Temperature : -20 °C to + 80 °C

CÂBLE PVC

Câbles souples, double isolation.

Caractéristiques :

Âme multibrins en cuivre rouge recuit

Première couche PVC, blanche

Deuxième couche PVC

Température : - 20 °C à + 80 °C



Codenummer / N° code	Max. stroom / Courant max.	Geleider / Conducteur	ø	AWG	Lengte / Longueur	Kleur / Couleur
421 90100	12 A	195 x 0,07 = 0,75 mm ²	3,7 mm	18	100 m	Zwart / Noir
421 90102	12 A	195 x 0,07 = 0,75 mm ²	3,7 mm	18	100 m	Rood / Rouge
421 90120	20 A	259 x 0,07 = 1 mm ²	3,8 mm	17	100 m	Zwart / Noir
421 90122	20 A	259 x 0,07 = 1 mm ²	3,8 mm	17	100 m	Rood / Rouge
421 90124	20 A	259 x 0,07 = 1 mm ²	3,8 mm	17	100 m	Geel / Jaune
421 90126	20 A	259 x 0,07 = 1 mm ²	3,8 mm	17	100 m	Blauw / Bleu
421 90150	25 A	392 x 0,07 = 1,5 mm ²	3,8 mm	15	100 m	Zwart / Noir
421 90152	25 A	392 x 0,07 = 1,5 mm ²	3,8 mm	15	100 m	Rood / Rouge
421 90154	25 A	392 x 0,07 = 1,5 mm ²	3,8 mm	15	100 m	Geel / Jaune
421 90155	25 A	392 x 0,07 = 1,5 mm ²	3,8 mm	15	100 m	Groen / Vert
421 90156	25 A	392 x 0,07 = 1,5 mm ²	3,8 mm	15	100 m	Blauw / Bleu
421 90170	36 A	651 x 0,07 = 2,5 mm ²	3,9 mm	13	100 m	Zwart / Noir
421 90172	36 A	651 x 0,07 = 2,5 mm ²	3,9 mm	13	100 m	Rood / Rouge
421 90176	36 A	651 x 0,07 = 2,5 mm ²	3,9 mm	13	100 m	Blauw / Bleu

SILICONE KABEL

Extra flexible cables.

Kenmerken :

Multiblades tempering copper core

Silicone elastomer

Temperature : - 60 °C to + 180 °C (pic +230 °C)

CÂBLE SILICÔNE

Câbles extra-souples.

Caractéristiques :

Âme multibrins en cuivre rouge recuit

Elastomère de silicone

Température : - 60 °C à + 180 °C (pic +230 °C)



Codenummer / N° code	Max. stroom / Courant max.	Geleider / Conducteur	ø	AWG	Lengte / Longueur	Kleur / Couleur
421 90190	10 A	130 x 0,07 = 0,5 mm ²	2,7 mm	20	100 m	Zwart / Noir
421 90192	10 A	130 x 0,07 = 0,5 mm ²	2,7 mm	20	100 m	Rood / Rouge
421 90124	10 A	130 x 0,07 = 0,5 mm ²	2,7 mm	20	100 m	Geel / Jaune
421 90195	10 A	130 x 0,07 = 0,5 mm ²	2,7 mm	20	100 m	Groen / Vert
421 90196	10 A	130 x 0,07 = 0,5 mm ²	2,7 mm	20	100 m	Blauw / Bleu
421 90199	10 A	130 x 0,07 = 0,5 mm ²	2,7 mm	20	100 m	Wit / Blanc
421 90200	12 A	195 x 0,07 = 0,75 mm ²	3,7 mm	18	100 m	Zwart / Noir
421 90202	12 A	195 x 0,07 = 0,75 mm ²	3,7 mm	18	100 m	Rood / Rouge
421 90206	12 A	195 x 0,07 = 0,75 mm ²	3,7 mm	18	100 m	Blauw / Bleu
421 90208	12 A	195 x 0,07 = 0,75 mm ²	3,7 mm	18	100 m	Geel-groen / Jaune-vert
421 90209	12 A	195 x 0,07 = 0,75 mm ²	3,7 mm	18	100 m	Wit / Blanc
421 90400	25 A	392 x 0,07 = 1,5 mm ²	3,8 mm	15	100 m	Zwart / Noir
421 90402	25 A	392 x 0,07 = 1,5 mm ²	3,8 mm	15	100 m	Rood / Rouge
421 90404	25 A	392 x 0,07 = 1,5 mm ²	3,8 mm	15	100 m	Geel / Jaune
421 90405	25 A	392 x 0,07 = 1,5 mm ²	3,8 mm	15	100 m	Groen / Vert
421 90406	25 A	392 x 0,07 = 1,5 mm ²	3,8 mm	15	100 m	Blauw / Bleu
421 90409	25 A	392 x 0,07 = 1,5 mm ²	3,8 mm	15	100 m	Wit / Blanc
421 90500	36 A	651 x 0,07 = 2,5 mm ²	3,9 mm	13	100 m	Zwart / Noir
421 90502	36 A	651 x 0,07 = 2,5 mm ²	3,9 mm	13	100 m	Rood / Rouge

AFGESCHERMEDE RONDE KABELS

Ronde soepele kabels met een gevlochten afscherming.

CÂBLES ROUNDS BLINDÉS

Câble rond souple avec une tresse de blindage en cuivre.

Codenummer / N° code	Geleider / Conducteur	ø	Lengte / Longueur	Kleur / Couleur
421 12501	1	0,13 mm	100 m	Zwart / Noir
421 10802	2	0,14 mm	100 m	Zwart / Noir
421 10803	2	0,2 mm	100 m	Zwart / Noir
421 10301	1	0,22 mm	100 m	Zwart / Noir
421 11002	2	0,22 mm	100 m	Zwart / Noir
421 13003	3	0,22 mm	100 m	Zwart / Noir
421 13004	4	0,22 mm	100 m	Zwart / Noir
421 13005	5	0,22 mm	100 m	Zwart / Noir
421 13006	6	0,22 mm	100 m	Zwart / Noir
421 13007	7	0,22 mm	100 m	Zwart / Noir
421 13008	8	0,22 mm	100 m	Zwart / Noir
421 13010	10	0,22 mm	100 m	Zwart / Noir
421 13012	12	0,22 mm	100 m	Zwart / Noir
421 13016	16	0,22 mm	100 m	Zwart / Noir
421 13025	25	0,22 mm	100 m	Zwart / Noir
421 13036	36	0,22 mm	100 m	Zwart / Noir
421 11102	2	0,38 mm	100 m	Zwart / Noir
421 10501	1	0,60 mm	100 m	Zwart / Noir

COAX CABLE

COAX CABLE

Codenummer / N° code	Model / Modèle	Impedantie / Impédance	Lengte / Longueur
421 50110	RG11	75 ohm	100 m
421 50580	RG58	50 ohm	100 m
421 50591	RG59	75 ohm	100 m
421 50620	RG62	93 ohm	100 m

WARMTE KRIMPKOUSEN / GAINES THERMORÉTRACTABLES



G61 ZWART

De G61 krimpkousen verkleinen van 2:1. Onder vorm van buis.

G61 NOIR

Les gaines G61 ont un rétreint de 2:1. Présentées sous forme de tube.

Codenummer / N° code	ø	Krimpverhouding / Rétreint	Lengte / Longueur
425 00500	1,2 mm	2:1	1,22 mm
425 00800	1,6 mm	2:1	1,22 mm
425 01100	2,4 mm	2:1	1,22 mm
425 01400	3,2 mm	2:1	1,22 mm
425 01700	4,8 mm	2:1	1,22 mm
425 02000	6,4 mm	2:1	1,22 mm
425 02300	9,5 mm	2:1	1,22 mm
425 02600	12,7 mm	2:1	1,22 mm
425 02900	19 mm	2:1	1,22 mm
425 03200	25,4 mm	2:1	1,22 mm
425 03500	38 mm	2:1	1,22 mm
425 03800	51 mm	2:1	1,22 mm
425 04100	76 mm	2:1	1,22 mm
425 04400	102 mm	2:1	1,22 mm

G61 ROOD

De G61 krimpkousen verkleinen van 2:1. Onder vorm van buis.

G61 ROUGE

Les gaines G61 ont un rétreint de 2:1. Présentées sous forme de tube.

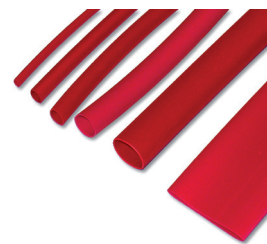

Codenummer / N° code	ø	Krimpverhouding / Rétreint	Lengte / Longueur
425 00502	1,2 mm	2:1	1,22 mm
425 00802	1,6 mm	2:1	1,22 mm
425 01102	2,4 mm	2:1	1,22 mm
425 01402	3,2 mm	2:1	1,22 mm
425 01702	4,8 mm	2:1	1,22 mm
425 02002	6,4 mm	2:1	1,22 mm
425 02302	9,5 mm	2:1	1,22 mm
425 02602	12,7 mm	2:1	1,22 mm
425 02902	19 mm	2:1	1,22 mm
425 03202	25,4 mm	2:1	1,22 mm
425 03502	38 mm	2:1	1,22 mm
425 03802	51 mm	2:1	1,22 mm

G61 GEEL

De G61 krimpkousen verkleinen van 2:1. Onder vorm van buis.

G61 JAUNE

Les gaines G61 ont un rétreint de 2:1. Présentées sous forme de tube.

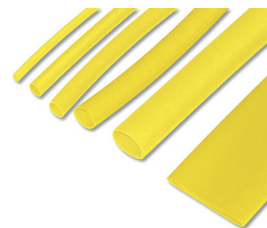

Codenummer / N° code	ø	Krimpverhouding / Rétreint	Lengte / Longueur
425 00504	1,2 mm	2:1	1,22 mm
425 00804	1,6 mm	2:1	1,22 mm
425 01104	2,4 mm	2:1	1,22 mm
425 01404	3,2 mm	2:1	1,22 mm
425 01704	4,8 mm	2:1	1,22 mm
425 02004	6,4 mm	2:1	1,22 mm
425 02304	9,5 mm	2:1	1,22 mm
425 02604	12,7 mm	2:1	1,22 mm
425 02904	19 mm	2:1	1,22 mm
425 03204	25,4 mm	2:1	1,22 mm
425 03504	38 mm	2:1	1,22 mm

G61 GROEN

De G61 krimpkousen verkleinen van 2:1. Onder vorm van buis.

G61 VERT

Les gaines G61 ont un rétreint de 2:1. Présentées sous forme de tube.

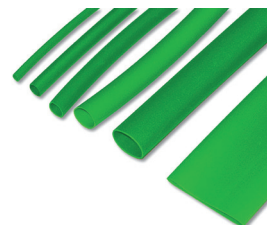

Codenummer / N° code	ø	Krimpverhouding / Rétreint	Lengte / Longueur
425 00505	1,2 mm	2:1	1,22 mm
425 00805	1,6 mm	2:1	1,22 mm
425 01105	2,4 mm	2:1	1,22 mm
425 01405	3,2 mm	2:1	1,22 mm
425 01705	4,8 mm	2:1	1,22 mm
425 02005	6,4 mm	2:1	1,22 mm
425 02305	9,5 mm	2:1	1,22 mm
425 02605	12,7 mm	2:1	1,22 mm
425 02905	19 mm	2:1	1,22 mm
425 03205	25,4 mm	2:1	1,22 mm
425 03805	51 mm	2:1	1,22 mm

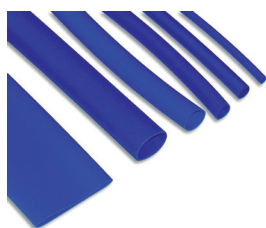
**G61 BLAUW**

De G61 krimpkousen verkleinen van 2:1. Onder vorm van buis.

G61 BLEU

Les gaines G61 ont un rétreint de 2:1. Présentées sous forme de tube.

Codenummer / N° code	ø	Krimpverhouding / Rétreint	Lengte / Longueur
425 00506	1,2 mm	2:1	1,22 mm
425 00806	1,6 mm	2:1	1,22 mm
425 01106	2,4 mm	2:1	1,22 mm
425 01406	3,2 mm	2:1	1,22 mm
425 01706	4,8 mm	2:1	1,22 mm
425 02006	6,4 mm	2:1	1,22 mm
425 02306	9,5 mm	2:1	1,22 mm
425 02606	12,7 mm	2:1	1,22 mm
425 02906	19 mm	2:1	1,22 mm
425 03206	25,4 mm	2:1	1,22 mm
425 03506	38 mm	2:1	1,22 mm

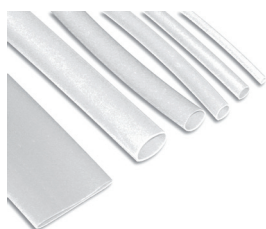
**G61 WIT**

De G61 krimpkousen verkleinen van 2:1. Onder vorm van buis.

G61 BLANC

Les gaines G61 ont un rétreint de 2:1. Présentées sous forme de tube.

Codenummer / N° code	ø	Krimpverhouding / Rétreint	Lengte / Longueur
425 00809	1,6 mm	2:1	1,22 mm
425 01109	2,4 mm	2:1	1,22 mm
425 01409	3,2 mm	2:1	1,22 mm
425 01709	4,8 mm	2:1	1,22 mm
425 02009	6,4 mm	2:1	1,22 mm
425 02309	9,5 mm	2:1	1,22 mm
425 02609	12,7 mm	2:1	1,22 mm
425 02909	19 mm	2:1	1,22 mm
425 03209	25,4 mm	2:1	1,22 mm
425 03509	38 mm	2:1	1,22 mm
425 03809	51 mm	2:1	1,22 mm

G61 TRANSPARANT

De G61 krimpkousen verkleinen van 2:1. Onder vorm van buis.

G61 TRANSPARENT

Les gaines G61 ont un rétreint de 2:1. Présentées sous forme de tube.

Codenummer / N° code	ø	Krimpverhouding / Rétreint	Lengte / Longueur
425 00510	1,2 mm	2:1	1,22 mm
425 00810	1,6 mm	2:1	1,22 mm
425 01110	2,4 mm	2:1	1,22 mm
425 01410	3,2 mm	2:1	1,22 mm
425 01710	4,8 mm	2:1	1,22 mm
425 02010	6,4 mm	2:1	1,22 mm
425 02310	9,5 mm	2:1	1,22 mm
425 02610	12,7 mm	2:1	1,22 mm
425 02910	19 mm	2:1	1,22 mm
425 03210	25 mm	2:1	1,22 mm
425 03510	38 mm	2:1	1,22 mm
425 03810	51 mm	2:1	1,22 mm

FT101 GEEL-GROEN

De FT101 krimpkousen verkleinen van 2:1. Onder vorm van buis.

FT101 JAUNE-VERT

Les gaines FT101 ont un rétreint de 2:1. Présentées sous forme de tube.



Codenummer / N° code	ø	Krimpverhouding / Rétreint	Lengte / Longueur
425 01111	2,4 mm	2:1	1,22 mm
425 01411	3,2 mm	2:1	1,22 mm
425 01711	4,8 mm	2:1	1,22 mm
425 02011	6,4 mm	2:1	1,22 mm
425 02311	9,5 mm	2:1	1,22 mm
425 02611	12,7 mm	2:1	1,22 mm

GP61 GREMSPOOL ZWART

GREMSPOOL is een dispenser van bestraalde polyolefine krimpkous, flexibel en zelfdovend.

GP61 GREMSPOOL NOIR

GREMSPOOL est un distributeur de gaine thermorétractable en polyoléfine irradiée, très flexible, autoextinguible.

Codenummer / N° code	ø	Krimpverhouding / Rétreint	Lengte / Longueur
427 00800	1,6 mm	2:1	10 mm
427 01100	2,4 mm	2:1	10 mm
427 01400	3,2 mm	2:1	10 mm
427 01700	4,8 mm	2:1	9 mm
427 02000	6,4 mm	2:1	8 mm
427 02300	9,5 mm	2:1	6 mm
427 02600	12,7 mm	2:1	6 mm
427 02900	19,1 mm	2:1	5 mm
427 03200	25,4 mm	2:1	3 mm

FT800 ZWART

Wamte krimpkousen met lijm.

FT800 NOIR

Gaines thermo rétractable avec colle.

Codenummer / N° code	ø	Krimpverhouding / Rétreint	Lengte / Longueur
425 80300	3 mm	3:1	1,22 mm
425 80600	6 mm	3:1	1,22 mm
425 80900	9 mm	3:1	1,22 mm
425 81200	12 mm	3:1	1,22 mm
425 81800	19 mm	3:1	1,22 mm
425 82400	24 mm	3:1	1,22 mm
425 84000	40 mm	3:1	1,22 mm



◀ ASSORTIMENTDOOS G61

Inhoud :

- Lengte 50 mm
- 20 x ø 3,2 mm zwart
 - 20 x ø 3,2 mm rood
 - 20 x ø 3,2 mm geel
 - 20 x ø 3,2 mm blauw
 - 20 x ø 3,2 mm wit
 - 16 x ø 4,8 mm zwart
 - 16 x ø 4,8 mm rood
 - 16 x ø 4,8 mm geel
 - 16 x ø 4,8 mm blauw
 - 16 x ø 6,4 mm zwart
 - 16 x ø 6,4 mm rood
 - 16 x ø 6,4 mm geel
 - 16 x ø 6,4 mm blauw

- Lengte 80 mm
- 20 x ø 2,4 mm zwart
 - 20 x ø 2,4 mm rood
 - 20 x ø 2,4 mm geel
 - 20 x ø 2,4 mm blauw
 - 20 x ø 2,4 mm wit

- Lengte 110 mm
- 10 x ø 9,5 mm zwart
 - 10 x ø 9,5 mm rood
 - 20 x ø 9,5 mm wit
 - 10 x ø 9/3 mm zwart 3:1
 - 5 x ø 24/8 mm zwart 3:1

BOÎTE D'ASSORTIMENT G61

Contenu :

- Longueur 50 mm
- 20 x ø 3,2 mm noir
 - 20 x ø 3,2 mm rouge
 - 20 x ø 3,2 mm jaune
 - 20 x ø 3,2 mm bleu
 - 20 x ø 3,2 mm blanc
 - 16 x ø 4,8 mm noir
 - 16 x ø 4,8 mm rouge
 - 16 x ø 4,8 mm jaune
 - 16 x ø 4,8 mm bleu
 - 16 x ø 6,4 mm noir
 - 16 x ø 6,4 mm rouge
 - 16 x ø 6,4 mm jaune
 - 16 x ø 6,4 mm bleu

- Longueur 80 mm
- 20 x ø 2,4 mm noir
 - 20 x ø 2,4 mm rouge
 - 20 x ø 2,4 mm jaune
 - 20 x ø 2,4 mm bleu
 - 20 x ø 2,4 mm blanc

- Longueur 110 mm
- 10 x ø 9,5 mm noir
 - 10 x ø 9,5 mm rouge
 - 20 x ø 9,5 mm blanc
 - 10 x ø 9/3 mm noir 3:1
 - 5 x ø 24/8 mm noir 3:1

Codenummer / N° code	Krimpverhouding / Rétreint
425 90000	2:1

GREMFLEX ZWART

- Uitbreidbare gevlochten kous van polyester monofilament, kan worden gebruikt in moeilijke omstandigheden en is ideaal voor toepassingen in de industrie.
- Bovendien is het zelf-dovende te wijten aan de bouw van de strengen.

Toepassing :

- Mechanische bescherming van elektrische kabels
- Mechanische bescherming van rubberen leidingen van lucht, water en brandstof in de motorruimte
- Bescherming tegen slijtage harnassen

Kenmerken :

Temperaturen : -70 °C à +125 °C

GREMFLEX NOIR

- Gaine tressée expansible en monofilaments de polyester, peut être utilisée dans des conditions difficiles et convient parfaitement aux applications dans les industries.
- Par ailleurs, elle est auto-extinguible en raison de la construction des brins.

Domaine d'application:

- Protection mécanique de câbles électriques
- Protection mécanique de tuyaux caoutchouc air, eau, de conduites de carburant dans compartiment moteur
- Protection contre l'usure de harnais

Caractéristiques :

Température : -70 °C à +125 °C

Codenummer / N° code	ø	Krimpverhouding / Rétreint	Lengte / Longueur
425 90300	3 mm	1:3	100 mm
425 90500	4 mm	1:3	100 mm
425 90500	5 mm	1:3	1000 mm
425 90600	6 mm	1:3	100 mm
425 90800	8 mm	1:3	100 mm
425 91000	10 mm	1:3	100 mm
425 91200	12 mm	1:3	50 mm
425 91500	15 mm	1:3	50 mm

ETIKETTEN VOOR KRIMPKOUSEN

Zelfklevende transparante etiketten met markeer-ruimte voor warmte krimpkousen.

Kenmerken :

30 stuks per zakje

ETIQUETTES POUR GAINES

Etiquettes adhésives transparentes avec zone de marquage pour gaines thermo retractables.

Caractéristiques :

30 pièces par sachet

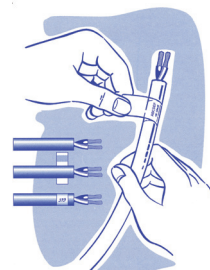

Codenummer / N° code	Beschrijving / Description
425 10010	25 x 150 mm

BNC ADAPTER / ADAPTATEUR BNC**ADAPTER MAN. BNC/2 POOLKLEMMEN 4 MM****Kenmerken :**

Maximumstroom : 3A

Maximumspanning : 33V AC / 70V DC

ADAPTATEUR BNC MÂLE/2 BORNES 4MM**Caractéristiques :**

Courant max : 3A

Tension max : 33V AC / 70V DC



Codenummer / N° code
403 07040

GEÏSOLEERDE ADAPTER MAN. BNC/2 BUSSEN 4 MM**ADAPTATEUR ISOLÉ BNC MÂLE/2 DOUILLES 4 MM**

Codenummer / N° code
403 07043

**PVC SNOEREN / CORDONS PVC****KIT 411****Deze kit omvat :**

2 afschroefbare testpunten ø 4 mm

2 punten ø 2 mm

2 beschermkappen

KIT 411**Ce kit comprend :**

2 pointes de touche ø 4 mm dévissables

2 pointes ø 2 mm

2 protège-pointes

Codenummer / N° code	Beschrijving / Description
385 00411	Kit 411

**KIT 414****Deze kit omvat :**

2 losschroefbare testpunten ø 4mm

2 gladde punten ø 2mm

2 puntbeschermers

2 veiligheidsmeetsnoeren

KIT 414**Ce kit comprend :**

2 pointes de touche ø 4 mm dévissables

2 pointes lisses ø 2 mm

2 protège-pointes

2 cordons de sécurité (PVC, 20A, 1m)

Codenummer / N° code	Beschrijving / Description
385 00414	Kit 414





◀ KIT 425

Deze kit omvat :

- 2 losschroefbare testpunten ø 4 mm
- 2 gladde punten ø 2mm
- 2 puntbeschermers
- 2 veiligheidsmeetsnoeren
- 2 veiligheidsklemhaken

KIT 425

Ce kit comprend :

- 2 pointes de touche ø 4 mm dévissables
- 2 pointes lisses ø 2mm
- 2 protège-pointes
- 2 cordons de sécurité (PVC, 20A, 1 m)
- 2 grippe-tes souples de sécurité

Codenummer / N° code	Beschrijving / Description
385 00425	Kit 425



◀ KIT 426

Deze kit omvat :

- Een set van 2 veiligheidsmeetsnoeren met vaste beschermhuls (PVC,20A, 1 m)
- 2 losschroefbare testpunten ø 4 mm
- 2 gladde punten ø 2 mm
- 2 puntbeschermers
- 2 geïsoleerde krokodilklemmen
- 2 vorkkabelschoenadapters
- 2 plugadapters 4mm voorstellen zonder beveiliging
- 2 soepele veiligheidsklemhaken
- 2 mini-veerpunten voor testen van schakelingen met geringe contactafstand « ideaal CMS »

KIT 426

Ce kit comprend :

- Un jeu de 2 cordons avec fourreaux fixes de sécurité (PVC, 20A, 1m)
- 2 pointes de touche ø 4 mm dévissables
- 2 pointes lisses ø 2 mm
- 2 protège-pointes
- 2 pinces crocos isolées de sécurité
- 2 adaptateurs fourche
- 2 adaptateurs fiche ø 4 mm pour appareils non équipés de sécurité
- 2 grippe-tests souples de sécurité
- 2 mini-pointes sur ressort pour test de circuits serrés « idéal CMS »

Codenummer / N° code	Beschrijving / Description
385 00426	Kit 426

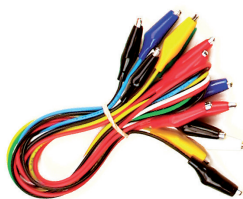

◀ SNOEREN MET MINI-KROKO 5 A

Kenmerken :

- Maximumstroom : 5A
- Maximumspanning : 33 V AC / 70V DC
- Pack : 8 stuks

CORDONS MINI-CROCRO 5 A

Caractéristiques :

- Courant max : 5A
- Tension max : 33 V AC / 70V DC
- Pack : 8 pièces

Codenummer / N° code	Max. stroom / Courant max.	Lengte / Longueur	Kleur / Couleur
385 50082	5 A	30 cm	Rood / Rouge
385 50080	5 A	30 cm	Zwart / Noir



◀ MEETSNOEREN MF/MF 6 A

Kenmerken :

- Stapelbaar
- Maximumspanning : 33V AC / 70V DC.
- Materiaal : PVC
- Temperatuur : - 20 °C à + 80 °C

CORDONS DE MESURE MF/MF 6 A

Caractéristiques :

- Gerbable
- Tension max : 33V AC / 70V DC
- Matière : PVC
- Température : - 20 °C à + 80 °C

Codenummer / N° code	Opervlakte / Section	Max. stroom / Courant max.	Lengte / Longueur	ø	Kleur / Couleur
385 92020	0,40 mm ²	6 A	25 cm	2 mm	Zwart / Noir
385 92022	0,40 mm ²	6 A	25 cm	2 mm	Rood / Rouge
385 92024	0,40 mm ²	6 A	25 cm	2 mm	Geel / Jaune
385 92026	0,40 mm ²	6 A	25 cm	2 mm	Blauw / Bleu
385 92050	0,40 mm ²	6 A	50 cm	2 mm	Zwart / Noir
385 92052	0,40 mm ²	6 A	50 cm	2 mm	Rouge / Rouge

MEETSNOEREN M/M 12 A

Kenmerken :

Maximumspanning : 33V AC / 70V DC

Materiaal : PVC

Temperatuur : - 20 °C à + 80 °C

CORDONS DE MESURE M/M 12 A

Caractéristiques :

Tension max : 33V AC / 70V DC

Matière : PVC

Température : - 20 °C à + 80 °C



Codenummer / N° code	Opervlakte / Section	Max. stroom / Courant max.	Lengte / Longueur	Kleur / Couleur
385 01050	0,75 mm ²	12 A	50 cm	Zwart / Noir
385 01052	0,75 mm ²	12 A	50 cm	Rood / Rouge
385 01055	0,75 mm ²	12 A	50 cm	Groen / Vert
385 01056	0,75 mm ²	12 A	50 cm	Blaauw / Bleu
385 01100	0,75 mm ²	12 A	100 cm	Zwart / Noir
385 01102	0,75 mm ²	12 A	100 cm	Rouge / Rouge
385 01106	0,75 mm ²	12 A	100 cm	Blaauw / Bleu
385 01150	0,75 mm ²	12 A	100 cm	Zwart / Noir
385 01152	0,75 mm ²	12 A	100 cm	Rouge / Rouge

MEETSNOEREN MF/MF

Kenmerken :

Stapelbaar

Maximumspanning : 33V AC / 70V DC

Materiaal : PVC

Temperatuur : - 20 °C à + 80 °C

CORDONS DE MESURE MF/MF

Caractéristiques :

Gerbable

Tension max : 33V AC / 70V DC

Matière : PVC

Température : - 20 °C à + 80 °C



Codenummer / N° code	Opervlakte / Section	Max. stroom / Courant max.	Lengte / Longueur	Kleur / Couleur
385 06040	0,75 mm ²	12 A	25 cm	Zwart / Noir
385 06042	0,75 mm ²	12 A	25 cm	Rood / Rouge
385 06044	0,75 mm ²	12 A	25 cm	Geel / Jaune
385 06045	0,75 mm ²	12 A	25 cm	Groen / Vert
385 06046	0,75 mm ²	12 A	25 cm	Blaauw / Bleu
385 06050	0,75 mm ²	12 A	50 cm	Zwart / Noir
385 06052	0,75 mm ²	12 A	50 cm	Rood / Rouge
385 06054	0,75 mm ²	12 A	50 cm	Geel / Jaune
385 06055	0,75 mm ²	12 A	50 cm	Groen / Vert
385 06056	0,75 mm ²	12 A	50 cm	Blaauw / Bleu
385 06100	0,75 mm ²	12 A	100 cm	Zwart / Noir
385 06102	0,75 mm ²	12 A	100 cm	Rood / Rouge
385 06104	0,75 mm ²	12 A	100 cm	Geel / Jaune
385 06105	0,75 mm ²	12 A	100 cm	Groen / Vert
385 06106	0,75 mm ²	12 A	100 cm	Blaauw / Bleu
385 06150	0,75 mm ²	12 A	150 cm	Zwart / Noir
385 06152	0,75 mm ²	12 A	150 cm	Rood / Rouge
385 26040	1 mm ²	20 A	25 cm	Zwart / Noir
385 26050	1 mm ²	20 A	50 cm	Zwart / Noir
385 26052	1 mm ²	20 A	50 cm	Rood / Rouge
385 26056	1 mm ²	20 A	50 cm	Blaauw / Bleu
385 26100	1 mm ²	20 A	100 cm	Zwart / Noir
385 26102	1 mm ²	20 A	100 cm	Rood / Rouge
385 26104	1 mm ²	20 A	100 cm	Geel / Jaune
385 26105	1 mm ²	20 A	100 cm	Groen / Vert
385 26106	1 mm ²	20 A	100 cm	Blaauw / Bleu
385 26200	1 mm ²	20 A	200 cm	Zwart / Noir
385 26202	1 mm ²	20 A	200 cm	Rood / Rouge
385 26204	1 mm ²	20 A	200 cm	Geel / Jaune
385 26205	1 mm ²	20 A	200 cm	Groen / Vert
385 46106	1,5 mm ²	25 A	100 cm	Blaauw / Bleu
385 66040	2,5 mm ²	36 A	25 cm	Zwart / Noir
385 66042	2,5 mm ²	36 A	25 cm	Rood / Rouge

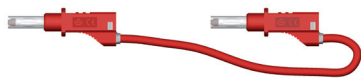

◀ MEETSNOEREN MF/MF 600 V

Kenmerken :

- Stapelbaar
- Maximumspanning : 600 V
- Materiaal PVC
- Temperatuur : - 20 °C à + 80 °C

CORDONS DE MESURE MF/MF 600 V

Caractéristiques :

- Gerbable
- Tension max : 600 V
- Matière : PVC
- Température : - 20 °C à + 80 °C

Codenummer / N° code	Opervlakte / Section	Max. stroom / Courant max.	Lengte / Longueur	Kleur / Couleur
385 07040	0,75 mm ²	12 A	25 mm	Zwart / Noir
385 07050	0,75 mm ²	12 A	50 mm	Zwart / Noir
385 07052	0,75 mm ²	12 A	50 mm	Rood / Rouge
385 07056	0,75 mm ²	12 A	50 mm	Blauw / Bleu
385 07110	0,75 mm ²	12 A	100 mm	Zwart / Noir
385 07112	0,75 mm ²	12 A	100 mm	Rood / Rouge
385 07115	0,75 mm ²	12 A	100 mm	Groen / Vert
385 07116	0,75 mm ²	12 A	100 mm	Blauw / Bleu
385 02210	0,75 mm ²	12 A	150 mm	Zwart / Noir
385 02212	0,75 mm ²	12 A	150 mm	Rood / Rouge
385 02216	0,75 mm ²	12 A	150 mm	Blauw / Bleu
385 27040	1 mm ²	20 A	25 mm	Zwart / Noir
385 27042	1 mm ²	20 A	25 mm	Rood / Rouge
385 27046	1 mm ²	20 A	25 mm	Blauw / Bleu
385 27100	1 mm ²	20 A	100 mm	Zwart / Noir
385 27102	1 mm ²	20 A	100 mm	Rood / Rouge



◀ MEETSNOEREN PTM/M

Kenmerken :

- Maximumspanning : 33V AC / 70V DC
- Materiaal : PVC
- Temperatuur : - 20 °C à + 80 °C

CORDONS DE MESURE PTM/M

Caractéristiques :

- Tension max : 33V AC / 70V DC
- Matière : PVC
- Température : - 20 °C à + 80 °C

Codenummer / N° code	Opervlakte / Section	Max. stroom / Courant max.	Lengte / Longueur	∅	Kleur / Couleur
385 12102 4 Rood - Rouge	0,75 mm ²	12 A	100 cm	4 mm	Rood / Rouge
385 12100 4 Zwart - Noir	0,75 mm ²	12 A	100 cm	4 mm	Zwart / Noir
385 32100 4 Zwart - Noir	1 mm ²	20 A	100 cm	4 mm	Zwart / Noir
385 32102 Rood - Rouge	1 mm ²	20 A	100 cm	4 mm	Rood / Rouge



◀ MEETSNOEREN PTM/MF 600V

Kenmerken :

- Stapelbaar
- Maximumspanning : 600 V
- Materiaal : PVC
- Temperatuur : - 20 °C à + 80 °C

CORDONS DE MESURE PTM/MF 600V

Caractéristiques :

- Gerbable
- Tension max : 600 V
- Matière : PVC
- Température : - 20 °C à + 80 °C

Codenummer / N° code	Opervlakte / Section	Max. stroom / Courant max.	Lengte / Longueur	∅	Kleur / Couleur
385 34100	1 mm ²	20 A	100 cm	4 mm	Zwart / Noir
385 34102	1 mm ²	20 A	100 cm	4 mm	Rood / Rouge

MEETSNOEREN PTM/MLS 1000V**Kenmerken :**

Versterkte isolatie

Maximumspanning : 1.000 V

Materiaal : PVC

Temperatuur : - 20 °C à + 80 °C

CORDONS DE MESURE PTM/MLS 1000V**Caractéristiques :**

Isolation renforcée

Tension max : 1000 V

Matière : PVC

Température : - 20 °C à + 80 °C



Codenummer / N° code	Opervlakte / Section	Max. stroom / Courant max.	Lengte / Longueur	ø	Kleur / Couleur
385 36120	1 mm ²	20 A	100 cm	4 mm	Zwart / Noir
385 36122	1 mm ²	20 A	100 cm	4 mm	Rood / Rouge

MEETSNOEREN M/M 12 A**Kenmerken :**

Maximumspanning : 33V AC / 70V DC

Materiaal : PVC

Temperatuur : - 20 °C à + 80 °C

CORDONS DE MESURE M/M 12 A**Caractéristiques :**

Tension max : 33V AC / 70V DC

Matière : PVC

Température : - 20 °C à + 80 °C



Codenummer / N° code	Opervlakte / Section	Max. stroom / Courant max.	Lengte / Longueur	Kleur / Couleur
385 11050	0,75 mm ²	12 A	100 cm	Zwart / Noir
385 11051	0,75 mm ²	12 A	100 cm	Bruin / Brun
385 11052	0,75 mm ²	12 A	100 cm	Rood / Rouge
385 11056	0,75 mm ²	12 A	100 cm	Blaauw / Bleu
385 11100	0,75 mm ²	12 A	100 cm	Zwart / Noir
385 11101	0,75 mm ²	12 A	100 cm	Bruin / Brun
385 11102	0,75 mm ²	12 A	100 cm	Rood / Rouge
385 11104	0,75 mm ²	12 A	100 cm	Geel / Jaune
385 11106	0,75 mm ²	12 A	100 cm	Blaauw / Bleu
385 11107	0,75 mm ²	12 A	100 cm	Violet / Violet
385 11109	0,75 mm ²	12 A	100 cm	Wit / Blanc
385 11150	0,75 mm ²	12 A	150 mm	Zwart / Noir
385 31040	1 mm ²	20 A	25 mm	Geel / Jaune
385 31050	1 mm ²	20 A	50 mm	Zwart / Noir
385 31051	1 mm ²	20 A	50 mm	Bruin / Brun
385 31052	1 mm ²	20 A	50 mm	Rood / Rouge
385 31054	1 mm ²	20 A	50 mm	Geel / Jaune
385 31055	1 mm ²	20 A	50 mm	Groen / Vert
385 31056	1 mm ²	20 A	50 mm	Blaauw / Bleu
385 31058	1 mm ²	20 A	50 mm	Grijs / Gris
385 31059	1 mm ²	20 A	50 mm	Wit / Blanc
385 31100	1 mm ²	20 A	100 cm	Zwart / Noir
385 31101	1 mm ²	20 A	100 cm	Bruin / Brun
385 31102	1 mm ²	20 A	100 cm	Rood / Rouge
385 31104	1 mm ²	20 A	100 cm	Geel / Jaune
385 31105	1 mm ²	20 A	100 cm	Groen / Vert
385 31106	1 mm ²	20 A	100 cm	Blaauw / Bleu
385 31108	1 mm ²	20 A	100 cm	Grijs / Gris
385 31109	1 mm ²	20 A	100 cm	Wit / Blanc



◀ **MEETSNOEREN MS/MS 1000 V**

Kenmerken :

Versterkte isolatie
 Versterkte isolatie. Maximumspanning : 1.000 V
 Materiaal : PVC
 Temperatuur : - 20 °C à + 80 °C

CORDONS DE MESURE MS/MS 1000 V

Caractéristiques :

Isolation renforcée
 Tension max : 1.000 V
 Matière : PVC
 Température : - 20 °C à + 80 °C

Codenummer / N° code	Opervlakte / Section	Max. stroom / Courant max.	Lengte / Longueur	Kleur / Couleur
385 08100	0,75 mm ²	12 A	100 cm	Zwart / Noir
385 23120 10	1 mm ²	20 A	100 cm	Zwart / Noir
385 23122 10	1 mm ²	20 A	100 cm	Rood / Rouge



◀ **MEETSNOEREN PTM/MLS 1000V**

Kenmerken :

Versterkte isolatie
 Versterkte isolatie. Maximumspanning : 1.000 V
 Materiaal : PVC
 Temperatuur : - 20 °C à + 80 °C

CORDONS DE MESURE PTM/MLS 1000V

Caractéristiques :

Isolation renforcée
 Tension max : 1.000 V
 Matière : PVC
 Température : - 20 °C à + 80 °C

Codenummer / N° code	Opervlakte / Section	Max. stroom / Courant max.	Lengte / Longueur	Kleur / Couleur
385 36120	1 mm ²	20 A	100 cm	Zwart / Noir
385 36122	1 mm ²	20 A	100 cm	Rood / Rouge

SILICONE SNOEREN / CORDONS SILICONÉS



◀ **MEETSNOEREN MF/MF 6 A**

Kenmerken :

Stapelbaar
 Maximumspanning : 33V AC / 70V DC
 Materiaal : Silicône
 Temperatuur : - 60 °C à + 180 °C

CORDONS DE MESURE MF/MF 6 A

Caractéristiques :

Gerbable
 Tension max : 33V AC / 70V DC
 Matière : Silicône
 Température : - 60 °C à + 180 °C

Codenummer / N° code	Opervlakte / Section	Max. stroom / Courant max.	Lengte / Longueur	ø	Kleur / Couleur
387 22622	0,4 mm ²	6 A	25 cm	2 mm	Rood / Rouge
387 22626	0,4 mm ²	6 A	25 cm	2 mm	Blaauw / Bleu
387 22650	0,4 mm ²	6 A	50 cm	2 mm	Zwart / Noir
387 22652	0,4 mm ²	6 A	50 cm	2 mm	Geel / Jaune
387 22655	0,4 mm ²	6 A	50 cm	2 mm	Blaauw / Bleu

MEETSNOEREN MLS/MS 1000V**Kenmerken :**

Versterkte isolatie

Versterkte isolatie. Maximumspanning : 1.000 V

Materiaal : Silicone

Temperatuur : - 60 °C à + 180 °C

CORDONS DE MESURE MLS/MS 1000 V**Caractéristiques :**

Isolation renforcée

Tension max : 1.000 V

Matière : Silicône

Température : - 60 °C à + 180 °C



Codenummer / N° code	Opervlakte / Section	Max. stroom / Courant max.	Lengte / Longueur	Kleur / Couleur
389 09150	0,75 mm ²	12 A	150 cm	Zwart / Noir
389 09152	0,75 mm ²	12 A	150 cm	Rood / Rouge
389 09200	0,75 mm ²	12 A	200 cm	Zwart / Noir
389 09202	0,75 mm ²	12 A	200 cm	Rood / Rouge

MEETSNOEREN PTM/MLS 1000V**Kenmerken :**

Stapelbaar

Maximumspanning : 33V AC / 70V DC

Materiaal : Silicone

Temperatuur : - 60 °C à + 180 °C

CORDONS DE MESURE PTM/MLS 1000V**Caractéristiques :**

Gerbable

Tension max : 33V AC / 70V DC

Matière : Silicône

Température : - 60 °C à + 180 °C



Codenummer / N° code	Opervlakte / Section	Max. stroom / Courant max.	Lengte / Longueur	Kleur / Couleur
389 06020	0,75 mm ²	12 A	25 cm	Zwart / Noir
389 06022	0,75 mm ²	12 A	25 cm	Rood / Rouge
389 06050	0,75 mm ²	12 A	50 cm	Zwart / Noir
389 06052	0,75 mm ²	12 A	50 cm	Rood / Rouge
389 06100	0,75 mm ²	12 A	50 cm	Zwart / Noir
389 06102	0,75 mm ²	12 A	100 cm	Rood / Rouge
389 06104	0,75 mm ²	12 A	100 cm	Geel / Jaune
389 06106	0,75 mm ²	12 A	100 cm	Groen / Vert
389 06106	0,75 mm ²	12 A	100 cm	Blauw / Bleu
389 06150	0,75 mm ²	12 A	150 cm	Zwart / Noir
389 06152	0,75 mm ²	12 A	150 cm	Rood / Rouge
389 26050	1 mm ²	20 A	50 cm	Zwart / Noir
389 26052	1 mm ²	20 A	50 cm	Rood / Rouge
389 26100	1 mm ²	20 A	100 cm	Zwart / Noir
389 26102	1 mm ²	20 A	100 cm	Rood / Rouge
389 26104	1 mm ²	20 A	100 cm	Geel / Jaune
389 26105	1 mm ²	20 A	100 cm	Groen / Vert
389 26106	1 mm ²	20 A	100 cm	Blauw / Bleu
389 26150	1 mm ²	20 A	150 cm	Zwart / Noir
389 26152	1 mm ²	20 A	150 cm	Rood / Rouge
389 26202	1 mm ²	20 A	200 cm	Rood / Rouge
389 46050	1,5 mm ²	25 A	50 cm	Zwart / Noir
389 46052	1,5 mm ²	25 A	50 cm	Rood / Rouge
389 46054	1,5 mm ²	25 A	50 cm	Geel / Jaune
389 46056	1,5 mm ²	25 A	50 cm	Blauw / Bleu
389 46100	1,5 mm ²	25 A	100 cm	Zwart / Noir
389 46102	1,5 mm ²	25 A	100 cm	Rood / Rouge
389 46104	1,5 mm ²	25 A	100 cm	Geel / Jaune
389 46105	1,5 mm ²	25 A	100 cm	Groen / Vert
389 46106	1,5 mm ²	25 A	100 cm	Blauw / Bleu
389 46150	1,5 mm ²	25 A	150 cm	Zwart / Noir
389 46152	1,5 mm ²	25 A	150 cm	Rood / Rouge
389 46154	1,5 mm ²	25 A	150 cm	Geel / Jaune
389 46200	1,5 mm ²	25 A	200 cm	Zwart / Noir
389 46202	1,5 mm ²	25 A	200 cm	Rood / Rouge
389 46204	1,5 mm ²	25 A	200 cm	Geel / Jaune
389 46206	1,5 mm ²	25 A	200 cm	Blauw / Bleu

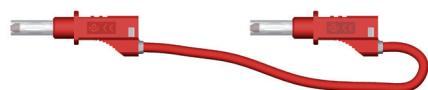

◀ MEETSNOEREN MF/MF 600V

Kenmerken :

- Stapelbaar
- Maximumspanning : 600 V
- Materiaal : Silicone
- Temperatuur : - 60 °C à + 180 °C

CORDONS DE MESURE MF/MF 600V

Caractéristiques :

- Gerbable
- Tension max : 600 V
- Matière : Silicône
- Température : - 60 °C à + 180 °C

Codenummer / N° code	Opervlakte / Section	Max. stroom / Courant max.	Lengte / Longueur	Kleur / Couleur
389 07100	0,75 mm ²	12 A	100 cm	Zwart / Noir
389 07102	0,75 mm ²	12 A	100 cm	Rood / Rouge
389 07105	0,75 mm ²	12 A	100 cm	Groen / Vert
389 07106	0,75 mm ²	12 A	50 cm	Blauw / Bleu
389 07150	0,75 mm ²	12 A	50 cm	Zwart / Noir
389 07152	0,75 mm ²	12 A	100 cm	Rood / Rouge
389 07155	0,75 mm ²	12 A	100 cm	Groen / Vert
389 07159	0,75 mm ²	12 A	100 cm	Wit / Blanc
389 27150	1 mm ²	20 A	100 cm	Zwart / Noir
389 27152	1 mm ²	20 A	150 cm	Rood / Rouge
389 27155	1 mm ²	20 A	150 cm	Groen / Vert
389 27156	1 mm ²	20 A	150 cm	Blauw / Bleu
389 47056	1,5 mm ²	25 A	50 cm	Zwart / Noir
389 47100	1,5 mm ²	25 A	100 cm	Zwart / Noir
389 47102	1,5 mm ²	25 A	100 cm	Rood / Rouge
389 47150	1,5 mm ²	20 A	150 cm	Zwart / Noir
389 47152	1,5 mm ²	25 A	150 cm	Rood / Rouge
389 47156	1,5 mm ²	25 A	150 cm	Zwart / Noir
389 47200	1,5 mm ²	25 A	200 cm	Zwart / Noir
389 47202	1,5 mm ²	25 A	200 cm	Rood / Rouge
389 67050	2,5 mm ²	36 A	50 cm	Zwart / Noir
389 67052	2,5 mm ²	36 A	50 cm	Rood / Rouge
389 67056	2,5 mm ²	36 A	50 cm	Blauw / Bleu
389 67059	2,5 mm ²	36 A	50 cm	Wit / Blanc
389 67100	2,5 mm ²	36 A	100 cm	Zwart / Noir
389 67102	2,5 mm ²	36 A	100 cm	Rood / Rouge
389 67104	2,5 mm ²	36 A	100 cm	Geel / Jaune
389 67105	2,5 mm ²	36 A	100 cm	Groen / Vert
389 67106	2,5 mm ²	36 A	100 cm	Blauw / Bleu
389 67109	2,5 mm ²	36 A	100 cm	Wit / Blanc
389 67150	2,5 mm ²	36 A	150 cm	Zwart / Noir
389 67152	2,5 mm ²	36 A	150 cm	Rood / Rouge
389 67154	2,5 mm ²	36 A	150 cm	Geel / Jaune
389 67155	2,5 mm ²	36 A	150 cm	Groen / Vert
389 67156	2,5 mm ²	36 A	150 cm	Blauw / Bleu
389 67159	2,5 mm ²	36 A	150 cm	Wit / Blanc
389 67200	2,5 mm ²	36 A	200 cm	Zwart / Noir
389 67202	2,5 mm ²	36 A	200 cm	Rood / Rouge
389 67204	2,5 mm ²	36 A	200 cm	Geel / Jaune
389 67205	2,5 mm ²	36 A	200 cm	Groen / Vert
389 67206	2,5 mm ²	36 A	200 cm	Blauw / Bleu
389 67209	2,5 mm ²	36 A	200 cm	Wit / Blanc

MEETSNOEREN PTM/M**Kenmerken :**

Maximumspanning : 33V AC / 70V DC

Materiaal : Silicone

Temperatuur : - 60 °C à + 180 °C

CORDONS DE MESURE PTM/M**Caractéristiques :**

Tension max : 33V AC / 70V DC

Matière : Silicône

Température : - 60 °C à + 180 °C



Codenummer / N° code	Opervlakte / Section	Max. stroom / Courant max.	Lengte / Longueur	∅	Kleur / Couleur
389 12100	0,75 mm ²	12 A	100 cm	4 mm	Zwart / Noir
389 12102	0,75 mm ²	12 A	100 cm	4 mm	Rood / Rouge
389 12150	0,75 mm ²	12 A	100 cm	4 mm	Zwart / Noir
389 12152	0,75 mm ²	12 A	100 cm	4 mm	Rood / Rouge
389 52100	1,5 mm ²	12 A	100 cm	4 mm	Zwart / Noir
389 52102	1,5 mm ²	12 A	100 cm	4 mm	Rood / Rouge

MEETSNOEREN PTM/MF**Kenmerken :**

Stapelbaar

Maximumspanning : 33V AC / 70V DC

Materiaal : Silicone

Temperatuur : - 60 °C à + 180 °C

CORDONS DE MESURE PTM/MF**Caractéristiques :**

Gerbable

Tension max : 33V AC / 70V DC

Matière : Silicône

Température : - 60 °C à + 180 °C



Codenummer / N° code	Opervlakte / Section	Max. stroom / Courant max.	Lengte / Longueur	∅	Kleur / Couleur
389 13100	0,75 mm ²	12 A	100 cm	4 mm	Zwart / Noir
389 13102	0,75 mm ²	12 A	100 cm	4 mm	Rood / Rouge

MEETSNOEREN M/M**Kenmerken :**

Maximumspanning : 33V AC / 70V DC

Materiaal : Silicone

Temperatuur : - 60 °C à + 180 °C

CORDONS DE MESURE M/M**Caractéristiques :**

Tension max : 33V AC / 70V DC

Matière : Silicône

Température : - 60 °C à + 180 °C



Codenummer / N° code	Opervlakte / Section	Max. stroom / Courant max.	Lengte / Longueur	Kleur / Couleur
389 41052	0,75 mm ²	12 A	50 cm	Rood / Rouge
389 41050	0,75 mm ²	12 A	50 cm	Zwart / Noir

MEETSNOEREN M/V**Kenmerken :**

Maximumspanning : 33V AC / 70V DC

Materiaal : Silicone

Temperatuur : - 60 °C à + 180 °C

CORDONS DE MESURE M/V**Caractéristiques :**

Tension max : 33V AC / 70V DC

Matière : Silicône

Température : - 60 °C à + 180 °C



Codenummer / N° code	Opervlakte / Section	Max. stroom / Courant max.	Lengte / Longueur	Kleur / Couleur
389 05200	0,75 mm ²	12 A	200 cm	Zwart / Noir
389 42202	1,5 mm ²	25 A	200 cm	Rood / Rouge



◀ MEETSNOEREN MFS/MFS 1000 V

Kenmerken :

Stapelbaar, versterkte isolatie

Maximumspanning : 1.000 V

Materiaal : Silicone

Temperatuur : - 60 °C à + 180 °C

CORDONS DE MESURE MFS/MFS 1000 V

Caractéristiques :

Gerbable, isolation renforcée

Tension max : 1.000 V

Matière : Silicône

Température : - 60 °C à + 180 °C

Codenummer / N° code	Opervlakte / Section	Max. stroom / Courant max.	Lengte / Longueur	Kleur / Couleur
389 73100	0,75 mm ²	12 A	100 cm	Zwart / Noir
389 51042	1,5 mm ²	25 A	25 cm	Rood / Rouge
389 51044	1,5 mm ²	25 A	25 cm	Geel / Jaune
389 51054	1,5 mm ²	25 A	50 cm	Geel / Jaune
389 51100	1,5 mm ²	25 A	100 cm	Zwart / Noir
389 51102	1,5 mm ²	25 A	100 cm	Rood / Rouge
389 71050	2,5 mm ²	36 A	50 cm	Zwart / Noir
389 71052	2,5 mm ²	36 A	50 cm	Rood / Rouge
389 71056	2,5 mm ²	36 A	50 cm	Blauw / Bleu
389 71100	2,5 mm ²	36 A	100 cm	Zwart / Noir
389 71102	2,5 mm ²	36 A	100 cm	Rood / Rouge
389 71106	2,5 mm ²	36 A	100 cm	Blauw / Bleu
389 71150	2,5 mm ²	36 A	150 cm	Zwart / Noir
389 71152	2,5 mm ²	36 A	150 cm	Rood / Rouge
389 71156	2,5 mm ²	36 A	150 cm	Blauw / Bleu



◀ MEETSNOEREN MFS/MFS 1000 V

Kenmerken :

Stapelbaar, versterkte isolatie

Maximumspanning : 1.000 V

Materiaal : PVC

Temperatuur : - 60 °C à + 180 °C

CORDONS DE MESURE MFS/MFS 1000 V

Caractéristiques :

Gerbable, isolation renforcée

Tension max : 1.000 V

Matière : PVC

Température : - 60 °C à + 180 °C

Codenummer / N° code	Opervlakte / Section	Max. stroom / Courant max.	Lengte / Longueur	∅	Kleur / Couleur
389 70150	0,75 mm ²	12 A	150 cm	2 mm	Zwart / Noir
389 70152	0,75 mm ²	12 A	150 cm	2 mm	Rood / Rouge
389 73150	0,75 mm ²	12 A	150 cm	4 mm	Zwart / Noir
389 73152	0,75 mm ²	12 A	150 cm	4 mm	Rood / Rouge
389 72150	1 mm ²	20 A	150 cm	2 mm	Zwart / Noir
389 72152	1 mm ²	20 A	150 cm	2 mm	Rood / Rouge
389 56100	1,5 mm ²	25 A	100 cm	4 mm	Zwart / Noir
389 56102	1,5 mm ²	25 A	100 cm	4 mm	Rood / Rouge

MEETSNOEREN MLS/MS 1000V

Kenmerken :

Versterkte isolatie

Maximumspanning : 1.000 V

Materiaal : Silicone

Temperatuur : - 60 °C à + 180 °C

CORDONS DE MESURE MLS/MS 1000V

Caractéristiques :

Isolation renforcée

Tension max : 1.000 V

Matière : Silicône

Température : - 60 °C à + 180 °C

Codenummer / N° code	Opervlakte / Section	Max. stroom / Courant max.	Lengte / Longueur	Kleur / Couleur
389 10152	1 mm ²	20 A	150 cm	Rood / Rouge

MEETSNOEREN MLS/MLS 1000V**Kenmerken :**

Versterkte isolatie

Maximumspanning : 1.000 V

Materiaal : Silicone

Temperatuur : - 60 °C à + 180 °C

CORDONS DE MESURE MLS/MLS 1000V**Caractéristiques :**

Isolation renforcée

Tension max : 1.000 V

Matière : Silicône

Température : - 60 °C à + 180 °C



Codenummer / N° code	Opervlakte / Section	Max. stroom / Courant max.	Lengte / Longueur	Kleur / Couleur
389 70200	2,5 mm ²	36 A	200 cm	Zwart / Noir
389 70202	2,5 mm ²	36 A	200 cm	Rood / Rouge

BNC SNOEREN / CORDONS BNC**SNOEREN BNC/M****Kenmerken :**

Maximumstroom : 3A

Maximumspanning : 33V AC / 70V DC

CORDONS BNC/M**Caractéristiques :**

Courant max : 3A

Tension max : 33V AC / 70V DC



Codenummer / N° code	Lengte / Longueur	Impedantie / Impédance	Kleur / Couleur
385 70605 1	100 cm	50 ohm	Zwart / Noir

SNOEREN BNC/MINIGRIP**Kenmerken :**

Maximumstroom : 3A

Maximumspanning : 33V AC / 70V DC

CORDONS BNC/MINIGRIP**Caractéristiques :**

Courant max : 3A

Tension max : 33V AC / 70V DC



Codenummer / N° code	Lengte / Longueur	Impedantie / Impédance	Kleur / Couleur
385 82150	100 cm	50 ohm	Zwart / Noir

SNOEREN BNC/MF**Kenmerken :**

Opstapelbaar

Maximumstroom : 3A

Maximumspanning : 33V AC / 70V DC

CORDONS BNC/MF**Caractéristiques :**

Gerbable

Courant max : 3A

Tension max : 33V AC / 70V DC

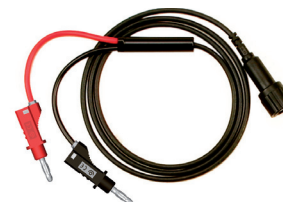

Codenummer / N° code	Lengte / Longueur	Impedantie / Impédance	Kleur / Couleur
385 83101	100 cm	50 ohm	Zwart / Noir

VEILIGHEIDSTEKKER / DOUILLES DE SÉCURITÉ



◀ MONTAGEWERKTUIGEN

OUTILS DE POSE

Codenummer / N° code	Beschrijving / Description
387 32970	Verdraaibeveiligingssleutel / Clé de maintien
387 32990	Moersleutel / Clé à écrous



◀ BANAANSTEKKER MAN. 4 MM M3

FICHE BANANE MÂLE 4 MM M3

Kenmerken :

M3 draad
2 moeren

Caractéristiques :

Filetage M3
2 écrous

Codenummer / N° code	Beschrijving / Description
403 01052	1052-6



◀ BANAANSTEKKER MAN. 4 MM M4

FICHE BANANE MÂLE 4 MM M4

Kenmerken :

M4 draad

Caractéristiques :

Filetage M4

Codenummer / N° code	Beschrijving / Description
403 01054	1054-15



◀ GEÏSOLEERDE MANNELIJKE STEKKER - M3 SCHROEFAANSLUITING

FICHE MÂLE ISOLÉE - RACCORD VIS M3

Codenummer / N° code	Max. stroom / Courant max.	∅	Kleur / Couleur
403 10600	36 A	4 mm	Zwart / Noir
403 10602	36 A	4 mm	Rood / Rouge
403 10604	36 A	4 mm	Geel / Jaune
403 10605	36 A	4 mm	Groen / Vert
403 10606	36 A	4 mm	Blauw / Bleu
403 10609	36 A	4 mm	Wit / Blanc

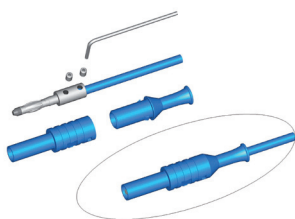

◀ BANAANSTEKKER MAN. 4 MM M4

FICHE BANANE MÂLE 4 MM M4

Kenmerken :

M4 draad

Caractéristiques :

Filetage M4

Codenummer / N° code	∅	Kleur / Couleur
403 10650	4 mm	Zwart / Noir
403 10652	4 mm	Rood / Rouge

STAPELBARE MANNELIJKE VEILIGHEIDSTEKKER**Kenmerken :**600 V CAT III
1.000 V CAT II**FICHE BANANE MÂLE 4 MM M3****Caractéristiques :**600 V CAT III
1.000 V CAT II

Ref. 1066

Codenummer / N° code	Kleur / Couleur
403 10660	Zwart / Noir
403 10662	Rood / Rouge

STAPELBARE MANNELIJKE STEKKER Ø 2MM**Kenmerken :**Stapelbaar
Maximumspanning: 600V**FICHE DE SÉCURITÉ Ø 2MM À REPRISE AR****Caractéristiques :**Gerbable
Tension max : 600 V

Codenummer / N° code	Max. stroom / Courant max.	Ø	Kleur / Couleur
403 22600	10 A	2 mm	Zwart / Noir
403 22602	10 A	2 mm	Rood / Rouge
403 22606	10 A	2 mm	Blauw / Bleu

STAPELBARE MANNELIJKE STEKKER**Kenmerken :**

M3 schroefaansluiting

FICHE MÂLE EMPILABLE**Caractéristiques :**

Raccord vis M3



Codenummer / N° code	Max. stroom / Courant max.	Ø	Kleur / Couleur
403 10700	36 A	4 mm	Zwart / Noir
403 10702	36 A	4 mm	Rood / Rouge
403 10704	36 A	4 mm	Geel / Jaune
403 10705	36 A	4 mm	Groen / Vert
403 10706	36 A	4 mm	Blauw / Bleu

STAPELBARE STEKKER - SNELAANSLUITING**FICHE MÂLE EMPILABLE - RACCORD RAPIDE**

Codenummer / N° code	Max. stroom / Courant max.	Ø	Kleur / Couleur
403 10770	36 A	4 mm	Zwart / Noir
403 10772	36 A	4 mm	Rood / Rouge
403 10774	36 A	4 mm	Geel / Jaune
403 10775	36 A	4 mm	Groen / Vert
403 10776	36 A	4 mm	Blauw / Bleu
403 10779	36 A	4 mm	Wit / Blanc

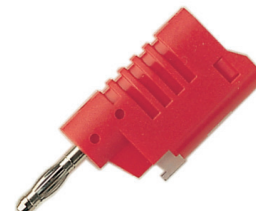

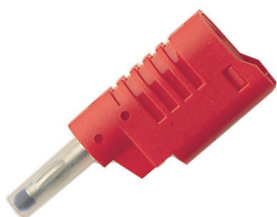

◀ **STAPELBARE MANNELIKE VEILIGHEIDSTEKKER**

FICHE MÂLE DE SÉCURITÉ EMPILABLE

Codenummer / N° code	Max. stroom / Courant max.	∅	Kleur / Couleur
403 10860	36 A	4 mm	Zwart / Noir
403 10862	36 A	4 mm	Rood / Rouge
403 10864	36 A	4 mm	Geel / Jaune
403 10865	36 A	4 mm	Groen / Vert
403 10866	36 A	4 mm	Blauw / Bleu
403 10869	36 A	4 mm	Wit / Blanc



◀ **STAPELBARE MANNELIJKE VEILIGHEIDSTEKKER - SNELAANSLUITING**

FICHE MÂLE DE SÉCURITÉ EMPILABLE - RACCORD RAPIDE

Codenummer / N° code	Max. stroom / Courant max.	∅	Kleur / Couleur
403 10790	36 A	4 mm	Zwart / Noir
403 10792	36 A	4 mm	Rood / Rouge
403 10796	36 A	4 mm	Blauw / Bleu



◀ **GEÏSOLEERDE VROUWELIJKE CONNECTOR - SOLDEERAANSLUITING**

FICHE FEMELLE ISOLÉE - RACCORD SOUDURE

Codenummer / N° code	Max. stroom / Courant max.	∅	Kleur / Couleur
403 30100	36 A	4 mm	Zwart / Noir



◀ **GEÏSOLEERDE VROUWELIJKE CONNECTOR - M3 SCHROEFAANSLUITING**

FICHE FEMELLE ISOLÉE - RACCORD VIS M3

Kenmerken :

Maximumspanning : 33V AC / 70V DC

Caractéristiques :

Tension max : 33V AC / 70V DC

Codenummer / N° code	Max. stroom / Courant max.	∅	Kleur / Couleur
403 30300	36 A	4 mm	Zwart / Noir
403 30302	36 A	4 mm	Rood / Rouge
403 30305	36 A	4 mm	Groen / Vert
403 30306	36 A	4 mm	Blauw / Bleu

VEILIGHEIDSADAPTER

Voor het aanpassen van uitrustingen met standaard 4 mm bussen. Verhoging van de kruipafstanden bij overspanning.

Kenmerken :

Maximumstroom : 36 A

Maximumspanning : 1.000 V Cat I - 600 V Cat III

ADAPTATEUR SÉCURITÉ

Produit transformant les dispositifs équipés de douilles ø 4 mm traditionnelles. Il augmente les lignes de fuites en cas de surtension.

Caractéristiques :

Courant max : 36 A

Tension max : 1.000 V Cat I - 600 V Cat III



Codenummer / N° code	Max. stroom / Courant max.	ø	Boring / Perçage	Kleur / Couleur
403 33000	36 A	4 mm	8 + 0,1 mm	Zwart / Noir
403 33002	36 A	4 mm	8 + 0,1 mm	Rood / Rouge

GEÏSOLEERDE BUS 4 MM**Kenmerken :**

Maximumspanning : 33V AC / 70V DC

BORNE ISOLÉE 4MM**Caractéristiques :**

Tension max : 33V AC / 70V DC



Codenummer / N° code	Max. stroom / Courant max.	ø	Boring / Perçage	Kleur / Couleur
403 32500	36 A	4 mm	8 + 0,1 mm	Zwart / Noir
403 32502	36 A	4 mm	8 + 0,1 mm	Rood / Rouge

GEÏSOLEERDE BUS 4 MM (MOER)**Kenmerken :**

Maximumspanning : 33V AC / 70V DC

DOUILLE ISOLÉE 4 MM (ÉCROU)**Caractéristiques :**

Tension max : 33V AC / 70V DC



Codenummer / N° code	Max. stroom / Courant max.	ø	Boring / Perçage	Kleur / Couleur
403 32300	36 A	4 mm	8 + 0,1 mm	Zwart / Noir
403 32302	36 A	4 mm	8 + 0,1 mm	Rood / Rouge
403 32304	36 A	4 mm	8 + 0,1 mm	Geel / Jaune
403 32305	36 A	4 mm	8 + 0,1 mm	Groen / Vert
403 32306	36 A	4 mm	8 + 0,1 mm	Blauw / Bleu

VEILIGHEIDSBUS 4 MM (MOER)**Kenmerken :**

Maximumspanning : 1.000 V CAT III / 600 V CAT IV

ECO : zeskantmoer

DOUILLE DE SÉCURITÉ 4 MM (ÉCROU)**Caractéristiques :**

Tension max : 1.000 V CAT III / 600 V CAT IV

ECO : écrou hexagonal



Codenummer / N° code	Max. stroom / Courant max.	ø	Boring / Perçage	Kleur / Couleur
403 32650	36 A	4 mm	12 + 0,1 mm	Zwart / Noir
403 32650 E*	36 A	4 mm	12 + 0,1 mm	Zwart / Noir
403 32651	36 A	4 mm	12 + 0,1 mm	Bruin / Brun
403 32652	36 A	4 mm	12 + 0,1 mm	Rood / Rouge
403 32652 E*	36 A	4 mm	12 + 0,1 mm	Rood / Rouge
403 32654	36 A	4 mm	12 + 0,1 mm	Geel / Jaune
403 32654 E*	36 A	4 mm	12 + 0,1 mm	Geel / Jaune
403 32655	36 A	4 mm	12 + 0,1 mm	Groen / Vert
403 32656	36 A	4 mm	12 + 0,1 mm	Blauw / Bleu
403 32656 E*	36 A	4 mm	12 + 0,1 mm	Blauw / Bleu
403 32658	36 A	4 mm	12 + 0,1 mm	Grijs / Gris
403 32659	36 A	4 mm	12 + 0,1 mm	Wit / Blanc
403 32659 E*	36 A	4 mm	12 + 0,1 mm	Wit / Blanc
403 3265Y	36 A	4 mm	12 + 0,1 mm	Geel-groen - Jaune-vert

* ECO



◀ VEILIGHEIDSBUS 4 MM (TE SOLDEREN)

Kenmerken :

Maximumspanning : 1.000 V CAT III / 600 V CAT IV

ECO : zeskantmoer

DOUILLE DE SÉCURITÉ 4 MM (À SOUDER)

Caractéristiques :

Tension max : 1.000 V CAT III / 600 V CAT IV

ECO : écrou hexagonal

Codenummer / N° code	Max. stroom / Courant max.	∅	Boring / Perçage	Kleur / Couleur
403 32700	25 A	4 mm	12 + 0,1 mm	Zwart / Noir
403 32701	25 A	4 mm	12 + 0,1 mm	Bruin / Brun
403 32702	25 A	4 mm	12 + 0,1 mm	Rood / Rouge
403 32704	25 A	4 mm	12 + 0,1 mm	Geel / Jaune
403 32705	25 A	4 mm	12 + 0,1 mm	Groen / Vert
403 32706	25 A	4 mm	12 + 0,1 mm	Blauw / Bleu
403 32708	25 A	4 mm	12 + 0,1 mm	Grijs / Gris
403 32709	25 A	4 mm	12 + 0,1 mm	Wit / Blanc



◀ VEILIGHEIDSBUS 4 MM (MOER)

Kenmerken :

Maximumspanning : 1.000 V CAT III - 600 V CAT IV

Snelle drukbevestiging

- Plasticplaat > 2 mm
- Metaalplaat > 1,5 mm

Boring

- Plastic : 12,2 mm + 0,2
- Metaal : 12,5 mm ± 0,05

DOUILLE DE SÉCURITÉ 4MM (ÉCROU)

Caractéristiques :

Tension max : 1.000 V CAT III - 600 V CAT IV

Fixation rapide par pression

- Support plastique > 2 mm
- Support métal > 1,5 mm

Perçage

- Plastique : 12,2 mm + 0,2
- Métal : 12,5 mm ± 0,05

Codenummer / N° code	Max. stroom / Courant max.	∅	Kleur / Couleur
403 32850	36 A	4 mm	Zwart / Noir
403 32851	36 A	4 mm	Bruin / Brun
403 32852	36 A	4 mm	Rood / Rouge
403 32854	36 A	4 mm	Geel / Jaune
403 32855	36 A	4 mm	Groen / Vert
403 32856	36 A	4 mm	Blauw / Bleu
403 32858	36 A	4 mm	Grijs / Gris
403 32859	36 A	4 mm	Wit / Blanc



◀ VEILIGHEIDSBUS 4 MM (TE SOLDEREN)

Kenmerken :

Maximumspanning : 1.000 V CAT III - 600 V CAT IV

Snelle drukbevestiging

- Plasticplaat > 2 mm
- Metaalplaat > 1,5 mm

Boring

- Plastic : 12,2 mm + 0,2
- Metaal : 12,5 mm ± 0,05

DOUILLE DE SÉCURITÉ 4MM (À SOUDER)

Caractéristiques :

Tension max : 1.000 V CAT III - 600 V CAT IV

Fixation rapide par pression

- Support plastique > 2 mm
- Support métal > 1,5 mm

Perçage

- Plastique : 12,2 mm + 0,2
- Métal : 12,5 mm ± 0,05

Codenummer / N° code	Max. stroom / Courant max.	∅	Kleur / Couleur
403 32900	25 A	4 mm	Zwart / Noir
403 32901	25 A	4 mm	Bruin / Brun
403 32902	25 A	4 mm	Rood / Rouge
403 32904	25 A	4 mm	Geel / Jaune
403 32905	25 A	4 mm	Groen / Vert
403 32906	25 A	4 mm	Blauw / Bleu
403 32908	25 A	4 mm	Grijs / Gris
403 32909	25 A	4 mm	Wit / Blanc

VEILIGHEIDSBUS 2MM (SPADE)**Kenmerken :**

Maximumspanning : 600 V CAT II

ECO : zeskantmoer

DOUILLE DE SÉCURITÉ 2 MM (COSSE PLATE) ▶**Caractéristiques :**

Tension max : 600 V CAT II

ECO : écrou hexagonal



Codenummer / N° code	Max. stroom / Courant max.	∅	Boring / Perçage	Kleur / Couleur
403 22820	10 A	2 mm	8 + 0,2 mm	Zwart / Noir
403 22822	10 A	2 mm	8 + 0,2 mm	Rood / Rouge
403 22825	10 A	2 mm	8 + 0,2 mm	Groen / Vert
403 22826	10 A	2 mm	8 + 0,2 mm	Blauw / Bleu

SHUNT 4 MM**SHUNT 4 MM ▶**

Codenummer / N° code	Max. stroom / Courant max.	Kleur / Couleur
403 20190	25 A	Zwart / Noir
403 20192	25 A	Rood / Rouge

ZELFSTRIP CONNECTORS / CONNECTEURS AUTO-DÉNUDANTS**VOOR TELEFONIE EN SIGNALISATIE****Vastzetten met een tang met parallelle bekken :**

voor diameter 0,4 tot 0,6 mm : tang type E9Y

voor diameter > 0,6 mm : tang type E9BM

Max. spanning : 100 V

Hieronder types die wij stockeren :

POUR TÉLÉPHONE ET SIGNALISATION ▶**Pour sertissage, utiliser une pince à becs parallèles :**

pour diamètre de 0,4 à 0,6 mm : pince type E9Y

pour diamètre > 0,6 mm : pince type E9BM

Tension max. : 100 V

Ci-dessous les types que nous stockons :



Codenummer / N° code	Model / Modèle	∅ geleider / ∅ conducteur	Max. isolatie ∅ / ∅ isolation maxi	Kleur / Couleur	Verpakking / Conditionnement
428 12109	UR-2	0,4 - 0,9 mm	2,08 mm	Rood / Rouge	100 stuks / 100 pièces
428 12108	UY-2	0,4 - 0,9 mm	2,08 mm	Geel / Jaune	100 stuks / 100 pièces

KABELBINDERS / COLLIERS SERRE-CÂBLE**VOOR TELEFONIE EN SIGNALISATIE****Kenmerken :**

Basismateriaal : nylon polyamide 6/6-12

Gebruikstemperatuur : tot 85 °C

Kleurloos

Verkrijgbaar in zwart nylon : voor buiten (UV bestendig)

Verpakt in zakjes van 100 stuks

POUR TÉLÉPHONE ET SIGNALISATION ▶**Caractéristiques :**

Matériau de base : nylon polyamide 6/6-12

Température d'utilisation : jusqu'à 85°C

Incolores

Disponibles en nylon noir : pour extérieur (résistant aux UV)

Conditionnés en sachet de 100 pièces



Codenummer / N° code	Model / Modèle	Afmetingen / Dimensions
428 18102	FS 100 A-C	100 x 2,5 mm
428 18107	FS 200 B-C	200 x 3,5 mm

SOLDEERLIPJES / COSSES À SOUDER

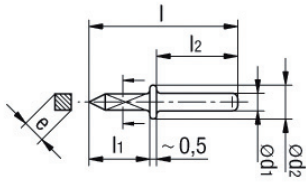

◀ PINNEN

PICOTS

Codenummer / N° code	Max. stroom / Courant max.	Icon / Icône	Verpakking / Conditionnement
271 10100	MP10	1,0 - 1,9 - 1,1 - 12,5 - 5,0 - 7,0	1.000 stuks / 1.000 pièces

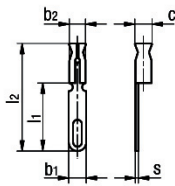

◀ VROUWELIJKE LIPJES MP10

COSSES FEMELLES MP10

Codenummer / N° code	Icon / Icône	ø	Verpakking / Conditionnement
271 10101	2 - 8,5 - 15 - 0,3	1 mm	1.000 stuks / 1.000 pièces

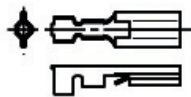

◀ VROUWELIJKE LIPJES MP13

COSSES FEMELLES MP13

Codenummer / N° code	Icon / Icône	ø	Verpakking / Conditionnement
271 10131	2,8 / 2 - 3,8 - 2 - 2 / 5,3 - 13,5 - 0,25	1,3 mm	1.000 stuks / 1.000 pièces

LED HOUDERS / SUPPORTS LED



◀ LED HOUDER

SUPPORT LED

Kenmerken :
Temperatuur : -40 tot + 150 °C

Caractéristiques :
Température : -4 0 à + 150 °C

Codenummer / N° code	ø	Boring / Perçage
387 11300	3 mm	5,7 + 0,1 mm
387 11500	5 mm	7,8 + 0,1 mm



◀ TERUGSTRALINGSFOCUS LEDHOUDER 3 MM

SUPPORT LED BRILLANT 3 MM

Kenmerken :
Basislichtsterkte x 10

Caractéristiques :
Luminosité de base x 10

Codenummer / N° code	ø	Boring / Perçage
387 12300	3 mm	6,1 mm



◀ TERUGSTRALINGSFOCUS LEDHOUDER 5 MM

SUPPORT LED BRILLANT 5 MM

Kenmerken :
Basislichtsterkte x 10

Caractéristiques :
Luminosité de base x 10

Codenummer / N° code	ø	Boring / Perçage
387 12500	5 mm	8,1 mm

UITSPRINGENDE LEDHOUDER 5MM

SUPPORT LED SAILLANT 5 MM



Codenummer / N° code	∅	Boring / Perçage
387 13500	5 mm	8,1 mm

TESTPLATEN / PLAQUES À ESSAIS

TESTPLAAT 2220 CONTACTEN

PLAQUE À ESSAIS 2220 POINTS

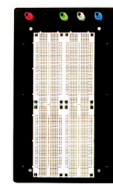

Codenummer / N° code
387 19113

BEVEILIGDE EXPERIMENTEERPLAAT

PLATINE PROTÉGÉE EXPÉRIMENTALE

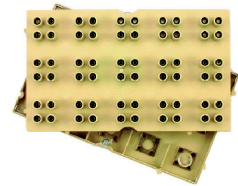

Codenummer / N° code
387 21104

COMPONENTENAANSLUITING DOOR SOLDEREN

RACCORD COMPOSANTS PAR SOUDURE



Codenummer / N° code	Beschrijving / Description
387 21109	Componentenaansluiting door solderen / Raccord composants par soudure

VIERPOLIGE COMPONENTENHOUDER

SUPPORT COMPOSANT À 4 PÔLES



Codenummer / N° code	Beschrijving / Description
387 21118	Vierpolige componentenhouder / Support composant à 4 pôles

TESTPENNEN / GRIPPES FILS



◀ TESTPENNEN (TANGEN)

Kenmerken :

Maximumspanning : 1.000 V

Temperatuur : - 20 tot + 80 °C

GRIPPES FILS (PINCES)

Caractéristiques :

Tension max : 1.000 V

Température : - 20 tot + 80 °C

Codenummer / N° code	Max. stroom / Courant max.	∅	Kleur / Couleur
403 60050	6 A	4 mm	Zwart / Noir
403 60052	6 A	4 mm	Rood / Rouge
403 60054	6 A	4 mm	Geel / Jaune
403 60055	6 A	4 mm	Groen / Vert
403 60056	6 A	4 mm	Blauw / Bleu



◀ KROKODILLEKLEM

Kenmerken :

Maximumspanning : 1.000 V CAT III - 600 V CAT IV

PINCE CROCODILE RENFORCÉE

Caractéristiques :

Tension max : 1.000 V CAT III - 600 V CAT IV

Codenummer / N° code	Max. stroom / Courant max.	∅	Kleur / Couleur
403 50040	20 A	4 mm	Zwart / Noir
403 50042	20 A	4 mm	Rood / Rouge
403 50045	20 A	4 mm	Groen / Vert
403 50046	20 A	4 mm	Blauw / Bleu
403 50048	20 A	4 mm	Geel-groen / Jaune-vert

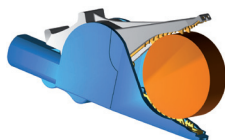

◀ OLIFANTKLEM

Kenmerken :

Maximumspanning : 1.000 V CAT III - 600 V CAT IV

PINCE ÉLÉPHANT

Caractéristiques :

Tension max : 1.000 V CAT III - 600 V CAT IV

Codenummer / N° code	Max. stroom / Courant max.	∅	Kleur / Couleur
403 50660	36 A	4 mm	Zwart / Noir
403 50662	36 A	4 mm	Rood / Rouge
403 50664	36 A	4 mm	Geel / Jaune
403 50665	36 A	4 mm	Groen / Vert
403 50666	36 A	4 mm	Blauw / Bleu



9

**PASSIEVE COMPONENTEN
COMPOSANTS PASSIFS**

PASSIEVE COMPONENTEN COMPOSANTS PASSIFS

Zekeringen / Fusibles	373
Zekeringen 5 x 20 mm / Fusibles Fusibles 5 x 20 mm.....	374
Zekeringen 6,3 x 32 mm / Fusibles 6,3 x 32 mm.....	376
Zekeringhouders / Porte-fusibles.....	378
Testcontacten / Prises de test	380
IC voeten / Support IC	381
Headers / Headers	381
Mannelijke headers / Headers mâles.....	381
Vrouwelijke headers / Headers femelles.....	382
Koelvinnen / Refroidisseurs	383
Weerstanden / Résistances	384

ZEKERINGEN / FUSIBLES

MODEL FKS

Er dient opgemerkt dat voor de laagspanningstoepassingen vinden meer en meer de platte zekeringen gebruikt die het voordeel hebben in een behuizing van warmtebestendig materiaal te zitten. Hieronder vindt U de gestockeerde types (FKS).

MODÈLE FKS

Il est à remarquer que pour les applications basse tension, on utilise de plus en plus les fusibles plats qui ont l'avantage de se présenter sous forme de boîtier en matière synthétique résistant à la chaleur. Ci-dessous vous trouverez les types stockés (FKS).



Codenummer / N° code	Model / Modèle	Kleur / Couleur	Stroom / Courant	Spanning / Tension	Verpakking / Conditionnement
252 70301	162.6185.4107	Zwart / Noir	1 A	32 V	50 Stukken / 50 pieces
252 70302	162.6185.4207	Grijs / Gris	2 A	32 V	50 Stukken / 50 pieces
252 70303	161.6185.4307	Paars / Violet	3 A	32 V	50 Stukken / 50 pieces
252 70305	161.6185.4507	Lichtbruin / Brun clair	5 A	32 V	50 Stukken / 50 pieces
252 70310	161.6185.5107	Rood / Rouge	10 A	32 V	50 Stukken / 50 pieces
252 70315	161.6185.5157	Lichtblauw / Bleu clair	15 A	32 V	50 Stukken / 50 pieces
252 70320	161.6185.5207	Geel / Jaune	20 A	32 V	50 Stukken / 50 pieces
252 70330	161.6185.5307	Lichtgroen / Vert clair	30 A	32 V	50 Stukken / 50 pieces
252 70340	161.6185.5407	Oranje / Orange	40 A	32 V	50 Stukken / 50 pieces

ZEKERING VOOR MEETTOESTELLEN

FUSIBLES POUR APPAREILS DE MESURES



Codenummer / N° code	Kleur / Couleur	Stroom / Courant	Max. dissip. / Dissip. max.	Max. spanning fall / Chute de tension max.
BBS-1	Rood / Rouge	1 A	10.000 A	600 V
BBS-2	Rood / Rouge	2 A	10.000 A	600 V
BBS-3	Rood / Rouge	3 A	10.000 A	600 V
DMM-B-44/100	Bleuw / Bleu	44 mA	1.000 A	1.000 V
DMM-B-11	Groen / Vert	11 A	1.000 A	1.000 V
KTK-10		10 A	100.000 A	600 V
KTK-15		15 A	100.000 A	600 V

ZEKERINGEN 5 X 20 MM / FUSIBLES 5 X 20 MM



◀ SNEL (F) GENORMEERD

• Spanning : 250 V.

▶ RAPIDE (F) NORMÉ

• Tension : 250 V.

Codenummer / N° code	Stroom / Courant	Onderbrekingsstroom / Pouvoir de coupure	Max. dissip. / Dissip. max.	Max. spanning fall / Chute de tension max.
250 40032	32 mA	35 A	1,6 W	10.000 mV
250 40050	50 mA	35 A	1,6 W	7.000 mV
250 40063	63 mA	35 A	1,6 W	5.000 mV
250 40080	80 mA	35 A	1,6 W	4.000 mV
250 41100	100 mA	35 A	1,6 W	3.500 mV
250 41125	125 mA	35 A	1,6 W	2.000 mV
250 41160	160 mA	35 A	1,6 W	2.000 mV
250 41200	200 mA	35 A	1,6 W	1.700 mV
250 41250	250 mA	35 A	1,6 W	1.400 mV
250 41315	315 mA	35 A	1,6 W	1.300 mV
250 41400	400 mA	35 A	1,6 W	1.200 mV
250 41500	500 mA	35 A	1,6 W	1.000 mV
250 41630	630 mA	35 A	1,6 W	650 mV
250 41800	800 mA	35 A	1,6 W	240 mV
250 42100	1 A	35 A	1,6 W	200 mV
250 42125	1,25 A	35 A	1,6 W	200 mV
250 42160	1,6 A	35 A	1,6 W	190 mV
250 42200	2 A	35 A	1,6 W	170 mV
250 42250	2,5 A	35 A	1,6 W	170 mV
250 42315	3,15 A	35 A	2,5 W	150 mV
250 42400	4 A	40 A	2,5 W	130 mV
250 42500	5 A	50 A	2,5 W	130 mV
250 42630	6,3 A	63 A	2,5 W	130 mV
250 42800 *	8 A	300 A		160 mV
250 43100 *	10 A	300 A		150 mV

* Zand gevuld / Sablé



◀ SNEL (F)

Zekeringen niet genormeerd.

• Spanning : 250 V.

▶ RAPIDE (F)

Ces fusibles sont non-normés.

• Tension : 250 V.

Codenummer / N° code	Stroom / Courant
250 41100 E	100 mA
250 41125 E	125 mA
250 41160 E	160 mA
250 41200 E	200 mA
250 41250 E	250 mA
250 41315 E	315 mA
250 41400 E	400 mA
250 41500 E	500 mA
250 41630 E	630 mA
250 41800 E	800 mA
250 42100 E	1 A
250 42125 E	1,25 A
250 42160 E	1,6 A

Codenummer / N° code	Stroom / Courant
250 42200 E	2 A
250 42250 E	2,5 A
250 42315 E	3,15 A
250 42400 E	4 A
250 42500 E	5 A
250 42630 E	6,3 A
250 42800 E	8 A
250 43100 E	10 A
250 43120 E	12 A
250 43125 E	12,5 A
250 43160 E	16 A
250 43200 E	20 A

SNELTRAAG (T) GENORMEERD

- Spanning : 250 V.
- Tension : 250 V.

LENT (T) NORMÉ

- Tension : 250 V.



Codenummer / N° code	Stroom / Courant	Onderbrekingsstroom / Pouvoir de coupure	Max. dissip. / Dissip. max.	Max. spanning fall / Chute de tension max.
250 50032	32 mA	35 A	1,6 W	5.000 mV
250 50040	40 mA	35 A	1,6 W	4.000 mV
250 50050	50 mA	35 A	1,6 W	3.500 mV
250 50063	63 mA	35 A	1,6 W	3.000 mV
250 50080	80 mA	35 A	1,6 W	3.000 mV
250 51100	100 mA	35 A	1,6 W	2.500 mV
250 51125	125 mA	35 A	1,6 W	2.000 mV
250 51160	160 mA	35 A	1,6 W	1.900 mV
250 51200	200 mA	35 A	1,6 W	1.500 mV
250 51250	250 mA	35 A	1,6 W	1.300 mV
250 51315	315 mA	35 A	1,6 W	1.100 mV
250 51400	400 mA	35 A	1,6 W	1.000 mV
250 51500	500 mA	35 A	1,6 W	900 mV
250 51630	630 mA	35 A	1,6 W	300 mV
250 51800	800 mA	35 A	1,6 W	250 mV
250 52100	1 A	35 A	1,6 W	150 mV
250 52125	1,25 A	35 A	1,6 W	150 mV
250 52160	1,6 A	35 A	1,6 W	150 mV
250 52200	2 A	35 A	1,6 W	150 mV
250 52250	2,5 A	35 A	1,6 W	120 mV
250 52251*	2,5 A			
250 52315	3,15 A	35 A	1,6 W	100 mV
250 52400	4 A	40 A	1,6 W	100 mV
250 52500	5 A	50 A	1,6 W	100 mV
250 52630	6,3 A	63 A	1,6 W	100 mV
250 52800*	8 A	300 A		120 mV
250 53100*	10 A	300 A		115 mV
250 53160*	16 A	300 A		

* Zand gevuld / Sablé

TRAAG (T)

Zekeringen niet genormeerd.

- Spanning : 250 V.

LENT (T)

Ces fusibles sont non-normés.

- Tension : 250 V



Codenummer / N° code	Stroom / Courant	Codenummer / N° code	Stroom / Courant
250 51100 E	100 mA	250 52160 E	1,6 A
250 51125 E	125 mA	250 52200 E	2 A
250 51160 E	160 mA	250 52250 E	2,5 A
250 51200 E	200 mA	250 52315 E	3,15 A
250 51250 E	250 mA	250 52400 E	4 A
250 51315 E	315 mA	250 52500 E	5 A
250 51400 E	400 mA	250 52630 E	6,3 A
250 51500 E	500 mA	250 52800 E	8 A
250 51630 E	630 mA	250 53100 E	10 A
250 51800 E	800 mA	250 53120 E	12 A
250 52100 E	1 A	250 53160 E	16 A
250 52125 E	1,25 A	250 53200 E	20 A

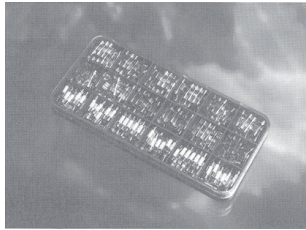

◀ ASSORTIMENTDOZEN

Er zijn 2 types : een met snelle (F) zekeringen en een met trage (T) zekeringen.

Bevat :

360 zekeringen 5 x 20 mm

20 x 100 - 125 - 160 - 200 - 250 - 315 - 400 - 500 - 630 en 800 mA

20 x 1 - 1,25 - 1,6 - 2 - 2,5 - 3,15 - 4 en 6,3 A

BOÎTES D'ASSORTIMENT

Il y a deux types : un avec fusibles rapides (F) et un avec fusibles lents (T).

Contient :

360 fusibles 5 x 20 mm

20 x 100 - 125 - 160 - 200 - 250 - 315 - 400 - 500 - 630 et 800 mA

20 x 1 - 1,25 - 1,6 - 2 - 2,5 - 3,15 - 4 et 6,3 A

Codenummer / N° code	Model / Modèle
250 98720	Snel (F) - Rapide (F)
250 98740	Traag (T) - Lent (T)

ZEKERINGEN 6,3 X 32 MM / FUSIBLES 6,3 X 32 MM



◀ SNEL (F) GENORMEERD

- Spanning : 250 V.
- Tension : 250 V.

RAPIDE (F) NORMÉ

- Tension : 250 V.

Codenummer / N° code	Stroom / Courant	Onderbrekingsstroom / Pouvoir de coupure	Max. dissip. / Dissip. max.	Max. spanning fall / Chute de tension max.
250 81125	125 mA	35 A	1,6 W	5.500 mV
250 81160	160 mA	35 A	1,6 W	5.000 mV
250 81400	400 mA	35 A	1,6 W	2.500 mV
250 81500	500 mA	35 A	1,6 W	2.000 mV
250 81630	630 mA	35 A	1,6 W	1.800 mV
250 81800	800 mA	35 A	1,6 W	1.500 mV
250 82100	1 A	35 A	1,6 W	500 mV
250 82125	1,25 A	35 A	2,4 W	400 mV
250 82160	1,6 A	35 A	2,4 W	400 mV
250 82200	2 A	35 A	2,4 W	300 mV
250 82250	2,5 A	1 000 A		400 mV
250 82315	3,15 A	1 000 A		350 mV
250 82400	4 A	1 000 A		350 mV
250 82500	5 A	1 000 A		300 mV
250 82630	6,3 A	1 000 A		300 mV
250 82800	8 A	1 000 A		250 mV
250 83100	10 A	1 000 A		250 mV
250 83120	12 A			
250 83160	16 A	1 000 A		250 mV
250 83200	20 A			

SNEL (F)

Zekeringen met zand en niet genormeerd.

- Spanning : 250 V.

Codenummer / N° code	Stroom / Courant
250 81500 E	500 mA
250 81630 E	630 mA
250 81800 E	800 mA
250 82100 E	1 A
250 82125 E	1,25 A
250 82160 E	1,6 A
250 82200 E	2 A
250 82250 E	2,5 A
250 82315 E	3,15 A
250 82400 E	4 A
250 82500 E	5 A

RAPIDE (F)

Ces fusibles sont sablés et non-normés.

- Tension : 250 V.

Codenummer / N° code	Stroom / Courant
250 82630 E 6,3 A	
250 82800 E 8 A	
250 83100 E 10 A	
250 83120 E 12 A	
250 83160 E 16 A	
250 83200 E 20 A	
250 83250 E 25 A	
250 83300 E 30 A	
250 83350 E 35 A	
250 83400 E 40 A	

**SNELTRAG (T) GENORMEERD**

- Spanning : 250 V.
- Tension : 250 V.

LENT (T) NORMÉ

- Tension : 250 V.



Codenummer / N° code	Stroom / Courant	Onderbrekingsstroom / Pouvoir de coupure	Max. spanning fall / Chute de tension max.
250 71100	100 mA	35 A	2.000 mV
250 71125	125 mA	35 A	1.000 mV
250 71160	160 mA	35 A	750 mV
250 71200	200 mA	35 A	750 mV
250 71250	250 mA	35 A	650 mV
250 71315	315 mA	35 A	650 mV
250 71400	400 mA	35 A	1.700 mV
250 71500	500 mA	35 A	1.600 mV
250 71630	630 mA	35 A	150 mV
250 72100	1 A	35 A	150 mV
250 72125	1,25 A	35 A	150 mV
250 72200	2 A	35 A	150 mV
250 72160	1,6 A	35 A	150 mV
250 72250	2,5 A	1 000 A	300 mV
250 72315	3,15 A	1 000 A	300 mV
250 72400	4 A	1 000 A	300 mV
250 72500	5 A	1 000 A	300 mV
250 72630	6,3 A	1 000 A	300 mV
250 72800	8 A	1 000 A	200 mV
250 73100	10 A	1 000 A	200 mV
250 73120	12 A	1 000 A	200 mV
250 73160	16 A	1 000 A	180 mV
250 73200	20 A		

ZEKERINGHOUDERS / PORTE-FUSIBLES



◀ AUTO-ZEKERINGHOUDER

Voor montage op gedrukte schakeling.
Deze zekeringhouder heeft 2 contacten per aansluiting waardoor een nominale stroom van 15 A bereikt kan worden.

PORTE-FUSIBLE AUTO

Pour le montage sur circuit imprimé.
Ce porte-fusible se présente avec 2 contacts par connexion ce qui permet d'atteindre une intensité nominale de 15 A.

Codenummer / N° code	Model / Modèle
384 40000	178.6164.0000

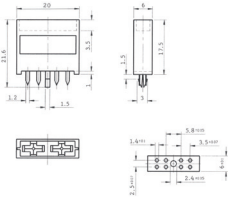

◀ HOGE INTENSITEIT AUTO-ZEKERINGHOUDER

Deze zekeringhouder heeft 4 contacten per aansluiting waardoor een nominale stroom van 30 A bereikt kan worden.

PORTE-FUSIBLE AUTO HAUTE INTENSITÉ

Ce porte-fusible se présente avec 4 contacts par connexion ce qui permet d'atteindre une intensité nominale de 30 A.

Codenummer / N° code	Model / Modèle
384 00001	178.6165.0001

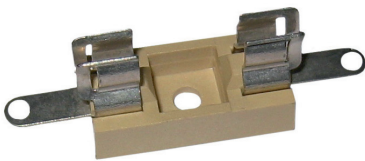

◀ WEERSTANDHOUDER PTF/10

PORTE FUSIBLE PTF/10

Codenummer / N° code	Beschrijving / Description
383 00010	Weerstandhouder PTF/10 / Porte fusible PTF/10

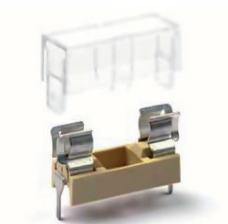

◀ WEERSTANDHOUDER PTF/15

PORTE FUSIBLE PTF/15

Codenummer / N° code	Beschrijving / Description
383 00015	Zekeringhouder PTF/15 (PCB) / Porte fusible PTF/15 (CI)
383 00140	Transparant deksel / Capot transparent



◀ WEERSTANDHOUDER PTF/30

PORTE FUSIBLE PTF/30

Codenummer / N° code	Beschrijving / Description
383 00030	Weerstandhouder PTF/30 / Porte Fusible PTF/30

WEERSTANDHOUDER PTF/35**PORTE FUSIBLE PTF/35**

Codenummer / N° code	Beschrijving / Description
383 00035	Weerstandhouder PTF/35 / Porte fusible PTF/35

WEERSTANDHOUDER PTF/40**PORTE FUSIBLE PTF/40**

Codenummer / N° code	Beschrijving / Description
383 00040	Weerstandhouder PTF/40 / Porte fusible PTF/40

WEERSTANDHOUDER PTF/45**PORTE FUSIBLE PTF/45**

Codenummer / N° code	Beschrijving / Description
383 00045	Weerstandhouder PTF/45 (PCB-V) / Porte fusible PTF/45 (CI-V)

WEERSTANDHOUDER PTF/50**PORTE FUSIBLE PTF/50**

Codenummer / N° code	Beschrijving / Description
383 00050	Weerstandhouder PTF/50 (PCB-H) / Porte fusible PTF/50 (CI-H)

WEERSTANDHOUDER PTF/55**PORTE FUSIBLE PTF/55**

Codenummer / N° code	Beschrijving / Description
383 00055	Weerstandhouder PTF/55 / Porte fusible PTF/55

WEERSTANDHOUDER PTF/60**PORTE FUSIBLE PTF/60**

Codenummer / N° code	Beschrijving / Description
383 00060	Weerstandhouder PTF/60 / Porte fusible PTF/60



◀ WEERSTANDHOUDER PTF/70

PORTE FUSIBLE PTF/70

Codenummer / N° code	Beschrijving / Description
383 00070	Weerstandhouder PTF/70 / Porte fusible PTF/70

TESTCONTACTEN / PRISES DE TEST

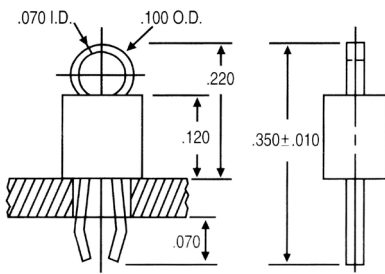

◀ TYPE 104 - ZWART

Deze staven kunnen op de gewenste maat afgebroken worden.
Leverbaar in verschillende kleuren voor belangrijkste hoeveelheden.

Kenmerken :

- Materie : fosforbrons.
- Diameter opening : 0,063".
- Contactraaster : 0,125".

TYPE 104 - NOIR

Ces barrettes sont tronçonnables.
Livrables en différentes couleurs pour des quantités importantes.

Caractéristiques :

- Matière : bronze phosphore.
- Diamètre trou : 0,063".
- Pas contact : 0,125".

Codenummer / N° code	Model / Modèle	Kleur / Couleur	Aantal contacten / Nombre de contacts	Verpakking / Conditionnement
452 43000	TP104-30-00	Zwart / Noir	30	1 stuk / 1 pièce

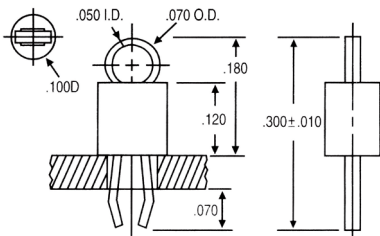

◀ TYPE 105 - ZWART

Leverbaar in verschillende kleuren voor belangrijkste hoeveelheden.

Kenmerken :

- Materie : fosforbrons.
- Diameter opening : 0,040".
- Contactraaster : 0,100".

TYPE 105 - NOIR

Livrables en différentes couleurs pour des quantités importantes.

Caractéristiques :

- Matière : bronze phosphore.
- Diamètre trou : 0,040".
- Pas contact : 0,100".

Codenummer / N° code	Model / Modèle	Kleur / Couleur	Aantal contacten / Nombre de contacts	Verpakking / Conditionnement
452 43005	TP105-01-00	Zwart / Noir	1	1000 stuks / 1000 pièces

IC VOETEN / SUPPORT IC

TYPE USO

De meest gevraagde dual-in-line voet. Het contact bestaat uit twee stukken, een gerolde huls en een binnencontact - de clip - in BeCu, verkrijgbaar in verschillende maten en in verschillende oppervlakte-behandelingen.

- Binnencontact : 0,25 µm goud.

TYPE USO

Le plus demandé des supports dual-in-line. Le contact est composé de deux pièces, une douille décollée et un contact intérieur - le clip - en BeCu, peut-être obtenu en différentes dimensions et en différents traitements de surface.

- Contact intérieur : 0,25 µm or.

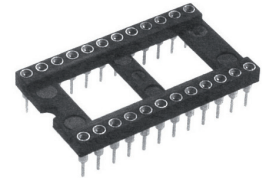

Codenummer / N° code	Model / Modèle	Aantal contacten / Nombre de contacts	A	B	C	D
460 00208	USO-308-TL-A-30	08	10,16 mm	10,16 mm	7,62 mm	2,36 mm

OPEN DIL VOETEN SERIE POS

Wij stockeren deze reeks.

SUPPORT DIL OUVERTS SÉRIE POS

Nous stockons cette série.

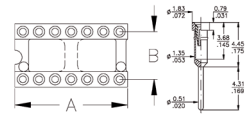

Codenummer / N° code	Model / Modèle	Aantal contacten / Nombre de contacts	A	B
464 00306	POS-306-S001-01	6	7,62 mm / .300	7,62 mm/ .300
464 00308	POS-308-S001-01	8	10,16 mm / .400	7,62 mm/ .300
464 00314	POS-314-S001-01	14	17,78 mm / .700	7,62 mm/ .300
464 00316	POS-316-S001-01	16	20,32 mm / .800	7,62 mm/ .300
464 00318	POS-318-S001-01	18	22,86 mm / .900	7,62 mm/ .300
464 00320	POS-320-S001-01	20	25,40 mm / 1.00	7,62 mm/ .300
464 00624	POS-624-S001-01	24	30,48 mm / 1.20	15,24 mm/ .600
464 00628	POS-628-S001-01	28	35,56 mm / 1.40	15,24 mm/ .600
464 00640	POS-640-S001-01	40	50,80 mm / 2.00	15,24 mm/ .600

HEADERS

MANNELIJKE HEADERS / HEADERS MÂLES

1 RIJ - RECHT

1 RANGÉE - DROIT

Codenummer / N° code	Model / Modèle	Aantal contacten / Nombre de contacts	Materiaal / Matière
424 11136	STL-11-36-53-035	1 x 36	Au

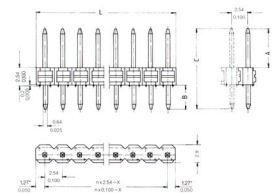

1 RIJ - HAAKS

1 RANGÉE - COURBÉ

Codenummer / N° code	Model / Modèle	Aantal contacten / Nombre de contacts	Materiaal / Matière
424 12136	STL-12-36-53-003	1 x 36	Au
424 12036	STL-12-36-38-003	1 x 36	Sn

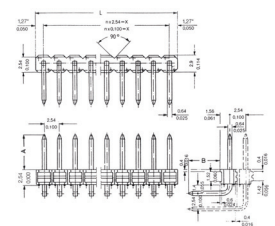

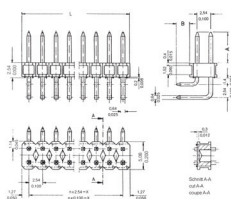

◀ 2 RIJEN - RECHT

2 RANGÉES - DROIT

Codenummer / N° code	Model / Modèle	Aantal contacten / Nombre de contacts	Materiaal / Matière
424 21172	21-72-53-000	2 x 36	Au

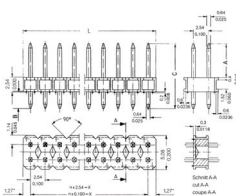

◀ 2 RIJEN - HAAKS

2 RANGÉES - COURBÉ

Codenummer / N° code	Model / Modèle	Aantal contacten / Nombre de contacts	Materiaal / Matière
424 22172	STL-22-72-53-003	2 x 36	Au

VROUWELIJKE HEADERS / HEADERS FEMELLES

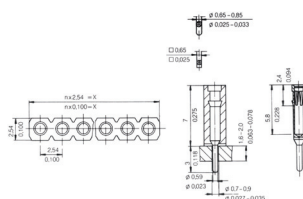

◀ 1 RIJ - RECHT

1 RANGÉE - DROIT

Codenummer / N° code	Model / Modèle	Aantal contacten / Nombre de contacts	Materiaal / Matière
424 31136	PFH-17-36-08-000	1 x 36	Au

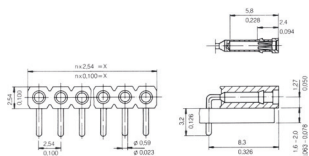

◀ 1 RIJ - HAAKS

1 RANGÉE - COURBÉ

Codenummer / N° code	Model / Modèle	Aantal contacten / Nombre de contacts	Materiaal / Matière
424 32136	PFH-37-36-08-000	1 x 36	Au

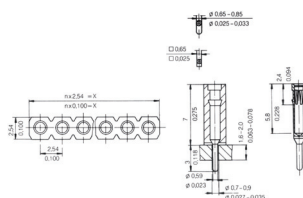

◀ 2 RIJ - RECHT

2 RANGÉE - DROIT

Codenummer / N° code	Model / Modèle	Aantal contacten / Nombre de contacts	Materiaal / Matière
424 41172	PFH-27-72-08-000	2 x 36	Au

KOELVINNEN / REFROIDISSEURS

F13-2

Doos soort :

TO-220

F13-2

Type de boitier :

TO-220

Codenummer / N° code	Model / Modèle	Thermische weerstand / Résistance thermique	Dikte / Épaisseur
370 22131	Metaal / Métallique	17,5 °C / Watt	1,00 mm AL.

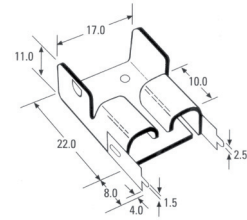

F14-2

Doos soort :

TO-126

TO-220

F14-2

Type de boitier :

TO-126

TO-220

Codenummer / N° code	Model / Modèle	Thermische weerstand / Résistance thermique	Dikte / Épaisseur
370 22142	Met draadboring 3M / Avec trou filet 3M	12,5 °C / Watt	1,0 mm AL.

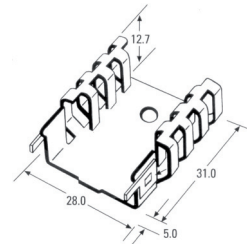

F9-4

Doos soort :

TO-220

F9-4

Type de boitier :

TO-220

Codenummer / N° code	Model / Modèle	Thermische weerstand / Résistance thermique	Dikte / Épaisseur
370 94220	Zwart geanodiseerd aluminium / Aluminium anodisé noir	20 °C / Watt	0,46 mm AL.

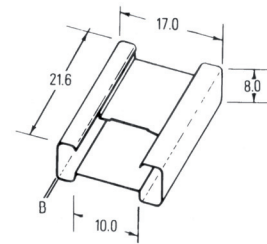

F9-5

Doos soort :

TO-126

F9-5

Type de boitier :

TO-126

Codenummer / N° code	Model / Modèle	Thermische weerstand / Résistance thermique	Dikte / Épaisseur
370 95126	Zwart geanodiseerd aluminium / Aluminium anodisé noir	20 °C / Watt	0,46 mm AL.

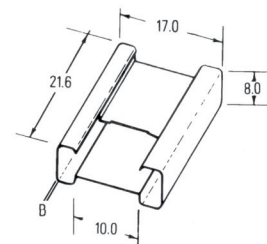

WEERSTANDEN / RÉSTANCES



◀ WEERSTANDEN RB10

Aluminium weerstanden.

- Nominaal vermogen : 12 W.
- Maximumvermogen zonder radiator : 6 W.
- Maximumspanning : 265 V.
- Temperatuurverhoging met radiator : 5,1°C/W.
- Gewicht : 6 g.
- Afmetingen van de radiator : 10 x 11 x 19 mm.

RÉSISTANCES RB10

Résistances sous boîtier aluminium.

- Puissance nominale : 12 W.
- Puissance maximale sans radiateur : 6 W.
- Tension maximale : 265 V.
- élévation de température avec radiateur : 5,1°C/W.
- Poids : 6 g.
- Dimension du radiateur : 10 x 11 x 19 mm.

Codenummer / N° code	Weerstand / Résistance (ohm)	Tolerantie / Tolérance
107 22956	5,6	± 5%
107 22033	33	± 5%



◀ WEERSTANDEN RB25 1%

Aluminium weerstanden.

- Nominaal vermogen : 25 W.
- Maximumvermogen zonder radiator : 12,5 W.
- Maximumspanning : 550 V.
- Temperatuurverhoging met radiator : 3°C/W.
- Gewicht : 14 g.
- Afmetingen van de radiator : 14 x 14 x 27 mm.

RÉSISTANCES RB25 1%

Résistances sous boîtier aluminium.

- Puissance nominale : 25 W.
- Puissance maximale sans radiateur : 12,5 W.
- Tension maximale : 550 V.
- élévation de température avec radiateur : 3 °C/W.
- Poids : 14 g.
- Dimension du radiateur : 14 x 14 x 27 mm.

Codenummer / N° code	Weerstand / Résistance (ohm)	Tolerantie / Tolérance
107 34710	0,01	± 1%
107 34810	0,10	± 1%
107 34812	0,12	± 1%
107 34815	0,15	± 1%
107 34818	0,18	± 1%
107 34822	0,22	± 1%
107 34833	0,33	± 1%
107 34847	0,47	± 1%
107 34910	1,0	± 1%
107 34922	2,2	± 1%
107 34927	2,7	± 1%
107 34933	3,3	± 1%
107 34939	3,9	± 1%
107 34947	4,7	± 1%
107 34956	5,6	± 1%
107 34968	6,8	± 1%
107 34982	8,2	± 1%
107 34010	10	± 1%
107 34012	12	± 1%
107 34015	15	± 1%
107 34022	22	± 1%
107 34027	27	± 1%
107 34033	33	± 1%
107 34039	39	± 1%
107 34047	47	± 1%
107 34056	56	± 1%
107 34068	68	± 1%
107 34110	100	± 1%

WEERSTANDEN RB25 5%

Aluminium weerstanden.

- Nominaal vermogen : 25 W.
- Maximumvermogen zonder radiator : 12,5 W.
- Maximumspanning : 550 V.
- Temperatuurverhoging met radiator : 3°C/W.
- Gewicht : 14 g.
- Afmetingen van de radiator : 14 x 14 x 27 mm.

RÉSISTANCES RB25 5%

Résistances sous boîtier aluminium.

- Puissance nominale : 25 W.
- Puissance maximale sans radiateur: 12,5 W.
- Tension maximal : 550 V.
- Elévation de température avec radiateur : 3°C/W.
- Poids : 14 g.
- Dimension du radiateur : 14 x 14 x 27 mm.



Codenummer / N° code	Weerstand / Résistance (ohm)	Tolerantie / Tolérance
107 32910	1,0	± 5%
107 32112	120	± 5%
107 32118	180	± 5%
107 32122	220	± 5%
107 32133	330	± 5%
107 32139	390	± 5%
107 32147	470	± 5%
107 32151	510	± 5%
107 32156	560	± 5%
107 32168	680	± 5%
107 32210	1K	± 5%
107 32212	1,2K	± 5%
107 32215	1,5K	± 5%
107 32218	1,8K	± 5%
107 32222	2,2K	± 5%
107 32233	3,3K	± 5%
107 32268	6,8K	± 5%
107 32310	10K	± 5%



◀ WEERSTANDEN RB50

Aluminium weerstanden.

- Nominaal vermogen : 50 W.
- Maximumvermogen zonder radiator : 20 W.
- Maximumspanning : 1250 V.
- Temperatuurverhoging met radiator : 1,9°C/W.
- Gewicht : 35 g.
- Afmetingen van de radiator : 16 x 16 x 50 mm.

RÉSISTANCES RB50

Résistances sous boîtier aluminium.

- Puissance nominale : 50 W.
- Puissance maximale sans radiateur : 20 W.
- Tension maximal : 1250 V.
- Elévation de température avec radiateur : 1,9°C/W.
- Poids : 35 g.
- Dimension du radiateur : 16 x 16 x 50 mm.

Codenummer / N° code	Weerstand / Résistance (ohm)	Tolerantie / Tolérance
107 44710	0,01	± 1%
107 42810	0,10	± 5%
107 42812	0,12	± 5%
107 42818	0,18	± 5%
107 42822	0,22	± 5%
107 42827	0,27	± 5%
107 42833	0,33	± 5%
107 42839	0,39	± 5%
107 42847	0,47	± 5%
107 42868	0,68	± 5%
107 42872	0,72	± 5%
107 42910	1,0	± 5%
107 42915	1,5	± 5%
107 42922	2,2	± 5%
107 42927	2,7	± 5%
107 42933	3,3	± 5%
107 42939	3,9	± 5%
107 42947	4,7	± 5%
107 42956	5,6	± 5%
107 42968	6,8	± 5%
107 42975	7,5	± 5%
107 42982	8,2	± 5%
107 42010	10	± 5%
107 42012	12	± 5%
107 42015	15	± 5%
107 42022	22	± 5%
107 42027	27	± 5%
107 42033	33	± 5%
107 42047	47	± 5%
107 42068	68	± 5%
107 42110	100	± 5%
107 42115	150	± 5%
107 42122	220	± 5%
107 42133	330	± 5%
107 42147	470	± 5%
107 42156	560	± 5%
107 42168	680	± 5%
107 42210	1K	± 5%
107 42218	1,8K	± 5%
107 42222	2,2K	± 5%
107 42233	3,3K	± 5%
107 42239	3,9K	± 5%
107 42247	4,7K	± 5%
107 42256	5,6K	± 5%
107 42268	6,8K	± 5%
107 42310	10K	± 5%
107 42312	12K	± 5%
107 42318	18K	± 5%
107 42327	27K	± 5%
107 42333	33K	± 5%
107 42339	39K	± 5%
107 42347	47K	± 5%
107 42356	56K	± 5%

WEERSTANDEN RB100

Aluminium weerstanden.

- Nominaal vermogen : 150 W.
- Maximumvermogen zonder radiator : 75 W.
- Maximumspanning : 1.900 V.
- Temperatuurverhoging met radiator : 0,84°C/W.
- Gewicht : 500 g.
- Afmetingen van de radiator : 44,5 x 46 x 89 mm.

RÉSISTANCES RB100

Résistances sous boîtier aluminium.

- Puissance nominale : 150 W.
- Puissance maximale sans radiateur : 75 W.
- Tension maximal : 1.900 V
- Elévation de température avec radiateur : 0,84°C/W.
- Poids : 500 g
- Dimension du radiateur : 44,5 x 46 x 89 mm.



Codenummer / N° code	Weerstand / Résistance (ohm)	Tolerantie / Tolérance
107 52115	150	± 5%

WEERSTANDEN RB150

Aluminium weerstanden.

- Nominaal vermogen : 150 W.
- Maximumvermogen zonder radiator : 55 W.
- Maximumspanning : 2.500 V.
- Temperatuurverhoging met radiator : 1°C/W.
- Gewicht : 165 g.
- Afmetingen van de radiator : 24 x 27 x 97 mm.

RÉSISTANCES RB150

Résistances sous boîtier aluminium.

- Puissance nominale : 150 W.
- Puissance maximale sans radiateur : 55 W.
- Tension maximal : 2.500 V.
- Elévation de température avec radiateur : 1°C/W.
- Poids : 165 g.
- Dimension du radiateur : 24 x 27 x 97 mm.

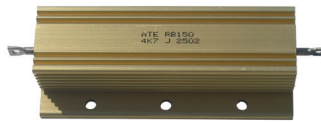

Codenummer / N° code	Weerstand / Résistance (ohm)	Tolerantie / Tolérance
107 92247	4,7K	± 5%

WEERSTANDEN RB250

Aluminium weerstanden.

- Nominaal vermogen : 250 W.
- Maximumvermogen zonder radiator : 100 W.
- Maximumspanning : 2.300 V.
- Temperatuurverhoging met radiator : 0,66°C/W.
- Gewicht : 900 g.
- Afmetingen van de radiator : 55,6 x 54 x 114 mm.

RÉSISTANCES RB250

Résistances sous boîtier aluminium.

- Puissance nominale : 250 W.
- Puissance maximale sans radiateur : 100 W.
- Tension maximal : 2.300 V.
- Elévation de température avec radiateur : 0,66°C/W.
- Poids : 900 g.
- Dimension du radiateur : 55,6 x 54 x 114 mm.



Codenummer / N° code	Weerstand / Résistance (ohm)	Tolerantie / Tolérance
107 62822	0,22	± 5%
107 62827	0,27	± 5%
107 62851	0,51	± 5%
107 62875	0,75	± 5%
107 62910	1,0	± 5%
107 62915	1,5	± 5%
107 62036	36	± 5%

WEERSTANDEN 2CS

- Vermogen : 3 W.
- Maximumspanning : 130 V.
- Temperatuurverhoging : 91°C/W.
- Gewicht : 1,2 g.
- Afmetingen : 12 x 5,2 mm.

RÉSISTANCES 2CS

- Puissance : 3 W.
- Tension maximal : 130 V.
- Elévation de température : 91°C/W.
- Poids : 1,2 g.
- Dimensions : 12 x 5,2 mm.

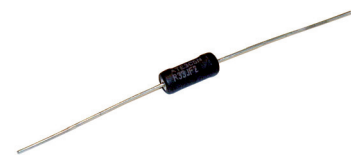

Codenummer / N° code	Weerstand / Résistance (ohm)	Tolerantie / Tolérance
109 24875	0,75	± 1%

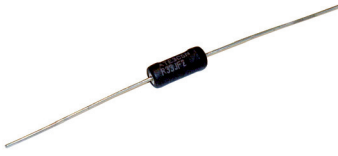

◀ **WEERSTANDEN 3CS**

- Vermogen : 4 W.
- Maximumspanning : 200 V.
- Temperatuurverhoging : 74°C/W.
- Gewicht : 1,8 g.
- Afmetingen : 13,5 x 6 mm.

RÉSISTANCES 3CS

- Puissance : 4 W.
- Tension maximal : 200 V.
- Elévation de température : 74°C/W.
- Poids : 1,8 g.
- Dimensions : 13,5 x 6 mm.

Codenummer / N° code	Weerstand / Résistance (ohm)	Tolerantie / Tolérance
109 32168	680	± 5%
109 32239	3,9K	± 5%

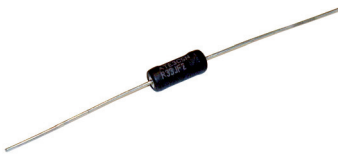

◀ **WEERSTANDEN 3CSN**

Inductie-arme weerstanden.

- Vermogen : 4 W.
- Maximumspanning : 200 V.
- Temperatuurverhoging : 74°C/W.
- Gewicht : 1,8 g.
- Afmetingen : 13,5 x 6 mm.

RÉSISTANCES 3CSN

Résistances non inductives.

- Puissance : 4 W.
- Tension maximal : 200 V.
- Elévation de température : 74°C/W.
- Poids : 1,8 g.
- Dimensions : 13,5 x 6 mm.

Codenummer / N° code	Weerstand / Résistance (ohm)	Tolerantie / Tolérance
109 32810	0,10	± 5%
109 32839	0,39	± 5%
109 32847	0,47	± 5%
109 32856	0,56	± 5%
109 32868	0,68	± 5%
109 32882	0,82	± 5%
109 32910	1,00	± 5%

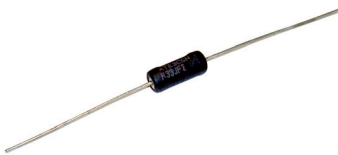

◀ **WEERSTANDEN 5CSN**

Inductie-arme weerstanden.

- Vermogen : 6 W.
- Maximumspanning : 380 V.
- Temperatuurverhoging : 52°C/W.
- Gewicht : 3,2 g.
- Afmetingen : 22 x 8 mm.

RÉSISTANCES 5CSN

Résistances non inductives.

- Puissance : 6 W.
- Tension maximal : 380 V.
- Elévation de température : 52°C/W.
- Poids : 3,2 g.
- Dimensions : 22 x 8 mm.

Codenummer / N° code	Weerstand / Résistance (ohm)	Tolerantie / Tolérance
109 44833	0,33	± 1%
109 47833	0,33	± 5%

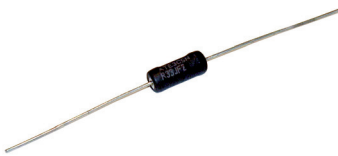

◀ **WEERSTANDEN 7CS**

- Vermogen : 10 W.
- Maximumspanning : 685 V.
- Temperatuurverhoging : 30°C/W.
- Gewicht : 7 g.
- Afmetingen : 35 x 9,5 mm.

RÉSISTANCES 7CS

- Puissance : 10 W.
- Tension maximal : 685 V.
- Elévation de température : 30°C/W.
- Poids : 7 g.
- Dimensions : 35 x 9,5 mm.

Codenummer / N° code	Weerstand / Résistance (ohm)	Tolerantie / Tolérance
109 62982	8,2	± 5%
109 62212	1,2K	± 5%
109 62215	1,5K	± 5%
109 62239	3,9K	± 5%



10

**TAPES EN ADHESIVES
SCTOCH ET ADHÉSIFS**

TAPES EN ADHESIVES SCOTCH ET ADHÉSIFS

Tapes / Rubans adhésifs	393
Metaaltapes / Rubans métalliques.....	394
Merking / Marquages	394
Afplaktapes / Rubans de masquage.....	395
Tapes voor mechanische verbindingen / Rubans pour assemblage mécanique	395
Hersluitbare verbindingssystemen / Rubans d'assemblage auto-agrippant	396
Lijmen / Colles	396
Temperatuurindicators / Indicateurs de température	400
Zelfklevende stootdoppen / Butées adhésives	401

TAPES / RUBANS ADHÉSIFS

SCOTCH SUPER 33 +

- Temperatuurbereik : -18 °C tot +105 °C.
- Zelfdovend.
- UV-bestendig.

Codenummer / N° code	Model / Modèle	Lengte / Longueur	Breedte / Largeur	Kleur / Couleur
428 01302	TAPE 33+	20 m	19 mm	Zwart / Noir

SCOTCH SUPER 33 +

- Gamme de température : -18 °C à +105 °C.
- Auto-extinguible.
- Résistant aux UV.



VINYL TAPE 471

Vinyl plastic film met een synthetisch rubber kleeftlaag.

Geschikt voor het coderen, slijtage bescherming, decoratie, afdichten, patching, splitsen en algemene toepassingen.

- Rek bij breuk : 150,0 %.
- Temperatuur : Maximum 75 °C.
- Dikte totaal : 130 µm.
- Dikte kleefband : 100 µm.
- Verkrijgbaar in 10 kleuren : geel, wit, rood, zwart, blauw, bruin, groen, oranje, paars, transparant.

Codenummer / N° code	Model / Modèle	Lengte / Longueur	Breedte / Largeur	Kleur / Couleur
610 47122	47125R	33 m	25 mm	Rood / Rouge
610 47152	47150R	33 m	50 mm	Rood / Rouge
610 47125	47125G	33 m	25 mm	Groen / Vert
610 47155	47150G	33 m	50 mm	Groen / Vert
610 47124	47125YL	33 m	25 mm	Geel / Jaune
610 47154	47150YL	33 m	50 mm	Geel / Jaune
610 47126	47125BL	33 m	25 mm	Blauw / Bleu
610 47156	47150BL	33 m	50 mm	Blauw / Bleu

VINYL TAPE 471

Film plastique vinyle avec un adhésif en caoutchouc synthétique.

Conçu pour le codage, protection contre l'abrasion, décoration, étanchéité, rapiécage et les applications à usage général.

- Déchirure après étirement : 150,0 %.
- Température : 75 °C maximum.
- Épaisseur totale : 130 µm.
- Épaisseur de la bande collante: 100 µm.
- Disponible en 10 couleurs : jaune, blanc, rouge, noir, bleu, brun, vert, orange, pourpre, transparent.



TAPE 5421

Polyethyleen film met een lage wrijvingscoëfficiënt met een rubberen adesief.

Hebben een rubberen adhesief. Hebben zeer hoge weerstand tegen slijtage en wrijving.

De tape 5421 is dunner en best geschikt voor toepassingen die een grotere vervormbaarheid hebben.

- Totale dikte : 0,17 mm.
- Rek : 300%.
- Temperatuur bestendigheid : -1 bij 107 °C.

Codenummer / N° code	Model / Modèle	Lengte / Longueur	Breedte / Largeur	Kleur / Couleur	Max. spanning / Tension max.	Temperatuur / Température
610 54212	5421/19	16,40 m	19 mm	Transparant / Transparent	300 %	107 °C

TAPE 5421

Film polyéthylène à faible coefficient de friction muni d'un adhésif caoutchouc.

Ces films ont une très haute résistance à l'abrasion et à l'usure.

Le ruban 5421 étant plus fin, il convient mieux aux applications nécessitant une plus grande conformité.

- Épaisseur totale : 0,17 mm.
- Allongement : 300 %.
- Résistance en température : -1 à 107 °C.

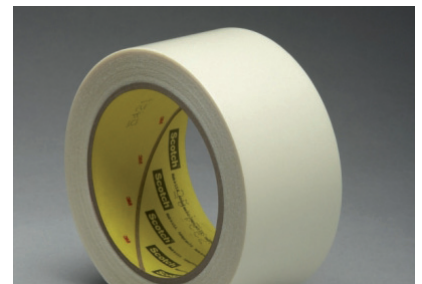



◀ **GLASS CLOTH ELECTRICAL TAPE**

- Plakband gemaakt van wit glasdoek.
- Tape met een hoge temperatuur thermohardende siliconen kleeflaag.
- De thermohardende lijm zorgt voor een verhoogde binding eens toegepast in gebieden met hoge omgevingstemperaturen.

GLASS CLOTH ELECTRICAL TAPE

- Adhésif en tissu de verre blanc.
- Bande avec un adhésif silicone thermodurcissable à haute température.
- L'adhésif thermodurcissable fournit une liaison augmentée une fois appliquée dans les zones de température ambiante élevée.

Codenummer / N° code	Model / Modèle	Lengte / Longueur	Breedte / Largeur	Temperatuur / Température
610 10270	27/1955	55 m	19 mm	150 °C

METAALTAPES / RUBANS MÉTALLIQUES

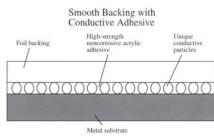

◀ **TYPE 1181**

Tape met basis uit glad koper, op één zijde voorzien van acryllijm, die de elektriciteit geleidt. De tape is soldeerbaar en uitstekend bestand tegen oplosmiddel, U.V., vochtigheid en schimmel.

TYPE 1181

Ruban à support de cuivre lisse, enduit sur une face d'un adhésif acrylique, conducteur de l'électricité. Soudable, il présente une excellente résistance aux solvants, U.V., humidité et moisissures.

Codenummer / N° code	Model / Modèle	Beschrijving / Description	Lengte / Longueur	Breedte / Largeur	Kopertype / Type cuivre
752 11810	Scotch 1181	1 Zijde / 1 Face	16,4 m	12,7 mm	Glad koper - Cuivre lisse

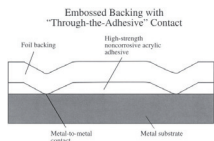

◀ **TYPE 1245**

Zelfde type als de referentie 1181, maar met gewafeld koper in de plaats van glad koper.

TYPE 1245

Type similaire à la référence 1181, mais pourvu de cuivre gaufré au lieu de lisse.

Codenummer / N° code	Model / Modèle	Beschrijving / Description	Lengte / Longueur	Breedte / Largeur	Kopertype / Type cuivre
752 11810	Scotch 1181	1 Zijde / 1 Face	16,4 m	12,7 mm	Glad koper - Cuivre lisse

MERKING / MARQUAGE

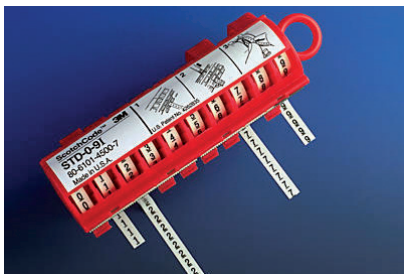

◀ **DISPENSER STD-0-9**

- Hervulbare dispenser in polypropyleen.
- Assortiment van 10 rollen, genummerd van 0 tot 9.
- Afmetingen van de rol 5,46 mm x 2,44 m.
- Afknippen op de gewenste lengte.

DISPENSER STD-0-9

- Distributeur en polypropylène, rechargeable.
- Assortiment de 10 rouleaux, numérotés de 0 à 9.
- Dimensions du rouleau 5,46 mm x 2,44 m.
- Découpe à la longueur voulue.

Codenummer / N° code	Model / Modèle
428 14101	STD-09

AFPLAKTAPES / RUBANS DE MASQUAGE

TAPE 5419

Tape om specifieke problemen opgewerkt door statische elektriciteit te voorkomen.

Doorschijnende tape en en polyimide drager met een siliconen kleeflaag voor het maskeren van printplaten.

- Dikte 0,07 mm.
- Amber kleur.
- Temperatuur bestendig -73 °C tot +260 °C.

Codenummer / N° code	Model / Modèle	Lengte / Longueur	Breedte / Largeur	Kleur / Couleur
610 11025	5419	33 m	25 mm	Amber / Ambre

TAPE 5419

Tape spécifique pour prévenir les problèmes générés par l'électricité statique.

Ruban adhésif translucide de support polyimide et muni d'un adhésif silicone pour le masquage de circuits imprimés.

- Épaisseur 0.07 mm.
- Coloris ambre.
- Résistance en température -73 °C à +260 °C.

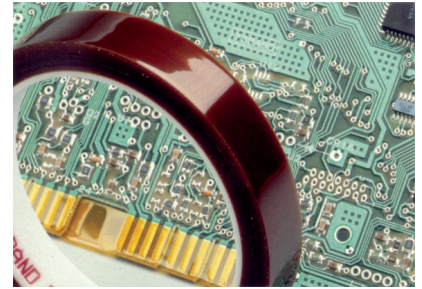

HIGH TEMPERATURE ADHESIVE TAPES

Polyimide adhesive tape ideal to protect contacts on the boards during the wave soldering, or other high temperature production processes.

- Silicone adhesive protection without leaving a residue.
- Temperature : 260 °C maximum.
- ESD

Codenummer / N° code	Lengte / Longueur	Breedte / Largeur	Dikte / Épaisseur	Diameter / Diamètre
758 78071 93	9 mm	33 m	0,06 mm	75 mm
758 78071 94	12 mm	33 m	0,06 mm	75 mm
758 78071 96	19 mm	33 m	0,06 mm	75 mm

BANDE DE PROTECTION HAUTE TEMPÉRATURE

Bande adhésive en polyimide, utilisé pour protéger les zones non intéressées par le processus de soudure à la vague des circuits imprimés.

- Recouvert d'un adhésif en silicone ne laissant pas de résidus.
- Température : 260 °C maximum.
- ESD



TAPES VOOR MECHANISCHE VERBINDINGEN / RUBANS POUR ASSEMBLAGE MÉCANIQUE

TAPES VOOR MECHANISCHE VERBINDINGEN

De acrylaatlijmstrips VHB hebben een zeer hoog hechtingsvermogen waardoor klinknagels, bouten en andere mechanische bevestigingsmethoden kunnen vervangen worden.

Zij zijn temperatuurbestendig en absorberen schokken en trillingen.

Deze tape is verkrijgbaar in verschillende kleuren, diktes en breedtes.

RUBANS POUR ASSEMBLAGE MÉCANIQUE

Les rubans adhésifs acryliques VHB ont un très haut pouvoir de maintien qui permet de remplacer rivets, boulons et autres méthodes de fixation mécanique.

Ils ont une bonne résistance en température, absorbent les chocs et les vibrations.

Ils sont disponibles en différentes couleurs, épaisseurs et largeurs.

Codenummer / N° code	Model / Modèle	Lengte / Longueur	Breedte / Largeur
610 14719	TAPE VHB 4932	33 m	19 mm
610 49451	TAPE VHB 4945F	33 m	19 mm

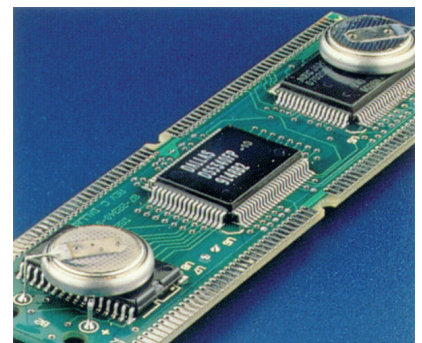

HERSLUITBARE VERBINDINGSYSTEMEN / RUBANS D'ASSEMBLAGE AUTO-AGRIPPANT



◀ SCOTCHFLEX TIE WRAP

De Scotchflex tie-wrap band is vooral geschikt voor het groeperen van drukgevoelige kabels. In aanvulling op haar UV-bestendigheid en waterdichtheid, biedt het een hoge veiligheid en een hoge afschuifweerstand.

SCOTCHFLEX TIE WRAP

Le ruban auto-agrippant Scotchflex est particulièrement adapté pour regrouper les fils sensibles à la pression.

En plus de sa résistance aux UV et l'eau, il offre une excellente sécurité et une haute résistance au cisaillement.

Codenummer / N° code	Model / Modèle	Lengte / Longueur	Breedte / Largeur	Kleur / Couleur
428 18204	FE-5100-9030-4	10 m	20 mm	Zwart / Noir



◀ SCOTCHMATE

Klittenband verkrijgbaar met of zonder zelfklevende lijm op de rug bestaande uit twee geweven banden, waarvan er een bedekt is met kleine stevige haakjes en de andere met flexibele lussen. Het systeem Scotchmate is bijzonder geschikt voor producten die dikwijls geopend en gesloten dienen te worden.

SCOTCHMATE

Système autogrippant pourvu d'adhésif ou non, constitué d'une bande recouverte de petits crochets rigides et l'autre de boucles textiles souples.

Le système Scotchmate est particulièrement bien adapté pour les produits destinés à être ouverts et fermés fréquemment.

Codenummer / N° code	Model / Modèle	Beschrijving / Description	Lengte / Longueur	Breedte / Largeur	Temperatuur / Température	Kleur / Couleur
610 35260 25	SJ3526	Haak / Crochet	46m	25 mm	38 °C	Zwart / Noir
610 35270 25	SJ3527	Lus / Boucle	46m	25 mm	38 °C	Zwart / Noir
610 19200	SJ3571	Lus / Boucle	46m	25 mm	93 °C	Zwart / Noir
610 19201	SJ3572	Haak / Crochet	46m	25 mm	93°C	Zwart / Noir

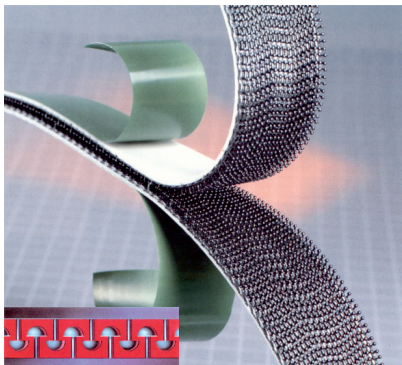

◀ DUAL-LOCK

Klikband bestaande uit 2 banden bedekt met paddestoelwormige dopjes die precies in elkaar passen. Het systeem Dual-Lock vervangt de systemen van mechanische bevestiging bij vele toepassingen. Het sluiten en openen kan honderden malen gebeuren zonder prestatieverlies.

DUAL-LOCK

Système à picots en forme de champignons s'emboîtant les uns dans les autres.

Le système Dual-Lock remplace les systèmes de fixation mécanique dans un grand nombre d'applications.

Il peut être ouvert et fermé des centaines de fois sans perte de performance.

Codenummer / N° code	Model / Modèle	Lengte / Longueur	Breedte / Largeur	Kleur / Couleur
610 19007	SJ3541	46 m	19 mm	Zwart / Noir
610 19029	SJ356D	2 x 5 m	25 mm	Transparent / Transparent
610 19026	SJ354X	3 m	25 x 25 mm	Zwart / Noir

LIJMEN / COLLES

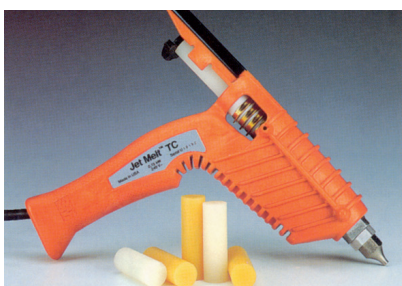

◀ PISTOLEN VOOR JET-MELT LIJM

Het aanbrengen van deze lijm gebeurt met een lijmpistool. Uit het 3M aanbod hebben wij 2 modellen gekozen om te stockeren.

PISTOLETS POUR COLLE JET-MELT

L'application de cette colle se fait au moyen d'un pistolet applicateur.

Parmi le choix présenté par 3M, nous stockons 2 modèles.

Codenummer / N° code	Model / Modèle	Vermogen / Puissance	Temperatuur / Température	Gewicht / Poids
610 20102	TC QUADRACK	150 W	130 °C	370 g
610 20100	POLYGUN EC	380 W	130 - 232 °C	860 g

STRUCTURELE LIJMEN EPX

Het Scotch-Weld EPX systeem is een van de meest eenvoudige methodes voor toepassingen met tweecomponenten lijmen; het laat toe snel en precies te lijmen.

3M biedt een uitgebreid gamma lijmen voor het EPX systeem en het beslaat 3 verschillende technologieën: Epoxy, Polyurethaan en Acryl.

Wij stockeren:

DP110 - doorschijnende epoxy - 50 ml

DP270 - transparante polyurethaan - 50 ml (geschikt voor vultoepassingen in de elektronica)

COLLES STRUCTURALES EPX

Le système EPX Scotch-Weld est un moyen très simple pour l'application des colles structurales bi-composants; il permet de réaliser les opérations de collage de manière rapide et précise.

3M présente une large gamme de colles adaptées au système EPX et couvrant trois différentes technologies: Epoxy - Polyuréthane et Acrylique.

Nous stockons:

DP110 - époxy translucide - 50 ml

DP270 - polyuréthane transparent - 50 ml (convient pour les applications de remplissage dans le domaine de l'électronique).

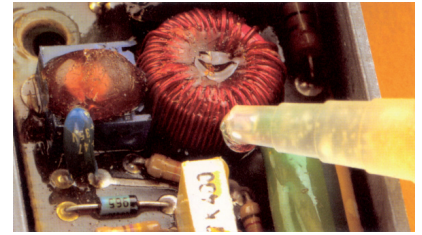

Codenummer / N° code	Model / Modèle	Volume	Kleur / Couleur
610 20264	DP 110	50 ml	Transparant / Transparent
610 20270	DP 190	50 ml	Grijs / Gris
610 20272	DP 270	50 ml	Transparant / Transparent
610 20490	DP 490	50 ml	Zwart / Noir

PISTOOL VOOR EPX LIJM

Deze EPX lijmen - aangeboden in de vorm van dubbele patronen - worden aangebracht met een manueel aanbrengpistool of met een luchtdruk-pistool.

Wij stockeren het manuele aanbrengpistool EPX3850 waarop het lijmpatroon en de mengneus 9742 komt.

PISTOLET POUR COLLE EPX

L'application de ces colles - qui se présentent sous forme de cartouche double corps - se fait au moyen d'un pistolet manuel ou de pistolet pneumatique.

Nous stockons l'applicateur manuel EPX3850 permettant de recevoir la cartouche de colle sur laquelle est fixée l'embout mélangeur 9742.



Codenummer / N° code	Model / Modèle	Beschrijving / Description
610 20250	EPX 3850	Pistool / Pistolet

Toebehoren / Accessoires

Codenummer / N° code	Model / Modèle	Beschrijving / Description
610 20253	9742	Mengstift / Embout mélangeur

CYANOLUBE

Cyanolube is een cyanoacrylaat lijm die een snelle uithardingsnelheid biedt in combinatie met een hoge hechtsterkte.

Het is een eenvoudig te gebruiken met een lage viscositeit en een oplosmiddelvrije lijm die uithardt in enkele seconden bij blootstelling aan vocht / vochtigheid of alkaliteit.

De lijm hoeft niet gemengd of verwarmd te worden en kunnen gebruikt worden in anaërobie omstandigheden.

Cyanolube wordt gebruikt voor een brede gamma van substraten. Nitril, neopreen en natuurlijke rubbers kunnen worden verlijmd in 1-2 seconden.

Kunststoffen zoals ABS, flexibele PVC, polyacetaal, EPT en EVA alle bindingen in 1-2 seconden.

Metalen zoals staal, aluminium, koper en messing alle bindingen in minder dan 5 seconden.

CYANOLUBE

Cyanolube est un adhésif cyanoacrylate mono-composant rapide qui offre un traitement rapide avec haute adhérence finale.

Il est un outil facile à utiliser, à faible viscosité et de solvant adhésif libre qui sèche en quelques secondes lors de l'exposition à des traces d'humidité / humidité ou l'alcalinité.

L'adhésif ne nécessite pas de mélange ou de chauffage et peut être utilisées dans des conditions anaérobies.

Cyanolube colle une grande variété de substrats. Nitrile, néoprène et caoutchoucs naturels peuvent être collées dans les 1-2 secondes. Les plastiques tels que ABS, PVC souple, le polyacétal, l'EPT et EVA, tous collent en 1-2 secondes.

Métaux comme l'acier, l'aluminium, Cuivre et laiton collent en moins de 5 secondes.



Codenummer / N° code	Model / Modèle	Volume
524 01200	CYL05BE	5 ml

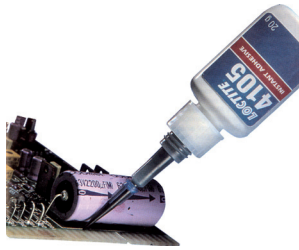

BLACK TAK

Taaie Snellijm voor trekcontlasting bij lijmen van grote componenten.

Toepassingen :

- Verlijmen van grote componenten op PCB's.
- Trekcontlasting bij grote componenten, elimineert spanningen op uiteinden van hoge componenten.
- Trekcontlasting op kabelverbindingen.
- Versterking van verbindingdraden.

Inhoud van de set :

- 20 g lijm 4105
- 25 ml activatorspray 7452
- 2 doseernaalden

BLACK TAK

Adhésif instantané résilient, permet de soulager les contraintes et s'utilise pour le montage de gros composants.

Domaine d'application :

- Montage de gros composants sur PCB.
- Elimine les fatigues des soudures sur les composants en hauteur.
- Fixation de câbles.
- Renforcement des connexions.

Contenu du kit :

- 20 g d'adhésif 4105.
- 25 ml d'activateur 7452 en spray.
- 2 aiguilles de distribution.

Codenummer / N° code	Referentie / Référence	Gewicht / Poids
854 24046	142499	20 g



OUTPUT KIT

Thermisch geleidende snellijm.

Toepassingen :

- Montage van elektronische componenten zoals warmte-processors en vermogenstransistors op koelplaten
- Monteren van koelplaten op printplaten
- Versterking van verbindingdraden

Inhoud van de set :

- 25 ml lijm 315 in injectiespuit
- 18 ml activator in flesje met borstel

OUTPUT KIT

Adhésif conducteur thermique instantané.

Applications :

- Montage de composants électroniques comme des processeurs chauffants et transistors de puissance à des radiateurs
- Montage de radiateur sur le PCB
- Renforcement des connexions

Contenu du kit :

- 25 ml d'adhésif 315 en seringue
- 18 ml d'activateur dans un flacon avec brosse

Codenummer / N° code	Referentie / Référence	Volume
854 24051	142501	25 ml



TAK PAK KIT

Snellijm voor bevestiging van draden of componenten.

Toepassingen :

- Aansluitdraden bevestigen en verankeren
- Componenten monteren

Inhoud van de set :

- 20 g lijm 382
- 25 ml activatorspray 7452
- 2 doseernaalden

TAK PAK KIT

Adhésif instantané pour fixation de fils ou de composants.

Domaine d'applications :

- Fixation de fils
- Montage de composants

Contenu du kit :

- 20 g d'adhésif 382
- 25 ml de spray activateur 7452
- 2 aiguilles de distribution

Codenummer / N° code	Referentie / Référence	Gewicht / Poids
854 24044	149348	20 g

VARNISTOP

Zegellak met uitstekende hechting om metaal- en kunststofbevestigingen te verzegelen.

Toepassingen :

- Verbreekbestendige garantie verzegeling
- Beveiliging van potentiometers
- Maakt visuele inspectie van afstellingen mogelijk

Inhoud van de set :

- 20 ml zegellak 7400
- 2 doseernaalden

Codenummer / N° code	Referentie / Référence	Volume
854 24053	1151334	20 ml

VARNISTOP

Vernis de marquage avec une excellente adhésion, conçu pour assurer la sécurité de fixations métalliques et plastiques.

Domaine d'applications :

- Marquage de sécurité
- Assure la sécurité des réglages de potentiomètres
- Permet un contrôle visuel des réglages

Contenu du kit :

- 20 ml de vernis de marquage 7400
- 2 aiguilles de distribution

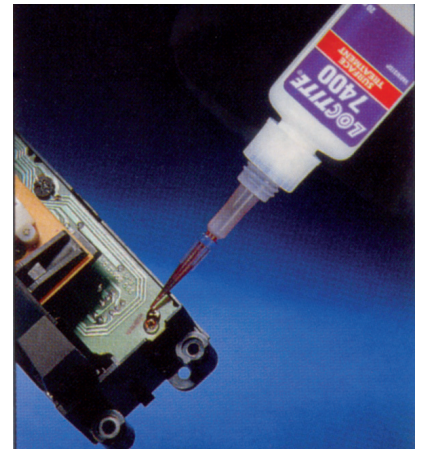
**TEMPLEX**

Niet-corrosieve lijmpasta voor dichting, verlijming, bescherming en reparatie.

Toepassingen :

- Trekontlasting
- Printplaatmontage in behuizing
- Verzegelen en afdichten van elektrische apparaten
- Beschermen en inkapselen voor corrosiegevoelige delen
- Repareren van siliconendichtingen

Inhoud van de set :

- 40 ml tube lijmpasta 5145
- 2 doseernaalden

Codenummer / N° code	Referentie / Référence	Volume
854 24052	88318	40 ml

TEMPLEX

Pâte adhésive non corrosive pour l'étanchéité, collage, protection et reprise des efforts.

Domaine d'applications :

- Stress relief
- Pour montage du PCB dans son boîtier
- Pour sceller, et faire des joints pour les appareils électrique
- Pour protéger et encapsuler les parties sensibles à la corrosion
- Pour la réparation de joints en silicone

Contenu du kit :

- 40 ml de pâte adhésive 5145 en tube
- 2 aiguilles de distribution

**SMD LIJMEN**

Lijmen voor oppervlakcomponenten.
Snelle toepassing.
Rood voor een betere zichtbaarheid op lichtkleurige oppervlakken.
Droogtijd : 90 sec. op 150 °C.

3609 : Uitstekende « green strenght »

3627 : Bestand tegen hoge temperaturen, dus ideaal voor loodvrij solderen. Verkrijgbaar op aanvraag

Codenummer / N° code	Referentie / Référence	Model / Modèle	Volume
854 19933	230118	3609	10 ml
854 19936	230121	3609	30 ml

COLLES SMD

Colles pour composants de surface.
Pour application rapide.
Rouges pour une meilleure visibilité sur les surfaces claires.
Temps de séchage : 90 sec à 150 °C.

3609 : Excellente « green strength »

3627 : Résistante aux hautes températures, donc idéale pour la soudure sans plomb. Disponible sur demande

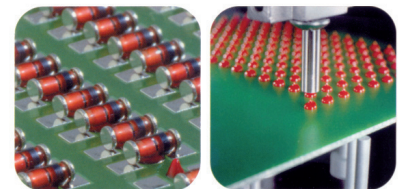



◀ **SNELLIJM**

Snellijm voor veelzijdig gebruik.

- Fixering in enkele seconden.
- Ook verkrijgbaar in tubes van 3 g, flacons van 500 g.

ADHÉSIF INSTANTANÉ

Adhésif instantané multi-usages.

- Colle en quelques secondes.
- Également disponible en tube de 3 gr, flacon de 500 g.

Codenummer / N° code	Referentie / Référence	Gewicht / Poids
854 31061	303265	3 g
854 31778	232659	5 g
854 40114	142575	20 g

TEMPERATUURINDICATORS / INDICATEURS DE TEMPÉRATURE



◀ **CELSISTRIP**

- Strips van 15 x 45 mm.
- Doos van 10 stuks.

CELSISTRIP

- Bandes de 15 x 45 mm.
- Boite de 10 pièces.

Codenummer / N° code	Referentie / Référence	T	Waarden / Valeurs
702 10400 71	CS-A	40 - 43 - 46 - 49 - 54 - 60 - 66 - 71°C	8
702 10771 16	CS-B	77 - 82 - 88 - 93 - 99 - 104 - 110 - 116 °C	8
702 11211 60	CS-C	121 - 127 - 132 - 138 - 143 - 149 - 154 - 160 °C	8
702 11662 04	CS-D	166 - 171 - 177 - 182 - 188 - 193 - 199 - 204 °C	8
702 12102 60	CS-E	210 - 216 - 224 - 232 - 241 - 249 - 254 - 260 °C	8
702 20400 54	CS 040/054	40 - 43 - 46 - 49 - 54 °C	5
702 20600 82	CS 060/082	60 - 66 - 71 - 77 - 82 °C	5
702 20881 10	CS 088/110	88 - 93 - 99 - 104 - 110 °C	5
702 21161 38	CS 116/138	116 - 121 - 127 - 132 - 138 °C	5
702 21431 66	CS 143/166	143 - 149 - 154 - 160 - 166 °C	5
702 21711 93	CS 171/193	171 - 177 - 182 - 188 - 193 °C	5
702 21992 24	CS 199/224	199 - 204 - 210 - 216 - 224 °C	5
702 22322 60	CS 232/260	232 - 241 - 249 - 254 - 260 °C	5
702 30400 77	CS 040/077	40 - 46 - 54 - 66 - 77 °C	5
702 30540 88	CS 054/088	54 - 66 - 71 - 77 - 82 - 88 °C	5
702 30881 32	CS 088/132	88 - 99 - 110 - 121 - 132 °C	5
702 31431 88	CS 143/188	143 - 154 - 166 - 177 - 188 °C	5
702 31992 54	CS 199/254	199 - 210 - 224 - 241 - 254 °C	5

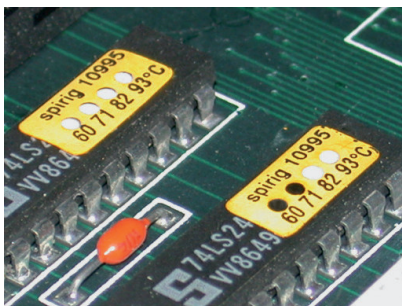

◀ **STRIPS VAN 5 X 9 MM**

Doos van 10 stuks.

MICRO-CELSISTRIP

- Bandes de 5 x 9 mm.
- Boite de 10 pièces.

Codenummer / N° code	Referentie / Référence	T	Waarden / Valeurs
702 50600 93	MC-060/093	60 - 71 - 82 - 93 °C	4

CELSICLOCK

- Pastilles van 14mm diameter
- Doos van 10 stuks.

CELSICLOCK

- Pastilles de diamètre 14 mm.
- Boîte de 10 pièces.

Codenummer / N° code	Referentie / Référence	T	Waarden / Valeurs
702 40400 54	CC 040/054	40 - 43 - 46 - 49 - 54°C	5
702 40400 77	CC 040/077	40 - 46 - 54 - 66 - 77°C	5
702 40600 82	CC 060/082	60 - 66 - 71 - 77 - 82°C	5
702 40881 10	CC 088/110	88 - 93 - 99 - 104 - 110°C	5
702 40881 32	CC 088/132	88 - 99 - 110 - 121 - 132°C	5
702 40991 77	CC 099/177	99 - 121 - 143 - 160 - 177°C	5
702 41161 38	CC 116/138	116 - 121 - 127 - 132 - 138°C	5
702 41382 10	CC 138/210	138 - 160 - 184 - 204 - 210°C	5
702 41431 66	CC 143/166	143 - 149 - 154 - 160 - 166°C	5
702 41711 93	CC 171/193	171 - 177 - 182 - 188 - 193°C	5
702 41992 24	CC 199/224	199 - 204 - 210 - 216 - 224°C	5
702 42322 60	CC 232/260	232 - 241 - 249 - 254 - 260°C	5

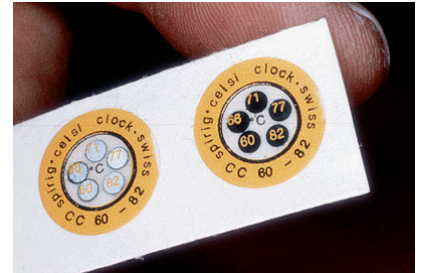

ZELFKLEVENDE STOOTDOPPEN / BUTÉES ADHÉSIVES

BUMPON SJ-5003

Zelfklevende stootdoppen van 3M.

BUMPON SJ-5003

Butées adhésives de 3M.

Codenummer / N° code	Model / Modèle	Hoogte / Hauteur	Diameter / Diamètre	Kleur / Couleur
610 20000	SJ-5003	5,0 mm	11,1 mm	Zwart / Noir

**BUMPON SJ-5009**

Zelfklevende stootdoppen van 3M.

BUMPON SJ-5009

Butées adhésives de 3M.

Codenummer / N° code	Model / Modèle	Hoogte / Hauteur	Diameter / Diamètre	Kleur / Couleur
610 20003	SJ-5009	10,1 mm	22,3 mm	Zwart / Noir

**BUMPON SJ-5018**

Zelfklevende stootdoppen van 3M.

BUMPON SJ-5018

Butées adhésives de 3M.

Codenummer / N° code	Model / Modèle	Hoogte / Hauteur	Diameter / Diamètre	Kleur / Couleur
610 20006	SJ-5018	5,8 mm	12,7 mm	Zwart / Noir

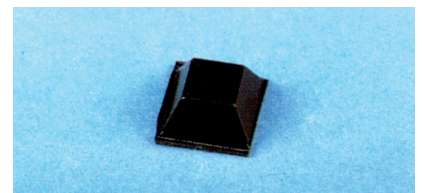

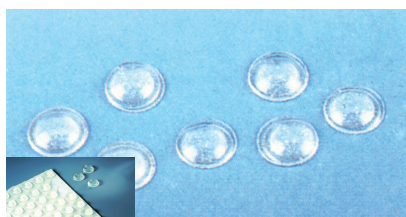

◀ **BUMPON SJ-5302**

Cylindrische zelfklevende polyurethaan stootdoppen van 3M.
Worden geleverd op een vel.

BUMPON SJ-5302

Butées adhésives cylindriques en polyuréthane de 3M.
Sont livrées sur feuille.

Codenummer / N° code	Model / Modèle	Hoogte / Hauteur	Diameter / Diamètre	Kleur / Couleur
610 20009*1	SJ-5302	2,2 mm	7,9 mm	Transparant / Transparent
610 35302*2	SJ-5302 MP	2,2 mm	7,9 mm	Transparant / Transparent

*1 Bulk / Vrac.

*2 Blister / Blister

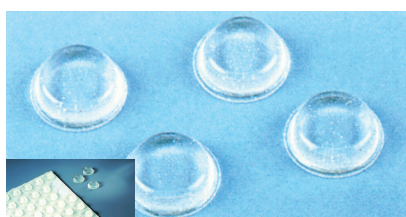

◀ **BUMPON SJ-5312**

Cylindrische zelfklevende polyurethaan stootdoppen van 3M.
Worden geleverd op een vel.

BUMPON SJ-5312

Butées adhésives cylindriques en polyuréthane de 3M.
Sont livrées sur feuille.

Codenummer / N° code	Model / Modèle	Hoogte / Hauteur	Diameter / Diamètre	Kleur / Couleur
610 20011*1	SJ-5312	3,5 mm	12,7 mm	Transparant / Transparent
610 35312*2	SJ-5312 MP	3,5 mm	12,7 mm	Transparant / Transparent

*1 Bulk / Vrac.

*2 Blister / Blister



11

**HARDWARE
HARDWARE**

Meten / Mesures	407
Schuifmaat / Pied à coulisse	407
Meetbanden / Mètres à ruban.....	407
Meetwielen / Odomètres.....	409
Rolkoevoeten / Leviers	410
Markering / Marquage	411
Soldeer- en desoldeer / Soudage et dessoudage	411
Soldeerposten / Postes à souder.....	411
Soldeerbouten / Fers à souder.....	414
Draadloze soldeerbouten Fers à souder sans fil.....	418
Soldeerpistolen / Pistolets à souder.....	419
Gassoldeerbouten / Fers à souder au gaz.....	420
Stiften / Pannes.....	424
Schroevendraaiers en sleutels / Tournevis et clés	429
Vijlen en raspen / Limes et râpes	438
Vijlen zonder handvat / Limes sans manche.....	439
Handvatten / Manches.....	442
Vijlen met ergonomisch handvat / Limes avec manche ergonomique.....	442
Scharen / Cisailles et ciseaux	447
Zagen / Scies	451
Tangen / Pinces	452
Krimptangen / Pinces à sertir.....	456
Boutscharen / Coupe-boulons.....	457

METEN / MESURE

SCHUIFMAAT / PIED À COULISSE

DIGITALE SCHUIFMAAT

- Digitale uitlezing
- Met kruisingen
- Dieptemeter
- Borgschroef
- Roestvrij
- Verhard Staal
- In een hoes
- Nauwkeurigheid : 0,01mm / 0,001inch
- Meetafstand : 150mm
- Diepte neus : 40 mm
- DIN 862

PIED À COULISSE DIGITAL

- Affichage digitale
- Avec points de passage
- Jauge de profondeur
- Vis de serrage
- Inoxydable
- Acier trempé
- Dans un étui
- Précision : 0,01mm / 0,001inch
- Plage de mesure : 150 mm
- Profondeur du nez : 40 mm
- DIN 862



Codenummer / N° code	Model / Modèle	Lengte / Longueur	Gewicht / Poids
834 07511	7-511	240 mm	300 g

MEETBANDEN / MÈTRES À RUBAN

MEETBANDEN PRO SERIE 3000

- Ni-Clad(TM) nylon poeder coated band gaat tot 5 keer langer mee dan gewoonlijke banden.
- Dura-Life(TM) 5-kliknagels versterkte eind haak gaat tot 10 keer langer mee dan andere vergelijkbare eind haken.
- Helder Hi-Viz® oranje behuizing van injectie gemodelleerd high-impact ABS plastic.
- Knop met geribt TPR oppervlak voor betere comfort en controle.
- Extra omhulsel van thermoplastic rubber (TPR) voor meer comfort en grip.

MÈTRE À RUBAN PRO SÉRIE 3000

- Ruban revêtu d'une poudre nylon Ni-Clad(TM) qui dure 5 fois plus longtemps que les rubans habituels.
- Crochet renforcé par 5 rivets Dura-Life(TM) qui dure 10 fois plus longtemps que n'importe quel autre crochet.
- Boîtier plastique ABS à forte résistance, orange vif, moulé par injection.
- Surface crantée du bouton poussoir pour améliorer le confort et le contrôle.
- Protection caoutchouc thermomoulé pour un meilleur confort et la résistance à l'impact.



Codenummer / N° code	Model / Modèle	Breedte / Largeur	Lengte / Longueur	Gewicht / Poids
804 03035	PS3035CM	19 mm	5 m	250 g
804 03410	PS3410CM	25 mm	10 m	450 g

MEETBANDEN ULTRALOK

- Verchroomd, lichtgewicht, stootvaste behuizing.
- Bandrem om band op elke gewenste lengte vast te zetten.
- Automatisch teruglopende band.
- Ingebouwde schokdemper voor opvangen van terugkerende band.
- Verwijderbare riemklem.

MÈTRE À RUBAN ULTRALOK

- Boîtier chromé léger haute résistance.
- Verrouillage du ruban sur toute la longueur.
- Ruban à retour automatique.
- Amortisseur de retour de ruban.
- Pince de ceinture amovible.



Codenummer / N° code	Model / Modèle	Breedte / Largeur	Lengte / Longueur	Gewicht / Poids
804 04023 04	Y23CM	13 mm	3 m	110 g
804 04023 04	Y25CM	13 mm	5 m	160 g
804 04023 04	Y35CM	19 mm	5 m	205 g
804 04023 04	Y38CM	19 mm	8 m	335 g



◀ **MEETBANDEN SERIE 700**

- Unieke vastzetknop om band op iedere lengte eenvoudig vast te kunnen zetten
- 5 m en 8 m rolbandmaten voorzien van verstevigde haak met 3 kopspijkers
- Behuizing met rubbercoating voor meer comfort.
- Gemakkelijk te vinden door hevige oranje HiViz® kleur

MÈTRE À RUBAN SÉRIE 700

- Verrou à glissière unique pour un contrôle aisé
- Les 5 et 8 m bénéficient d'un renforcement du crochet par 3 rivets
- Boîtier recouvert d'une partie caoutchoutée pour plus de confort
- Sa couleur orange vif hiviz® le rend facile à retrouver

Codenummer / N° code	Model / Modèle	Breedte / Largeur	Lengte / Longueur	Gewicht / Poids
804 13023	HV023CM	13 mm	3 m	100 g
804 13035	HV035CM	19 mm	5 m	200 g
804 13048	HV048CM	25 mm	8 m	400 g



◀ **MEETBANDEN UNILOK**

- Zwart kunststof, stootvast huis
- Bandrem om band op elke gewenste lengte vast te zetten
- Automatisch teruglopende band
- Ingebouwde schokdemper voor opvangen van terugkerende band
- Afschroefbare riemklem

MÈTRE À RUBAN UNILOK

- Boîtier noir haute résistance
- Verrouillage du ruban sur toute la longueur
- Ruban à retour automatique
- Retour de ruban intégré avec amortisseur
- Pince de ceinture amovible

Codenummer / N° code	Model / Modèle	Breedte / Largeur	Lengte / Longueur	Gewicht / Poids
804 10823 04	YU823CM	13 mm	3 m	110 g
804 10835 04	YU835CM	19 mm	5 m	202 g
804 10838 04	YU838CM	19 mm	8 m	323 g



◀ **ROND-MEETBAND EXECUTIVE**

Voor meten van diameter en omtrek van pijpen, kabels, banden of andere ronde objecten.

- Compact gepolijst chroom huis nulpositie bevindt zich op dezelfde plaats van beide kanten
- Stalen meetband, geel gekleurd
- Duidelijk afleesbare cijfers op gele band
- Automatische teruglopende band

MÈTRE À RUBAN EXECUTIVE

Conçu pour mesurer les diamètres de tuyaux, câbles, pneus ou autres objets circulaires

- Boîtier chromé poli
- Point zéro au même endroit sur chaque côté du ruban
- Ruban acier jaune revêtu
- Lecture aisée des graduations en caractères gras sur fond jaune
- Retour du ruban par ressort

Codenummer / N° code	Model / Modèle	Breedte / Largeur	Lengte / Longueur	Gewicht / Poids
804 19606	W606PM	6 mm	2 m	38 g



◀ **SPEEDWINDER**

- 3:1 Overbrenging, voor snel oprollen
- Precies, makkelijk af te lezen zwarte en rode markeringstekens
- High-impact ABS huis, met anti-slip grip

MÈTRES À RUBAN À ENROULEMENT RAPIDE

- Enroulement rapide du ruban (3:1)
- Graduons précisés et lisibles (noires et rouges)
- Boîtier ABS antichoc et antidérapant

Codenummer / N° code	Model / Modèle	Breedte / Largeur	Lengte / Longueur	Gewicht / Poids
804 21030	SW30CM	10 mm	30 m	530 g
804 21020	SW20CM	10 mm	20 m	422 g

HASPEL MEETBANDEN

- Unieke pistool-design handgreep.
- Compacte vormgeving past in iedere gereedschapskist.
- Stalen band rekt niet.
- Soepel opwind mechanisme.

LONG RUBAN D'ACIER

- Poignée pistolet de conception unique.
- Se loge facilement dans une boîte à outils grâce à sa forme compacte.
- Le ruban d'acier ne se détendra pas.
- Système aisé pour enroulement du ruban.



Codenummer / N° code	Model / Modèle	Breedte / Largeur	Lengte / Longueur	Gewicht / Poids
804 22030	FT30CM	13 mm	30 m	648 g
804 22050	FT30CM	13 mm	50 m	850 g

MEETWIELEN / ODOMÈTRES**MEETWIEL MW16MEU**

- Dubbel inklapbaar meetwiel.
- Nauwkeurig meten tot 9999,9 meter.
- Meet zo snel als je loopt.
- Gekalibreerd wiel voor nauwkeurige geraamde metingen.
- Compact en dubbel inklapbaar, perfect voor snel meten.
- Met rubber bekleedde handvat voor comfortabel meten.
- Rem en resetschakelaar in handvat, voor snelle, opvolgende metingen.
- Inclusief draagtas.
- Wiel met grote diameter van 160 mm, garandeert een nauwkeurige meting op iedere ondergrond, zowel binnen als buiten.
- Handige bediening, door 1040 mm totaal lengte.
- Ingeklapt : 430 mm, gewicht : 1.1 kg.

ODOMÈTRE MW16MEU

- Odomètre pliable.
- Mesures précises jusqu'à 9999,9 m.
- Mesurez aussi vite que vous marchez.
- Roue calibrée pour des mesures précises.
- Odomètre compact et pliable, parfait pour des mesures faciles et rapides.
- Poignée en caoutchouc moulé pour des mesures confortables.
- Frein de roue et remise à zéro à la poignée pour de multiples mesures pratiques.
- Sac de transport inclus.
- La roue de 160mm de diamètre garantie une mesure précise sur tout type de sol (intérieur, extérieur).
- Poignée confortable, taille déplié: 1040 mm
- Taille plié : 430 mm, poids : 1.1 kg.



Codenummer / N° code	Model / Modèle	Gewicht / Poids
804 50016	MW16MEU	1100 g

MEETWIEL MW32MEU

- Inklapbaar meetwiel meet tot 9999,9 meter.
- Reset schakelaar in handvat.
- Rem in handvat.
- Inklapbare steel, makkelijk op te bergen, ingeklapt slechts 650 mm lang.
- Wiel met profiel voor goede grip op iedere ondergrond.
- 5-cijferige teller voor metingen tot 9999,9 meter zonder te resetten.
- Inklapbare kruk om het meetwiel rechtop weg te zetten.
- Wiel met grote diameter van 318 mm, garandeert een nauwkeurige meting vooral op oneffen terrein
- Handig in gebruik, totale lengte : 1059 mm.

ODOMÈTRE MW32MEU

- Odomètre pliable mesure jusqu'à 9999,9 m.
- Gachette de remise à zéro Reset dans la poignée.
- Frein dans la poignée.
- Manche pliable pour le rangement, taille plié : 650 mm.
- Roue profilé, compatible pour toutes surfaces.
- Compteur 5 chiffres pour une mesure jusqu'à 9999,9 mètres sans remise à zéro.
- Béquille intégrée.
- La roue large de 318 mm donne une mesure précise particulièrement sur les terrains non plats.
- Poignée confortable, longueur totale : 1059 mm.



Codenummer / Numéro de code	Model / Modèle	Gewicht / Poids
804 50032	MW32MEU	1215 g

ROLKOEVOETEN / LEVIERS



◀ SET ROLKOEVOET - 2 STUKS

Set bestaat uit 2 hardstalen rolkoevoeten uitstelbaar met 14 posities met vergrendeling.

- Rolkoevoet 8" - 20 cm.
- Rolkoevoet 16" - 40 cm.

Codenummer / N° code	Model / Modèle
815 82300	82300

SET LEVIER - 2 PIÈCES

Set composé de 2 leviers en acier trempé avec 14 positions de crochet à verrouillage.

- Levier 8" - 20 cm.
- Levier 16" - 40 cm.



◀ SET ROLKOEVOET - 3 STUKS

Set bestaat uit 3 hardstalen rolkoevoeten met 14 posities met vergrendeling.

- Rolkoevoet 8" - 20 cm.
- Rolkoevoet 10" - 25 cm.
- Rolkoevoet 16" - 40 cm.

Codenummer / N° code	Model / Modèle
815 82301	82301

SET LEVIER - 3 PIÈCES

Set composé de 3 leviers en acier trempé avec 14 positions de crochet à verrouillage.

- Levier 8" - 20 cm.
- Levier 10" - 25 cm.
- Levier 16" - 40 cm.



◀ ROLKOEVOETEN

- Rolkoevoet in hardstaal.
- 14 posities van de haak met vergrendeling.

Codenummer / N° code	Model / Modèle	Lengte / Longueur
815 82208	82208	203 mm
815 82210	82210	254 mm
815 82216	82216	406 mm
815 82224	82224	609 mm
815 82233	82233	838 mm

LEVIERS

- Leviers en acier trempé.
- 14 posities van de haak met vergrendeling.



◀ UITBREIDBARE ROLKOEVOET

- Rolkoevoet in hardstaal.
- 14 Posities van de haak met vergrendeling.
- Strekt zich uit van 18" tot 29" / 45 cm tot 74 cm.
- Gekartelde grip en gegroefd profiel.

Codenummer / N° code	Model / Modèle
815 82220	18" / 29" - 46 cm / 74 cm

LEVIER EXTENSIBLE

- Levier en acier trempé.
- 14 positions de crochet avec verrouillage.
- S'étend de 18" à 29" / 45 cm à 74 cm.
- Manche avec grip et profil rainuré Leviers.



◀ KOEVOET MET SCHARNIER 12" / 30CM

- Rolkoevoet in hardstaal.
- 14 posities van de haak met vergrendeling.
- Met nagel plugger.

Codenummer / Numéro de code	Model / Modèle	Lengte / Longueur
815 82212	82212	300 mm

LEVIER TIRE CLOUS 12" / 30CM

- Levier en acier trempé.
- 14 positions de crochet avec verrouillage.
- Embout tire/arrache clous.

MARKERING / MARQUAGE

LYRA PICA

- Voor het markeren door gaten van een diameter van 2 mm.
- Markeert op alle droge oppervlakken.
- Permanent inkt in het water.
- Telescopisch verstelbare punt in roestvrij staal.

LYRA PICA

- Pour marquer à travers des trous de \varnothing 2 mm.
- Marque sur toutes les surfaces sèches.
- Encre permanente tenant à l'eau.
- Pointe télescopique en acier inoxydable réglable.

Codenummer / N° code	Model / Modèle	Kleur / Couleur
150 40900	4090099	Zwart / Noir
150 40902	4090017	Rood / Rouge
150 40906	4090051	Blauw / Bleu



SOLDEER- EN DESOLDEER / SOUDAGE ET DESSOUDAGE

SOLDEERPOSTEN / POSTE À SOUDER

POST WHS M

Weller WHS M soldeerstation is ideaal voor alle soldeer toepassingen die een professionele in-greep nodig hebben, zonder de noodzaak voor een station met hoge specificaties.

Gebruikt door de serieuze hobbyist en semi-professionele gebruiker, toepassingen zijn onder meer service en reparatie als ook voor radioges-tuurde modelbouw.

- Verwarmingstijd 15 sec.
- Touch screen-technologie.
- Gebruiksvriendelijk.
- Breed assortiment van tips.

Bestaat uit :

WHS M soldeerstation

Geïntegreerde micro soldeerbout 40 W met ergo-nisch design

RT3 soldeerstift, sleuf 1,3 mm

Bouthouder

POSTE WHS M

Weller WHS M station de soudure est idéal pour toutes les applications de soudure qui nécessitent un travail professionnel sans avoir besoin d'une station de hautes spécifications.

Utilisé par les professionnels et les amateurs sé-rieux, les applications incluent les travaux de répa-ration ainsi que les soudures pour le modélisme radio-commandé.

- Temps de chauffe 15 sec.
- Technologie à écran tactile.
- Facile d'utilisation.
- Large gamme de pointes de rechange.

Le kit comprend :

WHS M station de soudure.

Intégré 40 W micro fer à souder avec un design ergo-nomique

Panne RT3, plat 1,3 mm

Support de fer



Codenummer / N° code	Model / Modèle	Vermogen / Puissance	Spanning / Tension	Gewicht / Poids
812 68326	WHS M	40 W	230 V	1.300 g



◀ **POST WHS MC**

Weller WHS MC soldeerstation met accu is ideaal voor alle soldeer toepassingen die een professionele ingreep nodig hebben, zonder de noodzaak voor een station met hoge specificaties. Gebruikt door de serieuze hobbyist en semi-professionele gebruiker, toepassingen zijn onder meer service en reparatie als ook voor radiogestuurde modelbouw.

- Beste alternatief ten opzichte van gas.
- Oplaadtijd 20 min.
- Werkduur 1 heure.
- Touch screen-technologie.
- Gebruiksvriendelijk.
- Breed assortiment van soldeerstiften.

Bestaat uit :

- WHS M soldeerstation
- Geïntegreerde micro soldeerbout 40 W met ergonomisch design
- RT3 soldeerstift, sleuf 1,3 mm
- Bouthouder

POSTE WHS MC

Weller WHS MC station de soudage sur batterie rechargeable est idéal pour toutes les applications de soudure qui nécessitent un travail professionnel sans avoir besoin d'une station de hautes spécifications.

Utilisé par les professionnels et les amateurs sérieux, les applications incluent les travaux de réparation ainsi que les soudures pour le modélisme radio-commandé.

- Meilleure alternative par rapport au gaz.
- Temps de charge 20 min.
- Durée d'utilisation 1 heure.
- Technologie à écran tactile.
- Facile d'utilisation.
- Large gamme de pannes à souder.

Le kit comprend :

- WHS M station de soudure.
- Intégré 40 W micro fer à souder avec un design ergonomique
- Panne RT3, plat 1,3 mm
- Support de fer

Codenummer / N° code	Model / Modèle	Vermogen / Puissance	Spanning / Tension	Gewicht / Poids
812 68336	WHS MC	40 W	230 V	1.720 g



◀ **POST WHS40**

Soldeerstation met temperatuur instelling door middel van toetsen..

- Het temperatuurbereik kan gecontroleerd worden tussen de 200 °C en 450 °C.
- Het WHS40-soldeerstation van Weller sluit het risico van temperatuurschommelingen uit die zich kunnen voordoen bij conventionele soldeerstiften.
- De gewenste temperatuur kan exact ingesteld worden zodanig dat u zich niet langer druk hoeft te maken over het oververhitten van gevoelige plaatsen.

Bestaat uit :

- Een voedingseenheid
- Een soldeerbout met koper vernikkelde stift 2,0 mm (43113)
- Een spons
- Een soldeerbouthouder

POSTE WHS40

Station de soudage à température réglée.

- La plage de température peut être réglée entre 200 °C et 450 °C.
- La station de soudage WHS40 de Weller exclut tout risque de choc thermique susceptible de se produire avec les pannes à souder conventionnelles.
- Réglage précis de la température souhaitée: plus besoin de vous soucier des surchauffes de zones sensibles.

Contenu :

- Un bloc d'alimentation
- Un fer à souder avec panne nickelée de 2,0 mm (43113)
- Une éponge
- Un support

Codenummer / N° code	Model / Modèle	Stiftbreedte / Largeur panne	T [°C]	Gewicht / Poids
812 68066	WHS40	2,0 mm	200 - 450 °C	1.460 g

Toebehoren / Accessoires

Codenummer / N° code	Model / Modèle	Stiftbreedte / Largeur panne	Gewicht / Poids	Beschrijving / Description
812 68106	WH40	2,0 mm	116 g	Soldeerbout voor WHS40/WH40D / Fer à souder pour WHS40/WH40D

POST WHS40D

Soldeerstation met digitale temperatuur instelling.

- Temperatuurbereik van 150 °C - 450 °C.
- De exacte temperatuur van de soldeerstift is af te lezen op het digitale display (ingestelde en werkelijke waarde)
- Dit soldeerstation is geschikt voor fijn soldeerwerk op temperatuurgevoelige componenten.
- De LED ter bewaking van de opwarming is geïntegreerd in het display.
- Temperatuur installing door middel van knoppen.

Bestaat uit :

- Een voedingseenheid
- Een solderbout met LongLife stift 2,0 mm (S32)
- Een spons
- Een soldeerbouthouder

POSTE WHS40D

Station de soudage numérique à température réglée.

- La plage de température peut être réglée entre 150 °C et 450 °C.
- La température exacte de la panne est affichée sur l'écran numérique (valeur nominale et valeur réelle).
- Cette station de soudage convient aux tâches de soudage délicates sur des composants sensibles à la chaleur.
- Une LED de surveillance de l'élément de chauffe est intégrée à l'écran.
- Réglage de la température par des boutons.

Contenu :

- Un bloc d'alimentation
- Un fer à souder avec panne « Longue durée » de 2,0mm (S32)
- Une éponge
- Un support



Codenummer / N° code	Model / Modèle	Stiftbreedte / Largeur panne	T (°C)	Gewicht / Poids
812 68066	WHS40D	2,0 mm	150 - 450 °C	1.460 g

Toebehoren / Accessoires

Codenummer / N° code	Model / Modèle	Stiftbreedte / Largeur panne	Gewicht / Poids	Beschrijving / Description
812 68106	WH40	2,0 mm	116 g	Soldeerbout voor WHS40/WHS40D / Fer à souder pour WHS40/WHS40D

POST WHS50

- Soldeer Station 80 W, met een soldeerbout 50 W 24 V.
- Analoge voeding voor soldeerbouten van maximaal 80W.
- Temperatuurregeling via draaipotentiometer.
- Temperatuur bereik van 150 °C - 450 °C.
- Automatische herkenning van gereedschap.
- Bescherming klasse 1.

Bestaat uit :

- Controle-eenheid P81
- Soldeerbout LR21 (50 W) met een soldeerpunt LT-M (plat vormig 3,2 mm)
- Veiligheid houder KH20

POSTE WHS50

- 80 W Station de soudage, avec fer à souder de 50 W - 24 V.
- Contrôle analogique électronique pour fer à souder jusqu'à 80 W.
- Contrôle de la température via potentiomètre rotatif.
- Plage de températures 150 °C - 450 °C.
- Reconnaissance automatique des outils.
- Classe de protection 1.

Contenu :

- Unité de commande P81
- Fer à souder LR21 (50 W) avec panne LT-M (en forme de tournevis 3,2 mm)
- Support KH20



Codenummer / N° code	Model / Modèle	Stiftbreedte / Largeur panne	T (°C)	Gewicht / Poids
812 68306	WHS50	3,2 mm	150 - 450 °C	3.100 g

Toebehoren / Accessoires

Codenummer / N° code	Model / Modèle	Beschrijving / Description
815 82208	82208	Bout / Fer

SOLDEERBOUTEN / FER À SOUDER



◀ SOLDEERBOUT SERIE MINI 2000

Speciaal ontworpen voor de electronica-hobbyist.

- Lichtgewicht bout, perfect gebalanceerd, met een ergonomisch ontworpen handgreep.

FER À SOUDER SÉRIE MINI 2000

Spécialement conçu pour les électroniciens amateurs.

- Fer léger, parfaitement équilibré, avec un manche ergonomique.

Codenummer / N° code	Model / Modèle	Stiftbreedte / Largeur panne	Vermogen / Puissance	Spanning / Tension	Gewicht / Poids
812 68111	WM12	2,4 mm	12 W	230 V	215 g
812 68121	WM12L	2,0 mm	12 W	230 V	215 g
812 68131	WM15L	2,0 mm	15 W	230 V	215 g
812 68100	WM15L12	2,0 mm	15 W	12 V	145 g
812 68151	WM20	3,5 mm	20 W	230 V	220 g
812 68161	WM20L	3,5 mm	20 W	230 V	220 g



◀ SOLDEERBOUT SP15L, 15 WATT

Voor fijn soldeerwerk zoals reparaties aan stereo- en radio apparatuur.

- Voorzien van rechte stift, vernikkeld 2,0 mm. (S5)
- Aan / uit indicator.

FER À SOUDER SP15L, 15 WATTS

Pour les travaux délicats comme l'électronique domestique, les petits travaux de réparation électrique et les travaux de loisirs.

- Équipé d'une panne droite, nickelée 2,0 mm (S5)
- Témoin marche / arrêt.

Codenummer / N° code	Stiftbreedte / Largeur panne	Vermogen / Puissance	Spanning / Tension	Gewicht / Poids
812 64005	2,0 mm	15 W	230 V	338 g



◀ SOLDEERBOUT SP25L, 25 WATT

Universele soldeerbout voor elektrische reparaties thuis en hobby gebruik.

- Voorzien van rechte stift, vernikkeld 0,8 mm (MT1).
- Aan / uit indicator.

FER À SOUDER SP25L, 25 WATTS

Fer polyvalent pour les réparations électriques générales dans les ateliers domestiques et de loisirs.

- Équipé d'une panne droite, nickelée 0,8 mm (MT1).
- Témoin marche / arrêt.

Codenummer / N° code	Stiftbreedte / Largeur panne	Vermogen / Puissance	Spanning / Tension	Gewicht / Poids
812 64021	0,8 mm	25 W	230 V	369 g



◀ SOLDEERBOUT SP40L, 40 WATT

Soldeerbout voor algemene soldeerreparaties, waarbij een beetje meer vermogen nodig is.

- Voorzien van rechte stift, vernikkeld 6,3 mm (MT10).
- Aan / uit indicator.

FER À SOUDER SP40L, 40 WATTS

Fer à souder pour travaux moyens est destiné à la plupart des réparations de soudage requérant un degré de puissance légèrement supérieur.

- Équipé d'une panne droite, nickelée 6,3 mm (MT10).
- Témoin marche / arrêt.

Codenummer / N° code	Stiftbreedte / Largeur panne	Vermogen / Puissance	Spanning / Tension	Gewicht / Poids
812 64037	6,3 mm	40 W	230 V	402 g

SOLDEERBOUT SP80L, 80 WATT

Zware soldeerbout voor reparatiewerkzaamheden aan metaal, zoalsaccuverbindingen en kleine metaalverbindingswerkzaamheden.

- Voorzien van rechte stift, vernikkeld 9,5 mm (MTG20).
- Aan / uit indicator.

FER À SOUDER SP80L, 80 WATTS

Fer pour travaux intensifs destiné aux réparations de métal comme les connexions de batterie et les petites tâches de soudure du métal.

- Équipé d'une panne droite, nickelée 9,5 mm (MTG20).
- Témoin marche / arrêt.



Codenummer / N° code	Stiftbreedte / Largeur panne	Vermogen / Puissance	Spanning / Tension	Gewicht / Poids
812 64053	9,5 mm	80 W	230 V	452 g

SOLDEERBOUT SI120, 120 WATT

Zware soldeerbout voor de professionele gebruiker en licht industrieel werk.

- Voor veeleisende werkzaamheden zoals metaalplaatbewerking.
- Gebogen stift, vernikkeld 12,5 mm (43110).

FER À SOUDER SI120, 120 WATTS

Fer pour usage intensif destiné aux utilisateurs professionnels et à l'industrie légère.

- Pour des tâches exigeantes comme les travaux de tôlerie.
- Panne courbée nickelée 12,5 mm (43110).



Codenummer / N° code	Stiftbreedte / Largeur panne	Vermogen / Puissance	Spanning / Tension	Gewicht / Poids
812 68076	12,5 mm	120 W	230 V	930 g

SOLDEERBOUT SI175, 175 WATT

Zware soldeerbout voor de professionele gebruiker en licht industrieel werk.

- Voor veeleisende werkzaamheden zoals metaalplaatbewerking.
- Gebogen stift, vernikkeld 16,0 mm (43111).

FER À SOUDER SI175, 175 WATTS

Fer pour usage intensif destiné aux utilisateurs professionnels et à l'industrie légère.

- Pour des tâches exigeantes comme les travaux de tôlerie.
- Panne courbée nickelée 16,0 mm (43111).



Codenummer / N° code	Stiftbreedte / Largeur panne	Vermogen / Puissance	Spanning / Tension	Gewicht / Poids
812 68086	16,0 mm	175 W	230 V	1030 g

SOLDEERBOUT SI251, 200 WATT

Zware soldeerbout voor de professionele gebruiker en licht industrieel werk.

- Voor veeleisende werkzaamheden zoals metaalplaatbewerking.
- Gebogen stift, vernikkeld 20,0 mm (43112).

FER À SOUDER SI251, 200 WATTS

Fer pour usage intensif destiné aux utilisateurs professionnels et à l'industrie légère.

- Pour des tâches exigeantes comme les travaux de tôlerie.
- Panne courbée nickelée 20,0 mm (43112).

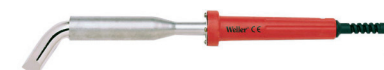

Codenummer / N° code	Stiftbreedte / Largeur panne	Vermogen / Puissance	Spanning / Tension	Gewicht / Poids
812 68096	20,0 mm	200 W	230 V	1190 g



◀ **BRANDSCHILDER EN HOBBYKIT WHK30**

Decoratieve brandschilder ontwerpen, volgens de patronen uit het bijgesloten ontwerp-boek. Het ontwerp-boek bevat instructies voor het gebruik van iedere stift en technieken voor het bereiken van het beste resultaat.

- Modelleren en droogstempelen van waskaarsen.
- Accenten aanbrengen op fotolijstjes, kalebassen, keramiek, glas, leer, riet, stof,...
- Patroon snijden.
- Patroon aanbrengen.
- Heet snijden.
- Versieren.
- Branden.

Bestaat uit :

- 30-watt bout
- Warm mes met spantang
- 3 brandstempels
- 6 stiften voor brandschilderen van hout
- Stift voor het aanbrengen van sjablonen
- Soldeerbouthouder
- Uitgebreid ontwerp-boek
- Handige opbergdoos

KIT PYROGRAVURE WHK30

Nécessaire de pyrogravure et de bricolage Weller.

- Travaux de décoration avec pyrograveur utilisant des motifs et dessins contenus dans le livret ci-inclus. Ce livret donne les instructions sur l'utilisation des différentes pannes et sur les techniques à adopter pour obtenir les meilleurs résultats.
- Sculpture et gaufrage de bougies de cire. Permet de décorer : encadrements, potirons, céramique, verre, cuir, osier, papier mâché, étoffes,...
- Découpage de pochoirs.
- Report de patrons.
- Découpe thermique.
- Gaufrage.
- Marquage au fer rouge.

Contenu :

- Fer à pyrogravure à manche court, 30 W
- Pointe de découpe thermique avec mandrin de lame
- 3 pointes à marquer
- 6 pointes à pyrograver
- Pointe de report de patrons
- Repose-fer
- Livret d'exemples de réalisations
- Housse de transport en plastique réutilisable en prime

Codenummer / N° code	Model / Modèle	Vermogen / Puissance	Spanning / Tension	Gewicht / Poids
812 62003	WHK30EU	30 W	230 V	541 g



◀ **HOBBYKIT 1**

Ideale soldeerbout speciaal ontworpen voor decoratief glaswerk (tiffany) thuis, zoals lampenkappen en glasschilderingen.

Bestaat uit :

- Soldeerbout 25 Watt
- Rechte stift 0,8 mm
- Rechte stift met hoek van 50° - 4,0 mm
- Soldeerbouthouder
- Handleiding
- Aan / uit indicator.

HOBBYKIT 1

Spécialement conçu pour la pyrogravure sur bois, liège, cuir et la sculpture de bougies.

Bestaat uit :

- Un fer « hobby »
- Panne droite 0,8 mm
- Panne en biseau 50° - 4,0 mm
- Support d'outil
- Instructions d'utilisation
- Témoin marche / arrêt.

Codenummer / N° code	Model / Modèle	Vermogen / Puissance	Spanning / Tension	Gewicht / Poids
?	?	25 W	?	?



◀ **HOBBYKIT 2**

Hobbykit 2 Glas-in-Lood soldeerbouten, 80 watts. Ideale soldeerbout speciaal ontworpen voor decoratief glaswerk (tiffany) thuis, zoals lampenkappen en glasschilderingen.

Bestaat uit :

- Soldeerbout 80 Watt, met stift SG10
- Soldeerbouthouder
- Handleiding
- Aan / uit indicator.

HOBBYKIT 2

Fer à souder Hobbykit 2 pour les vitraux, 80 watts. Un fer à souder « hobby » conçu pour les vitraux décoratifs (Tiffany) en toute sécurité à la maison, comme les abat-jours et les images sur verre.

Contenu :

- Fer « hobby » avec une panne SG10
- Support d'outil
- Instructions d'utilisation
- Témoin marche / arrêt.

Codenummer / N° code	Model / Modèle	Vermogen / Puissance	Spanning / Tension	Gewicht / Poids
812 62002	HK2EU	80 W	230 V	445 g

PROFIKIT 100

Profikit 100 Temperatuurgeregelde Soldeerbout voor Glas-in-Lood werk, 100 Watt.

- Temperatuur wordt geregeld volgens het Weller Magnastat principe.
- De Weller soldeerbouten met automatische temperatuur-regeling zorgen voor een uitstekende warmtetoever en beperken de energietoever als het gereedschap niet gebruikt wordt.
- Temperatuur belast : max. 340 °C.
- Temperatuur onbelast : max. 370 °C.

Bestaat uit :

Glas-in-lood soldeerbout 100 watt met soldeerstift SG40

Soldeerbouthouder

Handleiding

PROFIKIT 100

Fer à souder à température régulée pour vitraux Profikit 100, 100 watts.

- Température contrôlée selon le principe Magnastat Weller.
- Les fers à souder Weller à régulation automatique de température garantissent un apport de chaleur exceptionnel et réduisent l'apport d'énergie lors des périodes de non-utilisation de l'outil.
- Température de fonctionnement : environ 340 °C.
- Température en non-utilisation : environ 370 °C.

Contenu :

Un fer à vitrail avec une panne SG40

Support fer

Instructions d'utilisation



Codenummer / N° code	Model / Modèle	Vermogen / Puissance	Spanning / Tension	Gewicht / Poids
812 62086	Profikit 100	100 W	230 V	445 g

PROFIKIT 200

Profikit 200 Temperatuurgeregelde Soldeerbout voor Glas-in-Lood werk, 200 Watt.

- Temperatuur wordt geregeld volgens het Weller® Magnastat principe.
- De Weller soldeerbouten met automatische temperatuur-regeling zorgen voor een uitstekende warmtetoever en beperken de energietoever als het gereedschap niet gebruikt wordt.
- Temperatuur belast : max. 290 °C.
- Temperatuur onbelast : max. 335 °C.

Bestaat uit :

Glas-in-lood soldeerbout 200 watt met soldeerstift SG50/6

Soldeerbouthouder

Handleiding

PROFIKIT 200

Fer à souder à température régulée pour vitraux Profikit 200, 200 watts.

- Température contrôlée selon le principe Magnastat Weller.
- Les fers à souder Weller à régulation automatique de température garantissent un apport de chaleur exceptionnel et réduisent l'apport d'énergie lors des périodes de non-utilisation de l'outil.
- Température de fonctionnement : environ 290 °C.
- Température en non-utilisation : environ 335 °C.

Contenu :

Un fer à vitrail avec une panne « marteau » SG50

Support fer

Instructions d'utilisation



Codenummer / N° code	Model / Modèle	Vermogen / Puissance	Spanning / Tension	Gewicht / Poids
812 62096	Profikit 200	200 W	230 V	976 g

DRAADLOZE SOLDEERBOUTEN / FERS À SOUDER SANS FIL



◀ SOLDEERBOUT WPS18MPEU

- Komt op werktemperatuur in slechts 35 seconden
- LED-lampje wordt groen wanneer de bout zijn temperatuur behaalt heeft.
- Helder wit LED licht op de werkplek.
- De stift ligt hoog wanneer het gereedschap plat gelegd wordt op het werkvlak - Geen houder nodig
- Stiften met een modulaire stekker voor eenvoudige tip-wisseling.
- Ideaal voor entertainment elektronica zoals PC-gebaseerde werk, gedrukte werk-kaarten, audio / visueel, en RC kits
- Werktemperatuur 482 °C (900 °F).
- Verpakt in blister.

FER À SOUDER WPS18MPEU

- Chauffe jusqu'à la température de travail en seulement 35 secondes.
- Conception brevetée permet de récupérer la température qui dépasse celle d'un fer de 60 watts.
- Lumière LED change au vert lorsque le fer atteint la température de travail.
- LED blanc éclatant illumine la zone de travail.
- La panne est élevée lorsque l'outil est posé à plat sur la surface de travail - pas de support nécessaire.
- Panne avec une fiche modulaire pour l'échange facile des embouts.
- Idéal pour les loisirs électroniques tels que travaux sur PC, le travail des cartes imprimés, audio / visuels, et des kits RC.
- Température de travail 482 °C (900 °F).
- Emballage par blister.

Codenummer / N° code	Model / Modèle	Vermogen / Puissance	Spanning / Tension
812 16700	WPS18MPEU	18 W	9 V



◀ BATTERIJ SOLDEERBOUT BP860C

- Batterij soldeerbout met snelle temperatuur verhoging, 8 watt bij lage stand 1 (450 °C) of 11 watt bij hoge stand 2 (510 °C).
- Bereikt de werktemperatuur in minder dan 15 sec.
- Kan meer dan 180 keer solderen op een setje van vier AA alkaline batterijen.
- Berschermpak met automatische « uit » functie.

FER À SOUDER À PILES BP860C

- Fer à souder sans fil à monté en température rapide, 8 watts au niveau 1 (450 °C) ou avec 11 watts au niveau 2 (510 °C).
- Atteint sa température de travail en moins de 15 sec.
- Jusqu'à 180 brasures par charge.
- Capuchon de sécurité avec fonction d'arrêt automatique.

Bestaat uit :

Soldeerbout BP860C
 2 stiften : conisch 0,8 mm (BP10EU) en beitelvorm 1,8 mm (BP11EU)
 4 Duracell® batterijen
 Loodvrij soldeer
 Sleutel om stift te verwijderen
 Opbergdoos

Contenu :

Fer à souder BP860C
 2 pannes : conique 0,8 mm (BP10EU) et tournevis 1,8mm (BP11EU)
 4 piles Duracell® AA
 Fil à souder sans plomb
 Outil de changement de panne
 Boite de rangement

Codenummer / N° code	Model / Modèle	T (°C)	Vermogen / Puissance
812 16600	BP860CEU	450 - 510	8 W - 11 W



◀ ACCU SOLDEERBOUT, 15 WATT WC110C

- Wordt verhit tot ca. 370 °C in 6 seconden.
- Vingertipcontrole met veiligheidsslotschakelaar.
- Longlife nikkelcadmium-batterijen geheel oplaadbaar in 1 nacht.
- Verwisselbare stiften.
- Ingebouwd werklicht.
- Slank, lichtgewicht, uitgebalanceerd ontwerp.

FER À SOUDER SANS FIL, 15 WATTS WC110C

- Chauffe jusqu'à env. 370 °C en 6 secondes.
- Contrôle du bout du doigt avec commutateur à verrou de sécurité.
- Batterie cadmium-nickel haute capacité, rechargeable en une nuit.
- Pannes interchangeables.
- Éclairage intégré de la pièce.
- Conception fine, légère et équilibrée.

Bestaat uit :

Soldeerbout compleet met stift WC 112 (1,5 mm)
 Batterijoplader

Contenu :

Un fer à souder complet avec une panne WC 112 (1,5 mm)
 Une chargeur de batteries

Codenummer / N° code	Model / Modèle	Stiftbreedte / Largeur panne	Gewicht / Poids
812 16042	WC110C	1,5 mm	464 g

BATTERIJ SOLDEERBOUT BP645

Snelverwarmende soldeerbout gevoed door batterij.

- Krachtige 6-watt / 4,5 volt in 15 seconden klaar voor gebruik.
- 120 solderingen per set van (3) alkaline batterijen (AA; 1,5 volt)
- Geschikt voor 101 toepassingen... Micro-electronica, hobby, fijne solderingen en meer.
- Reserve stiften leverbaar.
- Rode LED aan / uit indicator.
- Gaat automatisch uit zodra afsluitdop wordt geplaatst.

Bestaat uit :

- Solderbout
- Batterijen
- Loodvrij tin
- Stiftsleutel

FER À SOUDER À PILES BP645

Fer à souder sans fil à montée en température rapide.

- Obtention de la température de travail en moins de 15 secondes.
- LED d'alimentation rouge.
- Capuchon de sécurité : coupe de l'alimentation une fois placé sur l'outil.
- Plus de 120 points de soudure avec des piles chargées.
- Parfait pour les réparations sur site de petites pièces et de petits composants.

Contenu :

- Fer
- 3 piles DuraCell AA
- Soudure sans plomb
- Clé pour panne



Codenummer / N° code	Model / Modèle	Stiftbreedte / Largeur panne	Vermogen / Puissance	Spanning / Tension	Gewicht / Poids
812 16500	BP645EU	0,4 mm	6 W	4,5 V	179 g
812 16501	BP645CEU	0,4 mm	6 W	4,5 V	307 g

* Met doos / avec étui de rangement

SOLDEERPISTOLEN / PISTOLETS À SOUDER

SOLDEERPISTOOL EXPERT (100 WATT)

- Soldeerpistool om te solderen, snijden, lassen en brandschilderen door middel van verwisselbare stiften.
- Rode kunststof behuizing met ingebouwde werktukverlichting en koperen soldeerstift (7135).
- Het soldeerpistool wordt met de hand bediend en is in 7 sec. gebruiksklaar.

PISTOLET À SOUDER EXPERT (100 WATTS)

- Pistolet polyvalent pour les travaux de brasures, coupe, soudure et pyrogravure à chauffe instantanée par panne interchangeable.
- Boîtier rouge avec illumination intégrée du joint de soudure et panne à souder en cuivre (7135).
- Prêt à souder en 7 sec., d'une simple pression sur le déclencheur manuel.



Codenummer / N° code	Model / Modèle	Vermogen / Puissance	Spanning / Tension	Gewicht / Poids
812 02002	8100UC	100 W	230 V	1.300 g
812 02012	8100UCK *1	100 W	230 V	1.330 g
812 02022	8100UCPK *2	100 W	230 V	1.400 g

*1 Met toebehoren / Avec accessoires.

*2 Doos + Toebehoren / Boîte + accessoires.

SOLDEERPISTOOL STANDARD (100 WATT)

- Ideaal voor hobby's, modelbouw en reparaties in huis.
- Zwarte behuizing met koperen soldeerstift.
- Het soldeerpistool wordt met de hand bediend en is in 7 sec. gebruiksklaar.

PISTOLET À SOUDER STANDARD (100 WATTS)

- Idéal pour les loisirs, le modélisme et l'usage domestique (réparations).
- Boîtier noir avec panne à souder en cuivre.
- Pistolet à souder universel avec déclencheur au doigt, prêt à souder en 7 sec.



Codenummer / N° code	Model / Modèle	Vermogen / Puissance	Spanning / Tension	Gewicht / Poids
812 02063	9200UC	100 W	230 V	1.236 g



◀ **SOLDEERPISTOOL STANDARD UC3 (100 WATT)**

- Oceaan blauwe kunststof behuizing en koperen soldeerstift (7135) in driehoekige verpakking.
- Zonder toebehoren.

PISTOLET À SOUDER STANDARD UC3 (100 WATT)

- Boîtier bleu océan avec panne à souder en cuivre (7135) sous conditionnement triangulaire.
- Accessoires non compris.

Codenummer / N° code	Model / Modèle	Vermogen / Puissance	Spanning / Tension	Gewicht / Poids
812 02084	9200UC3	100 W	230 V	1.080 g



◀ **SODEERPISTOOL ROBUST (250 WATTS)**

- Gele kunststof behuizing met ingebouwde werkstuk-verlichting.
- Professioneel revolver voor zwaar werk met ijzer gecoate «long-life» soldeerstift (6150).

PISTOLET À SOUDER ROBUST (250 WATTS)

- Boîtier jaune avec illumination intégrée vers la soudure.
- Pistolet professionnel pour usages intensifs avec panne à souder « longlife » (6150).

Codenummer / N° code	Model / Modèle	Vermogen / Puissance	Spanning / Tension	Gewicht / Poids
812 05002	05C	250 W	230 V	1.830 g



◀ **THERMA-BOOST**

- Heat tool van 30 watt.
- Door het gebruik van de Therma-boost schakelaar wordt de maximale werktemperatuur (130 watts) zeer snel bereikt.
- LED aanduiding, Standaard : groen, Therma-boost : rood.
- Bereikt in minder dan 45 sec. de maximale temperatuur.
- Ontworpen voor continue gebruik.
- Ultra licht gewicht, slechts 236 g.

THERMA-BOOST

- Outil chauffant de 30 watts.
- La fonction Therma-boost, déclenchée par la gachette, génère un surplus de puissance (130 watts) lorsque vous en avez besoin.
- Les témoins lumineux rouge et vert au dos de l'outil indiquent l'activation des modes Standard et Therma-boost.
- Atteint sa température de fonctionnement en 45 secondes seulement.
- Conçu pour une utilisation en continu.
- Ultra léger, 236 g.

Bestaat uit :

- Therma-boost soldeerpistool
- 6 multifunctionele stiften : Kunststosnijder, Touwsnijstift, Conische soldeerstift 1,3 mm, Graveerstift, Afvlakstift, beitelvorm 3 mm
- Soldeerbouthouder
- Gebruiksaanwijzing

Contenu :

- L'outil chauffant Therma-Boost
- 6 pannes multi-usages : découpe des mousses, découpe des cordages, conique 1,3 mm, traçage, lissage, tournevis 3 mm
- Un support
- La notice d'utilisation

Codenummer / N° code	Model / Modèle	Vermogen / Puissance	Spanning / Tension	Gewicht / Poids
812 02100	TB100EU	30 W	230 V	236 g

GASSOLDEERBOUTEN / FERS À SOUDER AU GAZ



◀ **GASSOLDEERBOUT WP3 PIEZO**

- Butaangas soldeerbout voor alle soorten van draadloze toepassingen, in een stevige opslag en transport box.
- Soldeerbout met 3 functies : solderen, hete lucht en open vuur.
- Autonomie 30 minuten.

FER À SOUDER AU GAZ WP3 PIEZO

- Le kit fer à souder à gaz est parfaitement adapté aux applications nécessitant une autonomie d'alimentation, livré dans une solide boîte de transport.
- Le fer à souder a 3 fonctions : soudage, air chaud et petit chalumeau.
- Autonomie 30 min.

Codenummer / N° code	Model / Modèle
812 16800	WP3 Piezo

Toebehoren / Accessoires

Codenummer / N° code	Model / Modèle	Gewicht / Poids	Beschrijving / Description
810 16160	RB-TS	75 g	Gas vulling 75 ml / Recharge Gaz 75 ml

GASSOLDEERBOUT WP2 PYROPEN JR.

- Mini-soldeerbout voor hard- en zachtsolderen, overal inzetbaar met temperatuurcontrole.
- Opladen in seconden.
- Gemakkelijk te gebruiken, deze butaangas soldeerbout heeft geen snoer of batterijen nodig en is elektrisch volledig neutraal (geen pieken).
- Longlife3 soldeerstiften zorgen voor een snelle opwarmtijd.
- Temperatuurcontrole van soldeertin : 200 - 450°C.
 - Heteluchtfunctie : 430 °C max.
 - Lasbrandfunctie : 1300 °C max.
 - Alle temperaturen zijn bij benadering aangegeven.

Bestaat uit :

WP2 gas soldeerbout
Soldeerbouthouder
Spons
Conische « longlife » stift 0,5mm (71-01-01)
Gasvulling

FER À SOUDER AU GAZ WP2 PYROPEN JR. ▶

- Mini-fer à contrôle de température pour souder et braser partout.
- Rechargeable en quelques secondes
- Facile à utiliser, ce crayon à souder au gaz butane n'a besoin ni de cordon d'alimentation, ni de batterie. il est électriquement neutre (aucun pic).
- Temps de chauffe réduit avec les pannes à souder « longue durée ».
- Contrôle de température du fer à souder: entre 200 - 450 °C.
 - Fonction de fer à air chaud : 430 °C max.
 - Fonction de chalumeau : 1300 °C max.
 - Toutes les valeurs de températures sont approximatives.

Contenu :

WP2 Pyropen Jr
Support de fer
Eponge de nettoyage
Panne à souder longue durée 0,5mm (71-01-01)
Recharge de gaz



Codenummer / N° code	Model / Modèle	Gewicht / Poids
812 16065	WP2	245 g

Toebehoren / Accessoires

Codenummer / N° code	Model / Modèle	Gewicht / Poids	Beschrijving / Description
810 16160	RB-TS	75 g	Gas vulling 75 ml / Recharge Gaz 75 ml

GASSOLDEERBOUT WP1 PIEZO

Deze soldeerbout werkt op butaangas en heeft een traploze temperatuurregeling.

- Opladen in seconden.
- Gemakkelijk te bedienen, zonder snoer of batterijen en elektronisch volledig neutraal (geen pieken)/
- Longlife soldeerstiften voor een snelle opwarmtijd.
- Kan ook gebruikt worden als heteluchtunit voor het krimpen van plastic.

Bestaat uit :

Gassoldeerbout WP1
Soldeerstift 91-01-01
Heteluchtstift 91-01-52
Sluitdop

FER À SOUDER AU GAZ WP1 PIEZO ▶

Ce fer à souder au gaz butane est équipé d'un contrôle de température variable à l'infini.

- Rechargeable en quelques secondes.
- Facile à manier, il ne requiert ni cordon d'alimentation, ni batterie. Il est électroniquement neutre (aucun pic).
- Temps de chauffe réduit avec les pannes à souder longue durée.
- Peut aussi être utilisé en tant qu'unité à air chaud pour rétracter le plastique.

Contenu :

Fer à souder au gaz WP1 complet
Panne 91-01-01
Panne à air chaud 91-01-52
Capuchon

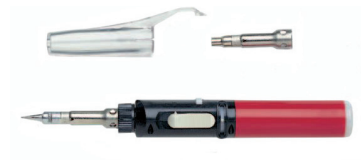

Codenummer / N° code	Model / Modèle	Gewicht / Poids
812 16085	WP1 Piezo	139 g

Toebehoren / Accessoires

Codenummer / N° code	Model / Modèle	Gewicht / Poids	Beschrijving / Description
810 16160	RB-TS	75 g	Gas vulling 75 ml / Recharge Gaz 75 ml

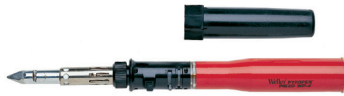

◀ GASSOLDEERBOUT WP4 PIEZO

Deze soldeerbout werkt op butaangas en heeft een traploos instelbare temperatuurregeling.

- Opladen in seconden. Capaciteit gascontainer 63 ml.
- Gemakkelijk te bedienen, geen snoer of batterijen en elektrische geheel neutraal. (Geen pieken)
- Temperatuur soldeerstift bij benadering : 300-530 °C, heteluchtstift : 700 °C, butaanbrander : 1300 °C.

Bestaat uit :

Zelf-ontstekende gassoldeerbout

Stift 72-01-07

Heteluchtstift 72-01-52

Heteluch reflector 72-01-55

Spanner en stelsleutel

FER À SOUDER AU GAZ WP4 PIEZO

Ce fer à souder au gaz butane est équipé d'un contrôle de température variable à l'infini.

- Rechargeable en quelques secondes. Capacité de réservoir de gaz de 63 ml.
- Facile à manier, il ne requiert ni cordon d'alimentation, ni batteries. Il est électriquement neutre. (Aucun pic).
- Température approximative de panne à souder : entre 300 et 530 °C, buses à air chaud : 700 °C, chalumeau au butane : 1300 °C.

Contenu :

Un fer à souder au gaz avec auto-allumage

Panne 72-01-07

Buse à air chaud 72-01-52

Réflecteur pour gaine thermo-rétractable 72-01-55

Une clé de serrage et de démontage

Codenummer / Numéro de code	Model / Modèle	Gewicht / Poids
812 16074	WP4 Piezo	400 g

Toebehoren / Accessoires

Codenummer / N° code	Model / Modèle	Gewicht / Poids	Beschrijving / Description
810 16160	RB-TS	75 g	Gas vulling 75 ml / Recharge Gaz 75 ml



◀ GASSOLDEERBOUT PORTASOL WC1

- Werkt op butaangas.
- Hervulbaar en kan overal gebruikt worden.

Bestaat uit :

Gassoldeerbout

Stift C2

Afsluitdop met ingebouwde vonkaansteker

FER À SOUDER PORTASOL WC1

- Fonctionne au gaz butane.
- Rechargeable, utilisable partout.

Bestaat uit :

Fer à souder au gaz

Panne C2

Capuchon avec allumage intégré

Codenummer / Numéro de code	Model / Modèle	Gewicht / Poids
812 16080	WC1	85 g

Toebehoren / Accessoires

Codenummer / N° code	Model / Modèle	Gewicht / Poids	Beschrijving / Description
810 16160	RB-TS	75 g	Gas vulling 75 ml / Recharge Gaz 75 ml

GASSOLDEERBOUT PORTASOL P1K

Deze gassoldeerbout kit bevat vier gereedschappen in een: soldeerstift, brandstift, heteluchtstift en snijstift.

- Werkt op butaangas.
- Navulbaar en overal inzetbaar.
- Temperatuur bij benadering bij gebruik van soldeerstift, heteluchtstift en snijstift : max. 450 °C, vlam-buis : max. 1300 °C.

Bestaat uit :

Gassoldeerbout
Soldeerstift T2, brandstift T5, Heteluchtstift T6, snijstift T7
Spons
Soldeerbouthouder
Doos

FER À SOUDER PORTASOL P1K

Ce kit de soudage au gaz a quatre outils en un: panne à souder, tuyère, buse à air chaud et cou-teau chauffant.

- Fonctionne au gaz butane.
- Rechargeable, utilisable partout.
- Valeurs approximatives de température de pan-ne à souder, buse à air chaud et outil tran-chant : jusqu'à 450 °C, buse de flamme : jusqu'à 1300 °C.

Contenu :

Fer à souder au gaz
Panne T2, d'une tuyère T5, d'une buse à air chaud T6, d'un outil tranchant T7
Eponge de nettoyage
Support de sécurité
Coffret de stockage robuste



Codenummer / Numéro de code	Model / Modèle
812 16084	P1K

Toebehoren / Accessoires

Codenummer / N° code	Model / Modèle	Gewicht / Poids	Beschrijving / Description
810 16160	RB-TS	75 g	Gas vulling 75 ml / Recharge Gaz 75 ml

GASBRANDER WT13

- Mini-gasbrander voor allerlei onafhankelijke private en professionele toepassingen, zoals het afnemen van het verf-of vernis, kleine loodgieterij of sieraden.
- Tot 1.300 °C.

MINI CHALUMEAU À GAZ WT13

- Mini Chalumeau autonome pour toutes sortes de travaux privés ou professionnels, comme décol-ler la peinture ou le vernis, petits travaux de joail-lerie ou de plomberie.
- Jusque 1.300 °C.

Codenummer / Numéro de code	Model / Modèle
812 16850	WT13EU

Toebehoren / Accessoires

Codenummer / N° code	Model / Modèle	Gewicht / Poids	Beschrijving / Description
812 16850	RB-TS	75 g	Gas vulling 75 ml / Recharge Gaz 75 ml



STIFTEN / PANNES

WHS40 - WHS40D



◀ RECHTE STIFTEN VOOR WHS40, WHS40D EN SP15L

PANNES DROITES POUR WHS40, WHS40D ET SP15L

Codenummer / N° code	Model / Modèle	Beschrijving / Description	∅	Breedte / Largeur	Vernikkeld / Nickelées	Longlife / Longue durée	Verpakt / En sachet	Blister
812 43210	S31	Punt / Pointu	3,5 mm	0,4 mm		✓		✓
812 43211	S32	Plat / Plat	3,5 mm	2,0 mm		✓		✓
812 43113	43113	Plat / Plat	3,5 mm	2,0 mm	✓		✓	
812 40034 *	S3	Plat / Plat	3,5 mm	3,5 mm	✓			✓
812 43131 *	S5	Plat / Plat	3,5 mm	2,0 mm	✓			✓

* Verpakking / Conditionnement : x3



SP25L

◀ STIFTEN VOOR SP25L

PANNES POUR SP25L

Codenummer / N° code	Model / Modèle	Beschrijving / Description	∅	Breedte / Largeur	Vernikkeld / Nickelées
812 43132	MT1	Recht, 3 stuks / Droite, 3 unités	4,5 mm	0,8 mm	✓
812 43133	MT2	Recht, 3 stuks / Droite, 3 unités	4,5 mm	4,0 mm	✓
812 43134	MT6	Afwakstift / Passe à lisser	4,5 mm	10,0 mm	✓
812 43135	HK11	Snijmes / Couteau	4,5 mm	-	✓



SP40L

◀ STIFTEN VOOR SP40L

PANNES POUR SP40L

Codenummer / N° code	Model / Modèle	Beschrijving / Description	∅	Breedte / Largeur	Vernikkeld / Nickelées	Longlife / Longue durée	Verpakt / En sachet
812 43136	MT10	Recht, 3 stuks / Droite, 3 unités	6,3 mm	6,3 mm	✓		
812 40032	S4	Gebogen, 3 stuks / Courbée, 3 unités	6,3 mm	6,3 mm	✓		
812 43105	43105	Recht / Droite	6,3 mm	5,0 mm	✓		✓
812 43108	43108	Gebogen / Courbée	6,3 mm	5,0 mm	✓		✓
812 43220	S36	Recht / Droite	6,3 mm	5,0 mm		✓	
812 43222	S37	Gebogen / Courbée	6,3 mm	5,0 mm		✓	



SP80L

◀ STIFTEN VOOR SP80L

PANNES POUR SP80L

Codenummer / N° code	Model / Modèle	Beschrijving / Description	∅	Breedte / Largeur	Vernikkeld / Nickelées	Longlife / Longue durée	Verpakt / En sachet
812 40033	S8	Gebogen, 2 stuks / Courbée, 2 unités	9,5 mm	9,5 mm	✓		
812 43106	43106	Recht / Droite	9,5 mm	9,5 mm	✓		✓
812 43109	43109	Gebogen / Courbée	9,5 mm	9,5 mm	✓		✓
812 43230	S38	Recht / Droite	9,5 mm	7,0 mm		✓	
812 43232	S39	Gebogen / Courbée	9,5 mm	7,0 mm		✓	
812 43137	MTG20	Recht / Droite	9,5 mm	9,5 mm		✓	

STIFTEN VOOR SI120

PANNES POUR SI120



Codenummer / N° code	Model / Modèle	Beschrijving / Description	∅	Breedte / Largeur	Vernikkeld / Nickelées	Longlife / Longue durée	Verpakt / En sachet
812 43110	S7	Gebogen / Courbée	12,5 mm	12,5 mm	✓		
812 43107	43107	Recht / Droite	12,5 mm	12,5 mm	✓		✓
812 43243	S41	Gebogen / Courbée	12,5 mm	12,5 mm		✓	

STIFTEN VOOR SI175

PANNES POUR SI175



Codenummer / N° code	Model / Modèle	Beschrijving / Description	∅	Breedte / Largeur	Vernikkeld / Nickelées	Verpakt / En sachet
812 43111	43111	Gebogen / Courbée	16,0 mm	16,0 mm	✓	✓

STIFTEN VOOR SI251

PANNES POUR SI251



Codenummer / N° code	Model / Modèle	Beschrijving / Description	∅	Breedte / Largeur
812 43112	43112	Gebogen / Courbée	20,0 mm	20,0 mm

STIFTEN VOOR PISTOOL EXPERT 8100 / STANDARD 9200

PANNES POUR PISTOLET EXPERT 8100 / STANDARD 9200

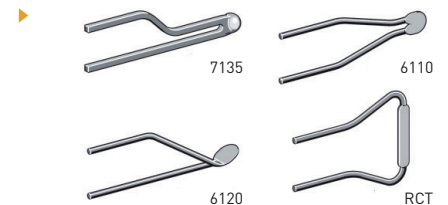

Codenummer / N° code	Model / Modèle	Beschrijving / Description
812 40002	7135	Koperen soldeerstift / Panne à souder en cuivre
812 40100	RCT	Touwsnijstift / Panne a couper le cordage
812 40001	6110	Snijstift / Panne à découper
812 40003	6120	Afvlakstift / Panne à lisser

STIFTEN VOOR PISTOOL 05C ROBUST

PANNES POUR PISTOLET 05C ROBUST

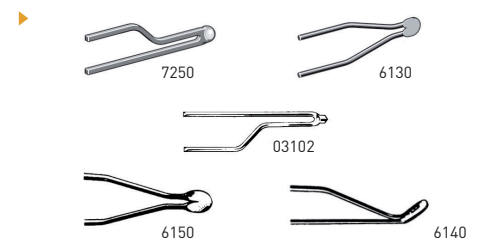

Codenummer / N° code	Model / Modèle	Beschrijving / Description
812 40004	7250	Koperen soldeerstift / Panne à souder en cuivre
812 40005	6150	Soldeerstift Lonf Life / Panne à souder Long Life
812 40008	6130	Snijstift / Panne à découper
812 40010	6140	Afvlakstift / Panne à lisser
812 40018	03102	Lasstift (voor plastic) / Panne à souder (pour le plastique)



◀ **STIFTEN VOOR THERMA-BOOST**

- Kit Stiften :
 - Kunststofsnijsstift.
 - Touwsnijsstift.
 - Conische stift.
 - Graveerstift.
 - Afvlakstift.

PANNES POUR THERMA-BOOST

- Kit de pannes :
 - Panne pour découpe de mousses.
 - Panne de découpe de cordages.
 - Panne conique.
 - Panne de traçage.
 - Panne de lissage.

Codenummer / N° code	Model / Modèle
812 02110	TB5TKEU



◀ **STIFTEN VOOR BP645**

PANNES POUR BP645

Codenummer / N° code	Model / Modèle
812 16510	BP1EU



◀ **STIFTEN VOOR BP860C**

Longlife stiften met verwarmingselement.

PANNES POUR BP860C

Pannes longlife avec élément chauffant.

Codenummer / N° code	Model / Modèle	Beschrijving / Description	Ø	Breedte / Largeur
812 16610	BP10EU	Punt / Pointe	0,8 mm	
812 16611	BP11EU	Beitelvormig / Tournevis		20,0 mm



◀ **STIFTEN VOOR MINI 2000**

PANNES POUR MINI 2000

Codenummer / N° code	Model / Modèle	Beschrijving / Description	Breedte / Largeur
812 43010	MTN1	Punt voor WM12 / Pointe pour WM12	0,65 mm - 2,4 mm
812 43011	MTN2	Beitelvormig voor WM20 / Tournevis pour WM20	2,4 mm - 3,5 mm
812 43012	MTL1	Punt voor WM12L-WM15L / Pointe pour WM12L-WM15L	2,0 mm
812 43013	MTL2	Beitelvormig voor WM20L / Tournevis pour WM20L	3,5 mm

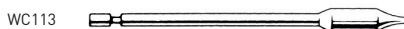
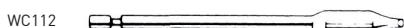

◀ **STIFTEN VOOR WC110C**

PANNES POUR WC110C

Codenummer / N° code	Model / Modèle	Beschrijving / Description	Breedte / Largeur
812 16111	WC111	Beitel / Tournevis	2,5 mm
812 16110	WC112	Beitel / Tournevis	1,5 mm
812 16112	WC113	Pozlood / Pointe	0,8 mm

STIFTEN VOOR WC1

- Alle stiften en mondstukken met katalysator.
- Verpakt op kaart.

PANNES POUR WC1

- Toutes les pannes et buses sont fournies avec un catalyseur.
- Conditionnement sur carte.

Codenummer / N° code	Model / Modèle	Beschrijving / Description	Breedte / Largeur
812 16300	C2	Soldeerstift beitelvormig / Panne à souder tournevis	3,0 mm
812 16301	C3	Soldeerstift conisch / Panne à souder fine	0,4 mm
812 16302	C4	Snijstift / Outil tranchant	



STIFTEN VOOR P1K PORTASOL

- Alle stiften en mondstukken met katalysator.
- Verpakt op kaart.

PANNES POUR P1K PORTASOL

- Toutes les pannes et buses sont fournies avec un catalyseur.
- Conditionnement sur carte.

Codenummer / N° code	Model / Modèle	Beschrijving / Description	Breedte / Largeur
812 16303	T1	Soldeerstift / Panne à souder	1,0 mm
812 16304	T2	Soldeerstift / Panne à souder	2,4 mm
812 16305	T3	Soldeerstift / Panne à souder	3,2 mm
812 16306	T4	Soldeerstift / Panne à souder	4,8 mm
812 16307	T5	Branderstift / Tuyère	
812 16308	T6	Heteluchtstift / Buse à air chaud	
812 16309	T7	Snijstift / Couteau chauffant	

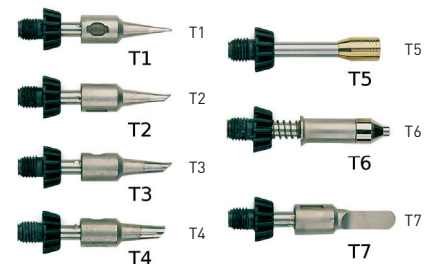

STIFTEN VOOR WP4

PANNES POUR WP4

Codenummer / N° code	Model / Modèle	Beschrijving / Description	ø	Breedte / Largeur
812 16285	72-01-01	Rond / Ronde - Verpakt / En sachet		3,0 mm
812 16286	72-01-02	Beitel / Tournevis - Verpakt / En sachet		10,0 mm
812 16287	72-01-03	Rond / Ronde tronquée - Verpakt / En sachet		4,0 mm
812 16288	72-01-05	Naald / Aiguille - Verpakt / En sachet		1,5 mm
812 16289	72-01-06	Beitel / Tournevis tronquée - Verpakt / En sachet		4,0 mm
812 16290	72-01-07	Beitel / Tournevis - Verpakt / En sachet		1,5 mm
812 16291	72-01-12	Beitel / Tournevis - Verpakt / En sachet		4,0 mm
812 16293	72-01-52	Heteluchtstift / Buse à air chaud - Verpakt / En sachet	6,6 mm	
812 16294	72-01-53	Heteluchtstift / Buse à air chaud - Verpakt / En sachet	9,7 mm	
812 16295	72-01-54	Reflector / Panne thermorétraction - Verpakt / En sachet		32,0 mm
812 16296	72-01-55	Reflector / Panne thermorétraction - Verpakt / En sachet		27,0 mm

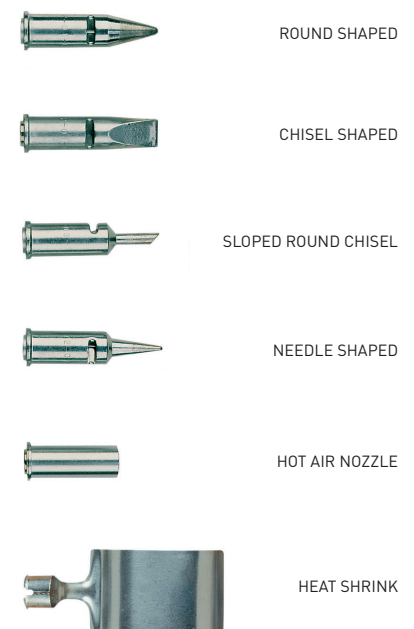

SG40



SG41



SG43



◀ **STIFTEN VOOR PROFIKIT 100**

- Alle stiften en mondstukken met katalysator.
- Verpakt op kaart.

PANNES POUR PROFIKIT 100

- Toutes les pannes et buses sont fournies avec un catalyseur.
- Conditionnement sur carte.

Codenummer / N° code	Model / Modèle	Beschrijving / Description	Breedte / Largeur
812 40057	SG40	Recht, hoek 45° / Droite, chanfreiné 45°	7,0 mm
812 40058	SG41	Recht, beitelvormig / Droite, forme tournevis	7,0 mm
812 40059	SG42	Met gleuf / Avec fente	7,0 mm
812 40060	SG43	Gebogen, beitelvormig / Courbée, forme tournevis	7,0 mm

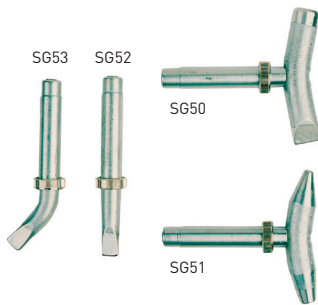

◀ **STIFTEN VOOR PROFIKIT 200**

PANNES POUR PROFIKIT 200

Codenummer / N° code	Model / Modèle	Beschrijving / Description	ø	Breedte / Largeur
812 40061	SG50	Hamer / Marteau	16 mm	
812 40062	SG51	Hamer / Marteau	6-16 mm	
812 40063	SG52	Recht, sleuf / Tournevis droit		10,0 mm
812 40064	SG53	Gebogen, sleuf / Tournevis courbé		10,0 mm

WPS10EU



WPS11EU



◀ **STIFTEN VOOR WPS18MPEU**

PANNES POUR WPS18MPEU

Codenummer / N° code	Model / Modèle	Beschrijving / Description
812 16710	WPS10EU	Punt / Pointu
812 16711	WPS11EU	Beitelvormig / Tournevis

SCHROEVENDRAAIERS EN SLEUTELS / TOURNEVIS ET CLÉS

RAPID SLIDETM

Verstelbare sleutel met geïntegreerde schuifknop in het handvat voor een snelle, makkelijke en accurate bek instelling.

- Metrische- en inch verdeling op de bek geëst.
- Maximale bekwijdte is 25 mm.
- Geïntegreerde stofbeschermer beschermd het schuifmechanisme tegen vervuiling.

RAPID SLIDETM

Une large prise garantie. Une manipulation confortable et une transmission rapide des forces.

- Gravure au laser du marquage métrique/SAE sur chaque face de la tête.
- Ouverture maximale des mâchoires : 25 mm/1.
- Un cache intérieur protège le mécanisme coulissant contre les poussières.



Codenummer / N° code	Model / Modèle	Lengte / Longueur		Gewicht / Poids
803 01190	AC8NKWMP	200 mm	25 mm	486 g

R² RAPIDRENCH

Verstelbare ratelsleutel.

- Past op honderden bouten en moeren.
- Vervangt 38 van de populairste sleutels.
- Metrisch en Inch.
- Sleutelwijdte 4,8 tot 22,2 mm.
- Vast of losdraaien door de stevige omschakelaar.
- Instelbare gietijzeren precisiebekken.
- 2-komponenten handgreep met rubberen antislip laag.

R² RAPIDRENCH

Clé à cliquet à ouverture variable.

- Convient à des centaines de boulons.
- Remplace 38 des clés à douille les plus courantes.
- Pour système métrique ou SAE.
- Capacité d'ouverture des mâchoires : de 6,35 mm à 22,2 mm (de 1/4" à 7/8")
- Visse ou dévisse avec une extrême facilité.
- Les mâchoires s'ajustent à la taille exacte du boulon.
- Manche bi-matière pour un maximum de confort et une excellente prise en main.



Codenummer / N° code	Model / Modèle	Lengte / Longueur		Gewicht / Poids
803 06129	FR28SEU	200 mm	22 mm	571 g

RATEL RINGSTEEKSLEUTELS

- Door de gepatenteerde ratelfunctie kunnen schroefverbindingen in slechts 5° vastgedraait of losgedraait worden, standaard combinatiesleutels hebben hiervoor 30° nodig.
- De schroefleutels met gesloten bek kunnen daar ingezet worden waar ratels van normaal formaat te groot zijn. Door de nauwe diameter kunnen deze sleutels nauwe plaatsen bereiken waar andere ratelsleutels niet kunnen komen.
- De open bekkervlaktes zitten parallel met een tolerantie van +- 0,0015° voor een beter contact met de bevestigings-elementen en hogere kopeloverbrenging.
- Het ratelmechanisme met 72 tanden heeft een speciale warmtebehandeling ondergaan voor maximumsterkte. De gereedschappen overtreffen zelfs de door ANSI voorgeschreven belastingnormen voor draaimomenten voor combinatiesleutels.
- Glanzend chroomvanadium staal voor maximumsterkte, duurzaamheid, esthetica en corrosiebestendigheid.
- De gesloten bekkervlaktes met ratel hebben 12 contactpunten voor minder mechanische belasting op het bevestigingsmiddel.
- Set van 4 stuks in kunststof verpakking (behalve FRRM4P, deze zit in een canvas hoes)
- Set van 7 stuks in robuuste opbergbox.

CLÉS MIXTES À CLIQUET

- Le cliquet breveté permet de tourner les écrous avec une rotation de seulement 5° au lieu des 30° pour des clés mixtes standards.
- L'embout fermé permet d'atteindre les endroits inaccessibles aux clés à douille profondes. La section étroite donne accès à des espaces de travail plus étroits que les autres styles de clés à cliquet.
- Les mâchoires de la partie ouverte sont parallèles à +- 0,0015° pour un meilleur contact avec les surfaces à visser et un couple de serrage plus élevé.
- Le mécanisme de cliquet à 72 dents a subi un traitement thermique spécial pour une solidité exceptionnelle. Les outils surpassent les charges de couple ANSI pour les clés mixtes standard.
- Acier chrome-vanadium à finition brillante pour maximiser la robustesse, la durabilité, l'esthétique et la résistance à la corrosion.
- L'embout fermé à cliquet utilise 12 points de contact pour réduire les sollicitations sur la surface à visser.
- Les jeux de 4 clés sont fournis dans un emballage coque du type « essayez-moi ». (sauf la référence FRRM4P fournie dans une pochette en toile).
- Les jeux de 7 clés sont fournis dans un emballage moulé-soufflé du type « essayez-moi ».



Codenummer / N° code	Model / Modèle	Inhoud / Contenu	Kniegewricht / Tête articulée	Gewicht / Poids
803 20307	FRPM7EU	8, 10, 11, 13, 15, 17, 19 mm		1038 g
803 20107	FRM7EU	8, 10, 13, 16, 17, 18, 19 mm		1280 g
803 20104	FRM4EU	8, 10, 13, 15 mm		460 g



◀ **7-IN-1 SCHROEVENDRAAIER SDMB7CDP**

- Ergonomische anti-slip handvat voor betere controle.
- Bits vervaardigd uit S2 staal voor langere levensduur.

Inhoud :

Sleufschroevendraaier 1 x 7 mm, en Phillips PH2 (5/16")
 Sleufschroevendraaier 1 x 5 mm, en Phillips PH1 (1/4")
 Dopsleutel: 6 mm (1/4"), 8 mm (5/16"), 11 mm (7/16")

TOURNEVIS 7-EN-1 SDMB7CDP

- Manche ergonomique antidérapant.
- Embouts en acier S2 pour une durée de vie supérieure.

Composition :

Embout tournevis plat 1 x 7 mm et Phillips PH2 (5/16")
 Embout tournevis plat 1 x 5 mm et Phillips PH1 (1/4")
 Tournevis porte-embouts : 6 mm (1/4"), 8 mm (5/16"), 11 mm (7/16")

Codenummer / N° code	Model / Modèle
803 20000	SDMB7CDP



◀ **BIT KIT, 64 PC**

- De universele 1/4» Bit Kit bevat 64 onderdelen en is speciaal ontworpen voor dagelijks gebruik.
- De set heeft een uitstekende mechanische sterkte.
- De perfecte bits assortiment voor alle gebruikers, prive maar ook voor industriële en professionele toepassingen.
- Voor degenen die een groot assortiment willen in een handige plasticen koffertje.

Inhoud :

1x Quick release bithouder, CrV, anodiseerde kleur.
 1x dop aansluitingsadapter 1/4" x 25 mm.
 62x Bits 1/4" x 25 mm :
 • 8x Torx : T8, T10, T15, T20, T25, T27, T30, T40
 • 8x Tampered Torx : TT8, TT10, TT15, T20, TT25, TT27, TT30, TT40
 • 4x Phillips : PH1, PH2, PH3, PH4
 • 4x Pozidrive : PZ1, PZ2, PZ3, PZ4
 • 8x Slotted : 3, 4, 4.5, 5, 5.5, 6, 6.5, 8 mm
 • 7x Hex : 2.5, 3, 4, 5, 6, 7, 8 mm
 • 12x veiligheids torx : 2, 2.5, 3, 4, 5, 6, mm - 5/64", 3/32", 7/64", 1/8", 9/64", 5/32
 • 4x Triwing : TW1, TW2, TW3, TW4
 • 4x Spanner, snake eye: 4, 6, 8, 10
 • 3x Torq-Set: 6, 8, 10

KIT D'EMBOUTS DE VISSAGE, 64 PIÈCES

- Le kit universel d'embouts de vissage contient 64 pièces et est particulièrement conçu pour répondre aux besoins quotidiens.
- Les embouts ont une dureté exceptionnelle.
- Le parfait assortiment répond à tous les utilisateurs, aux applications privées comme industrielles.
- Parfait pour tous ceux qui souhaitent un très large assortiment dans une petite boîte plastique.

Composition :

1x Porte-embouts à changement rapide, CrV, couleur anodisée
 1x Adaptateur de douilles 1/4" X 25 mm
 62x Embouts de vissage 1/4" X 25 mm :
 • 8x Torx : T8, T10, T15, T20, T25, T27, T30, T40
 • 8x Tampered Torx : TT8, TT10, TT15, T20, TT25, TT27, TT30, TT40
 • 4x Phillips : PH1, PH2, PH3, PH4
 • 4x Pozidrive : PZ1, PZ2, PZ3, PZ4
 • 8x Plats : 3, 4, 4.5, 5, 5.5, 6, 6.5, 8 mm
 • 7x Hex : 2.5, 3, 4, 5, 6, 7, 8 mm
 • 12x torx securité : 2, 2.5, 3, 4, 5, 6, mm - 5/64", 3/32", 7/64", 1/8", 9/64", 5/32
 • 4x Triwing : TW1, TW2, TW3, TW4
 • 4x plats à ergots, snake eye : 4, 6, 8, 10
 • 3x Torq-Set : 6, 8, 10

Codenummer / N° code	Model / Modèle	Gewicht / Poids
803 05064	CBK64EU	560 g

RATEL SCHROEVENDRAAIER, 42 GEREEDS-CHAPPEN 1/4"

1/4" Ratel schroevendraaierset met bits en doppen, 42 stuks, voor dagelijks gebruik.

- Snel wisselbare schroevendraaier met telescopische steel (max. 130 mm), Ratelfunctie, magnetische bithouder en twee componenten handgreep voor optimaal comfort en ergonomisch werken.
- Alle aansluitingen zijn gemaakt in chroom-vanadium-kwaliteit en met SuperLock-design, alle bits zijn gemaakt van hoge kwaliteitsstaal, perfect voor alledaagse en industriële toepassingen.
- Alle componenten worden vastgesteld in een handige kunststof koffer.

Inhoud :

Snel wisselbare schroevendraaier met telescopische steel.

Telescopische steel 1/4" x 150mm.

9 doppen 1/4": 5, 6, 7, 8, 9, 10, 11, 12, 13 mm

Dop adaptor 1/4" x 25 mm

30 bits 1/4" x 25 mm :

- 8 Torx®: T9, T10, T15, T20, T25, T27, T30, T40
- 6 Phillips®: PH1 (2), PH2 (2), PH3 (2)
- 6 Pozidriv : PZ1 (2), PZ2 (2), PZ3 (2)
- 4 Slotted : 3, 4, 5, 6 mm
- 6 Hex : 2, 2.5, 3, 4, 5, 6 mm

TOURNEVIS À CLIQUET, 42 OUTILS 1/4"

Tournevis à cliquet avec Kit d'embouts de vissage et de douilles, soit 42 pièces, pour un usage quotidien.

- Tournevis avec tige télescopique (max. 130 mm), cliquet réversible, embout magnétique et manche bi-matière pour un confort et une ergonomie optimale.
- Toutes les douilles sont SuperLock et en Chrome-Vanadium, tous les embouts de vissage sont en acier inoxydable, parfaits pour une utilisation privée ou industrielle.
- Tous les éléments sont parfaitement rangés dans une petite boîte en plastique.

Composition :

Tournevis à cliquet réversible avec tige télescopique.

Rallonge flexible 1/4" x 150mm.

9 douilles 1/4": 5, 6, 7, 8, 9, 10, 11, 12, 13 mm

Adaptateur de douilles 1/4" x 25 mm

30 embouts de vissage 1/4" x 25 mm :

- 8 Torx®: T9, T10, T15, T20, T25, T27, T30, T40
- 6 Phillips®: PH1 (2), PH2 (2), PH3 (2)
- 6 Pozidriv : PZ1 (2), PZ2 (2), PZ3 (2)
- 4 Plats : 3, 4, 5, 6 mm
- 6 Hex : 2, 2.5, 3, 4, 5, 6 mm



Codenummer / N° code	Model / Modèle
803 03142	CTK42EU

47-DELIGE GEREEDSCHAPSET

Bit en doppen set 1/4", omkeerbare ratel met draaibare kop, 47 stuks.

- Alle SuperLock doppen zijn in Chrome-Vanadium van hoge kwaliteit.
- Bitsen in staal van hoge kwaliteit en zijn perfect voor de meeste toepassingen.
- Alle componenten zijn bevestigd in een handige plastic doos.

Inhoud :

1x omkeerbaar, ratel met draaibare kop 1/4", 72 tanden

1x Verlengstuk met schuifstuk, 1/4", length 115 mm

1x Verlengstuk 1/4", length 50 mm

1x Cardanstuk 1/4"

1x Bit adaptor 1/4" x 25 mm

12 Doppen 1/4": 4, 4.5, 5, 5.5, 6, 7, 8, 9, 10, 11, 12, 13 mm

30 Bits 1/4" x 25 mm :

- 8 Torx® : T9, T10, T15, T20, T25, T27, T30, T40
- 6 Phillips® : PH1 (2), PH2 (2), PH3 (2)
- 6 Pozidriv : PZ1 (2), PZ2 (2), PZ3 (2)
- 4 Sleuf : 3, 4, 5, 6 mm
- 6 Hex : 2, 2.5, 3, 4, 5, 6 mm

MALLETTE DE 47 OUTILS 1/4"

Kit d'embouts et de douilles, manche à cliquet réversible avec tête pivotante, 1/4", 47 pièces.

- Toutes les douilles SuperLock sont en Chrome Vanadium de très haute qualité.
- Les embouts sont en acier de très haute qualité et sont parfaits pour la plupart des applications.
- Toutes les pièces sont parfaitement rangées dans une petite boîte plastique.

Composition :

1x Manche à cliquet réversible avec tête pivotante 1/4", 72 dents.

1x Rallonge en T ajustable 1/4", longueur 115 mm

1x Rallonge, longueur 50 mm

1x Adaptateur à rotule 1/4"

1x Adaptateur de douilles 1/4" X 25 mm

12 douilles 1/4": 4, 4.5, 5, 5.5, 6, 7, 8, 9, 10, 11, 12, 13 mm

30 Embouts 1/4" x 25mm :

- 8 Torx® : T9, T10, T15, T20, T25, T27, T30, T40
- 6 Phillips® : PH1 (2), PH2 (2), PH3 (2)
- 6 Pozidriv : PZ1 (2), PZ2 (2), PZ3 (2)
- 4 Plats : 3, 4, 5, 6 mm
- 6 Hex : 2, 2.5, 3, 4, 5, 6 mm



Codenummer / N° code	Model / Modèle	Gewicht / Poids
803 03147	CTK47EU	920 g



◀ 25-DELIGE GEREEDSCHAPSET

- De set bestaat uit 25 delen in hoogwaardige Chroom-Vanadium uitvoering en SuperLock uitvoering.
- Alle delen zijn verpakt in een praktische kunststof koffer.
- Dopsleutels mat, Chroom-Vanadium en SuperLock uitvoering.

Inhoud :

- 1x 1/2" Omschakelbare ratelsleutel met drukknop ontgrendeling en tweecomponenten handgreep, chroom-vanadium.
- 2x 1/2" Verlengstuk 125 mm en 250 mm, chroom-vanadium.
- 1x 1/2" Cardanstuk, chroom-vanadium.
- 2x 1/2" Bougiedopsleutel : 16 mm en 21 mm met rubber ring.
- 18x 1/2" SuperLock dopsleutel : 10, 11, 12, 13, 14, 15, 16, 17, 18, 19, 20, 21, 22, 23, 24, 27, 30, 32 mm, chroom-vanadium
- 1x 1/2" T-sleutel met schuifstuk.
- 1x Koffer met inhoud in 4 kleuren kartonverpakking.

VALISE DE 25 OUTILS 1/2"

- Cette valise contient 25 pièces chrome-vanadium haute performance et SuperLock fixées dans leur encoche.
- Douilles en chrome-vanadium mat, façonné SuperLock.

Composition :

- 1 Cliquet réversible 1/2" 72 dents, manche bi-matière, chrome-vanadium.
- 2 Rallonges 1/2", 125 mm et 250 mm, chrome-vanadium.
- 1 Cardan universel 1/2", chrome-vanadium.
- 2 Douilles à bougie 1/2", 16 mm et 21 mm avec garniture intérieure en caoutchouc, CrV.
- 18 Douilles 1/2" SuperLock : 10 / 11 / 12 / 13 / 14 / 15 / 16 / 17 / 18 / 19 / 20 / 21 / 22 / 23 / 24 / 27 / 30 / 32 mm, CrV.
- 1 Poignée coulissante 1/2", chrome-vanadium.
- 1 Valise entourée d'un manchon 4 couleurs.

Codenummer / N° code	Model / Modèle	Gewicht / Poids
803 03125	CTK25EU	3.900 g



◀ 45-DELIGE GEREEDSCHAPSET

- De set bestaat uit 45 delen in hoogwaardige Chroom-Vanadium uitvoering en SuperLock uitvoering (met uitzondering van bits en inbusleutels).
- Alle delen zijn verpakt in een praktische kunststof koffer.
- Doppen, mat, in Chrome-Vanadium and SuperLock-Quality.

Inhoud :

- 1x 1/4" Omschakelbare ratelsleutel met drukknop ontgrendeling en tweecomponenten handgreep, chroom-vanadium.
- 2x 1/4" Verlengstuk 50 mm en 100 mm, chroom-vanadium.
- 1x 1/4" Cardanstuk, chroom-vanadium.
- 1x 1/4" Flexibel verlengstuk 150 mm, chroom-vanadium.
- 13x 1/4" Zeskant dopsleutels: 4 / 4,5 / 5 / 5,5 / 6 / 7 / 8 / 9 / 10 / 11 / 12 / 13 / 14 mm, chroom-vanadium.
- 2x 1/4" Phillips® dopsleutel schroevendraaier : No. 1 & No. 2 : 100 mm.
- 2x 1/4" Pozidriv® dopsleutel schroevendraaier : No. 1 & No. 2.
- 3x 1/4" Sleuf dopsleutel schroevendraaier : 4, 5, 7 mm.
- 4x 1/4" Binnenzeskant dopsleutel schroevendraaier: 3, 4, 5, 6 mm.
- 6x 1/4" Torx® dopsleutel schroevendraaier: T8, T10, T15, T20, T25, T30.
- 8x Inbus-stiftsleutel 1,5 / 2 / 2,5 / 3 / 4 / 5 / 5,5 / 6 mm met houder.
- 1x 1/4" Handgreep.
- 1x 1/4" Schuifstuk.
- 1x Koffer met inhoud in 4 kleuren kartonverpakking.

VALISE DE 45 OUTILS 1/4"

- Cette mallette contient 45 pièces chrome-vanadium (sauf les embouts et les clés mâles) haute performance, fixées dans leur encoche.
- Douilles en chrome-vanadium façonnées SuperLock.

Composition :

- 1 Cliquet réversible 1/4" 72 dents, manche bi-matière, chrome-vanadium.
- 2 Rallonges 1/4", 50 mm et 100 mm, chrome-vanadium.
- 1 Cardan universel 1/4", chrome-vanadium.
- 1 Rallonge flexible 1/4", 150 mm, chrome-vanadium.
- 13 Douilles 1/4" SuperLock : 4 / 4,5 / 5 / 5,5 / 6 / 7 / 8 / 9 / 10 / 11 / 12 / 13 / 14 mm, chrome-vanadium.
- 2 Embouts Phillips® 1/4" : N° 1 & N° 2.
- 2 Embouts Pozidriv® 1/4" : N° 1 & N° 2.
- 3 Embouts tournevis plat 1/4" : 4 / 5 / 7 mm.
- 4 Embouts hexagonaux 1/4" : 3 / 4 / 5 / 6 mm.
- 6 Embouts Torx® 1/4" : T8, T10, T15, T20, T25, T30.
- 8 Clés mâles : 1,5 / 2 / 2,5 / 3 / 4 / 5 / 5,5 / 6 mm avec support de rangement.
- 1 Porte-embout 1/4".
- 1 Poignée coulissante 1/4".
- 1 Mallette entourée d'un manchon 4 couleurs.

Codenummer / N° code	Model / Modèle	Gewicht / Poids
803 03145	CTK45EU	1.300 g

88-DELIGE GEREEDSCHAPSET 3/8" + 1/4"

- De set bestaat uit 88 delen in hoogwaardige Chroom-Vanadium uitvoering en Flank-Drive-kwaliteit.
- Alle delen zijn verpakt in een praktische kunststof koffer met comfortabele handgreep.
- Dopsleutels in Chroom-Vanadium en Flank-Drive kwaliteit.

Inhoud :

Tangen met comfortabele handgrepen, chroom vernikkeld staalkwaliteit

1x 3/8" Omschakelbare ratelsleutel met drukknop ontgrendeling en twee-componenten handgreep, chroom-vanadium

1x 3/8" Verlengstuk 75 mm, chroom-vanadium

1x 3/8" Verlengstuk, 150 mm, chroom-vanadium

1x 3/8" Cardanstuk, chroom-vanadium

1x 3/8" Verlengstuk 200 mm met schuifstuk, chroom-vanadium

16x 3/8" Dopsleutels: 6, 7, 8, 9, 10, 11, 12, 13, 14, 15, 16, 17, 18, 19, 20, 21 mm, chroom-vanadium

1x 3/8" Bougie dopsleutel 16 mm met rubber ring, chroom-vanadium

1x 3/8" Bougie dopsleutel 18 mm met rubber ring, chroom-vanadium

1x 1/4" Handgreep, 175 mm, chroom-vanadium

1x 1/4" Flexibel verlengstuk 150 mm, chroom-vanadium

7x 1/4" Zeskant dopsleutel 4 / 4,5 / 5 / 5,5 / 6 / 7 / 8 mm, chroomvanadium

1x 1/2" Verloopstuk naar 3/8" buiten, chroom-vanadium

1x 3/8" Verloopstuk naar 1/4" buiten, chroom-vanadium

1x 3/8" Bithouder voor 1/4" schroevendraaier-bits, chroom-vanadium

1x Magnetische Bit- schroevendraaier voor 1/4" Bits, 125 mm, chroomvanadium

1x Magnetische Bit- schroevendraaier voor 1/4" Bits, 50 mm, chroomvanadium

8x Inbus-stiftsleutel 1,5 / 2 / 2,5 / 3 / 4 / 5 / 5,5 / 6 mm met houder

40x Schroevendraaier-bits 1/4", 25 mm lang [Pozidriv®, Phillips®, sleuf, vierkant, Tri Wing, zeskant, Torx TR, 2 verloopstukken]

1x Waterpomptang, 200 mm, twee-componenten handgreep, chroomvanadium

1x Zijsnijtang, 150 mm, twee-componenten handgreep, chroomvernikkeld

1x Kombinatietang 175 mm, twee-componenten handgreep, chroomvernikkeld

1x Koffer met inhoud in 4 kleuren kartonverpakking

VALISE DE 88 OUTILS 3/8" + 1/4"

- Cette valise contient 88 pièces chrome-vanadium haute performance, fixées dans leur encoche.
- Douilles en qualité in Chrome-Vanadium et Flank-Drive.

Composition :

Pinces chrome/nickel, avec gaine bi-matière antidérapante

1 Cliquet réversible 3/8", 72 dents, manche ergonomique, chromevanadium

1 Rallonge 3/8", 75 mm, chrome-vanadium

1 Rallonge 3/8", 150 mm, chrome-vanadium

1 Cardan universel 3/8", chrome-vanadium

1 Poignée coulissante 3/8", 200 mm, chrome-vanadium

16 Douilles 3/8", 6 / 7 / 8 / 9 / 10 / 11 / 12 / 13 / 14 / 15 / 16 / 17 / 18 / 19 / 20 / 21 mm, chrome-vanadium

1 Douille à bougie 3/8", 16 mm avec garniture intérieure en caoutchouc, chrome-vanadium

1 Douille à bougie 3/8", 18 mm avec garniture intérieure en caoutchouc, chrome-vanadium

1 Porte-embouts 1/4", 175 mm, chrome-vanadium

1 Rallonge flexible 1/4", 150 mm, chrome-vanadium

7 Douilles 1/4", 4 / 4,5 / 5 / 5,5 / 6 / 7 / 8 mm, chrome-vanadium

1 Convertisseur de douilles, 1/2" -> 3/8", chrome-vanadium

1 Convertisseur de douilles, 3/8" -> 1/4", chrome-vanadium

1 Adaptateur, 3/8" -> 1/4", chrome-vanadium

1 Tournevis porte-embout magnétique, 125 mm, chrome-vanadium

1 Tournevis porte-embout magnétique, 50 mm, chrome-vanadium

8 Clés mâles 1,5 / 2 / 2,5 / 3 / 4 / 5 / 5,5 / 6 mm avec support

40 Embouts pour douilles 1/4", 25 mm et 2 adaptateurs

1 Pince multiprise 200 mm, poignées bi-matière, CrNi

1 Pince coupante diagonale 150 mm, poignées bi-matière, CrNi

1 Pince universelle 175 mm, poignées

1 Valise plastique de rangement



Codenummer / N° code	Model / Modèle	Gewicht / Poids
803 03188	CTK88EU	5.400 g



◀ **110-DELIGE GEREEDSCHAPSET 1/4" + 1/2"**

- De set bestaat uit 110 delen in hoogwaardige Chroom-Vanadium uitvoering (met uitzondering van de tangen).
- Dopsleutels zijn mat verchromd.

Inhoud :

Tangen chroom, hoogglans gepolijst, met kunststof grepen

1x 1/2" Omschakelbare ratelsleutel met drukknoop ontgrendeling en tweecomponenten handgreep, chroom-vanadium

1x 1/2" Verlengstuk 125 mm, chroom-vanadium

1x 1/2" Cardanstuk, chroom-vanadium

15x 1/2" Zeskant dopsleutel 10, 11, 12, 13, 14, 15, 17, 18, 19, 20, 21, 22, 23, 24, 27 mm, chroom-vanadium

1x 1/2" Verlengstuk 250 mm met schuifstuk, verloop van 1/2" buiten vierkant 3/8" binnen vierkant, chroom-vanadium

1x 1/2" Bougie dopsleutel 16 mm met rubber ring, chroom-vanadium

1x 1/2" Bougie dopsleutel 21 mm met rubber ring, chroom-vanadium

1x 1/4" Omschakelbare ratelsleutel met drukknoop ontgrendeling en tweecomponenten handgreep, chroom-vanadium

2x 1/4" Verlengstuk 50 mm en 100 mm, chroom-vanadium

1x 1/4" Cardanstuk, chroom-vanadium

1x 1/4" Flexibel verlengstuk 150 mm, chroom-vanadium

11x 1/4" Zeskant dopsleutel 4, 5, 6, 7, 8, 9, 10, 11, 12, 13, 14 mm, chroomvanadium

11x Ringsteeksleutel 8, 9, 10, 11, 12, 13, 14, 15, 17, 18, 19 mm, chroomvanadium

2x Schroevendraaier, zaagsnede 6,5 x 100 mm en 5,5 x 75 mm

2x Schroevendraaier, kruiskop Phillips® No. 1 x 75 mm en No. 2 x 100 mm

1x Magnetische Bit- schroevendraaier voor 1/4" Bits met omschakelbaar ratelmechanisme

40x Schroevendraaier -bits 1/4", 25 mm lang.

4x Bithouders

8x Inbus- stiftsleutel 1,5 / 2 / 2,5 / 3 / 4 / 5 / 5,5 / 6 mm

1x Inbus- stiftsleutel houder

1x Punttang 200 mm, chroom-vanadium, met tweecomponenten hangreep

1x Zijknijptang 150 mm, chroom-vanadium, met tweecomponenten hangreep

1x Waterpomp tang 175 mm, chroom-vanadium, met tweecomponenten hangreep

1x Koffer 3-delig in gekleurde vensterdoos

VALISE DE 110 OUTILS 1/4" + 1/2"

- Cette valise contient 110 pièces chrome-vanadium (sauf les pinces) haute performance, fixées dans leur encoche.
- Finition chromée mate pour les douilles.

Composition :

Pinces chrome/nickel, finition brillante, avec poignée bi-matière

1 Cliquet réversible 1/2" 72 dents, manche bi-matière, chrome-vanadium

1 Rallonge 1/2" 125 mm, chrome-vanadium

1 Cardan universel 1/2" chrome-vanadium

15 Douilles 1/2" 6 pans 10, 11, 12, 13, 14, 15, 17, 18, 19, 20, 21, 22, 23, 24, 27 mm, CrV

1 Poignée coulissante rallonge 250 mm 1/2" chrome-vanadium

1 Douille à bougie 1/2" 16 mm, chrome-vanadium

1 Douille à bougie 1/2" 21 mm, chrome-vanadium

1 Cliquet réversible 1/4" 72 dents, manche bi-matière, chrome-vanadium

2 Rallonges 1/4" 50 mm et 100 mm, chrome-vanadium

1 Cardan universel 1/4" chrome-vanadium

1 Rallonge flexible 1/4" 150 mm, chrome-vanadium

11 Douilles 1/4" 6 pans 4, 5, 6, 7, 8, 9, 10, 11, 12, 13, 14 mm, chromevanadium

11 Clés mixtes 8, 9, 10, 11, 12, 13, 14, 15, 17, 18, 19 mm, chromevanadium

2 Tournevis pour vis à fente 6,5 x 100 mm et 5,5 x 75 mm

2 Tournevis Phillips® PH 1 x 75 mm et PH 2 x 100 mm

1 Tournevis porte-embout magnétique, 125 mm, CrV, avec cliquet

40 Embouts de vissage 1/4", 25 mm longueur

4 Supports d'embouts

8 Clés mâles 6 pans 1,5 / 2 / 2,5 / 3 / 4 / 5 / 5,5 / 6 mm

1 Support de clés mâles

1 Pince à becs longs demi-ronds avec ressort 8" / 200 mm, CrNi, manches bi-matière

1 Pince coupante diagonale avec ressort 6" / 150 mm, CrNi, manches bimatière

1 Pince multiprise 7" / 175 mm, CrNi, manches bi-matière

1 Valise plastique de rangement

Codenummer / N° code	Model / Modèle	Gewicht / Poids
803 03210	CTK110EU	8.320 g

120-DELIGE GEREEDSCHAPSET 1/4" + 1/2"

- De perfecte 120-delige gereedschapset voor de doe-het-zelver en voor professioneel gebruik.
- Alle delen zijn verpakt in een praktische kunststof koffer met handvat.

Inhoud :

- 1x 1/2" Omschakelbare ratelsleutel met drukknop ontgrendeling en tweecomponenten handgreep, chroom-vanadium
- 1x 1/2" Verlengstuk 125 mm, chroom-vanadium
- 1x 1/2" Cardanstuk, chroom-vanadium
- 11x 1/2" Zeskant dopsleutel 10, 11, 12, 13, 14, 15, 17, 18, 19, 20, 21, 22, 23, 24, 27 mm, chroom-vanadium
- 1x 1/2" Verlengstuk met scuifstuk en T-handgreep 10" chroom-vanadium
- 3x 1/2" Bougie dopsleutel 16, 19, 21 mm
- 1x Verloopstuk 3/8" vrouwelijk naar 1/4" mannelijk
- 1x Verloopstuk 1/2" vrouwelijk naar 3/8" mannelijk
- 1x Bit verloopstuk 1/4" vierkant vrouwelijk naar 1/4" zeskantig vrouwelijk
- 1x 1/4" Omschakelbare ratelsleutel met drukknop ontgrendeling en tweecomponenten handgreep, chroom-vanadium
- 1x 1/4" Verlengstuk 50 mm
- 1x 1/4" Cardanstuk, chroom-vanadium
- 1x 1/4" Flexibel verlengstuk 150 mm, chroom-vanadium
- 9x 1/4" Zeskant dopsleutel 5, 6, 7, 8, 9, 10, 11, 12, 13, mm, chroomvanadium
- 11x 11 Ringsteeksleutel 8, 9, 10, 11, 12, 13, 14, 15, 17, 18, 19, 21 mm, chroom-vanadium
- 2x Schroevendraaier, zaagsnede 5,5 x 75 mm en 6,5 x 100 mm
- 1x Schroevendraaier, kruiskop Phillips #1x 75 mm en #2 x 100 mm
- 1x Magnetische Bit- schroevendraaier voor 1/4" Bits
- 40x Schroevendraaier-bits 1/4" 25 mm lang
- 8x Inbus-stiftsleutel 1,5 / 2 / 2,5 / 3 / 4 / 5 / 5,5 / 6 mm
- 1x Flexibele magneetzoeker 500mm, kan tot 1kilo tillen
- 1x Telescopische inspectie spiegel, Lengte : 290-450 mm, Diameter : 52 mm
- 1x Precisie schroevendraaier, zaagsnede 2 mm, lengte 75 mm, 2 - componenten handgreep
- 1x Precisie schroevendraaier, zaagsnede, 4 mm, lengte 75 mm, 2 - componenten handgreep
- 1x Precisie schroevendraaier, kruiskop Phillips PH00, lengte 75 mm, 2 - componenten handgreep
- 1x Precisie schroevendraaier, kruiskop Phillips PH0, lengte 75 mm, 2 - componenten handgreep
- 1x Magnetische bithouder 1/4" mannelijk tot 1/4" vrouwelijk
- 1x Lufkin® rolbandmaat 5 M, type L505CM, breedte : 19 mm
- 1x Crescent® R2 Rapid Rench - FR28SWEU - verstelbare ratelsleutel
- 1x Wiss® inklapbaar hobbymes WKFQ4R met 1 standaard mes
- 10x 10 standaard messen in houder voor Wiss® WKFQ4R
- 1x Pincet, 115 mm
- 1x Schuifmaat 0-150 mm

VALISE DE 120 OUTILS 1/4" + 1/2"

- Jeu d'outils professionnels dédié aux applications professionnelle et domestique.
- Tous les composants sont maintenus à leur place dans une mallette plastique avec poignée.

Composition :

- 1x Clé réversible 1/2" 72 dents, manche bi-matière, chrome-vanadium
- 1x Rallonge 1/2" 125 mm chrome-vanadium
- 1x Cardan universel 1/2" chrome-vanadium
- 11 Douilles 1/2" 6 pans 10, 11, 12, 13, 14, 15, 17, 19, 21, 24, 27 mm, CrV
- 1x Poignée coulissante rallonge 250 mm 1/2" chrome-vanadium
- 3x Douilles à bougie 1/2" 16, 19, 21 mm chrome-vanadium
- 1x Adaptateur 3/8" femelle/ 1/4" male
- 1x Adaptateur 1/2" femelle/ 3/8" male
- 1x Adaptateur carré femelle 1/4" /hexagonal femelle 1/4"
- 1x Clé réversible 1/4" 72 dents, manche bi-matière, chrome-vanadium
- 1x Rallonge 1/4" 50 mm, chrome-vanadium
- 1x Cardan universel 1/4" chrome-vanadium
- 1x Rallonge flexible 1/4" 150 mm, chrome-vanadium
- 9x Douilles 1/4" 6 pans 5, 6, 7, 8, 9, 10, 11, 12, 13 mm, chrome-vanadium
- 11x Clés mixtes 8, 9, 10, 11, 12, 13, 14, 15, 17, 19, 21 mm, CrV
- 2x Tournevis pour vis à fente, 6,5 x 100 mm et 5,5 x 75 mm
- 1x Tournevis Phillips PH1 x 75 mm et PH2 x 100 mm
- 1x Porte-embout magnétique pour embouts 1/4" /25 mm, avec fonction vissage/dévisage
- 40x Embouts de vissage 1/4" /25 mm longueur, avec support
- 8x Clés males 6 pans 1,5 / 2 / 2,5 / 3 / 4 / 5 / 5,5 / 6 mm avec support
- 1x Doigt magnétique flexible 50 cm, levage jusqu'à 1 Kg
- 1x Miroir d'inspection, long. 290-450 mm, dia. 52 mm
- 1x Tournevis de précision pour vis à fente, 2 mm, lame 75 mm de long, manche bi-matière
- 1x Tournevis de précision pour vis à fente, 4 mm, lame 75 mm de long, manche bi-matière
- 1x Tournevis de précision Phillips PH00, lame 75 mm de long, manche bimatière
- 1x Tournevis de précision Phillips PH0, lame 75 mm de long, manche bimatière
- 1x Support d'embouts magnétique, 1/4" male à 1/4" femelle
- 1x Mètre à ruban 5 m Lufkin®, L505CM, larg. ruban 19 mm
- 1x Clé à douille réglable RapidRench R2 Crescent®, FR28SWEU
- 1x Cutter universel WKFQ4REU Wiss® avec une lame standard
- 1x 10 Lames standard pour cutter ci-dessus, dans un distributeur Wiss® WKFQ4R
- 1x Brucelles 115 mm
- 1x Pied à coulisse 0-150 mm



Codenummer / N° code	Model / Modèle	Gewicht / Poids
803 03220	CTK120EU	8.320 g



◀ **METALEN GEREEDSCHAPKIST, 61-DELIG**

- De perfecte gereedschapkist met 61 gereedschappen voor alle voorkomende werkzaamheden, voor hobby en professioneel gebruik.
- In een zeer robuuste rode metalen kist, makkelijk in gebruik en eenvoudig mee te nemen.

Inhoud :

- 1x 1/2" omschakelbare ratelsleutel
- 19 Dopsleutels 1/2", 8-19, 21, 22, 24, 26, 27, 30 en 32 mm, chroomvanadium
- 3 Verlengstukken 1/2" 75, 125 en 250 mm, chroomvanadium
- 1x Handgreep met schuifstuk, 1/2" 250 mm, chroomvanadium
- 17 Ringsteeksleutels, 6-22 mm, chroomvanadium
- 10 Schroevendraaiers met twee-componenten handgreep, chroomvanadium :
 - 6 Zaagsnede : 3x100, 4x125, 6x38, 6x150, 6x200, 8x175 mm
 - 4 Phillips® : PH1x80, PH2x38, PH2x100, PH3x150
- 8 Inbussleutels : 1.5, 2, 2.5, 3, 4, 5, 5.5, 6mm, in houder
- Waterpomptang, 250 mm, chroomvanadium
- Griptang, gebogen bekken, 250 mm, chroomvanadium

BOÎTE À OUTILS MÉTALLIQUE, 61 PIÈCES.

- La boîte à outils parfaite pour tout travail mécanique - pour la maison et pour utilisation professionnelle.
- Tous les composants sont fixés dans une boîte rouge métallique robuste avec poignée de transport.

Composition :

- 1x Cliquet réversible 1/2" 72 dents, manche bi-matière, chrome-vanadium
- 19 Douilles 1/2" : 8, 9, 10, 11, 12, 13, 14, 15, 16, 17, 18, 19, 21, 22, 24, 26, 27, 30, 32 mm, CrV
- 3 Rallonges 1/2", 75, 125 mm et 250 mm, chrome-vanadium
- 1x Poignée coulissante, 250 mm 1/2" chrome-vanadium
- 17 Clés mixtes : 6-22 mm, chrome-vanadium
- 10 Tournevis, poignée bi-composant, chrome-vanadium :
 - 6 Plats : 3x100, 4x125, 6x38, 6x150, 6x200, 8x175 mm
 - 4 Phillips® : PH1x80, PH2x38, PH2x100, PH3x150 mm
- 8 Clés Allen : 1.5, 2, 2.5, 3, 4, 5, 5.5, 6mm avec support
- 1 Pince multiprise, 250 mm, becs incurvés, chrome-vanadium
- 1 Pincettes-étou gainée becs incurvés, 250 mm, chrome-vanadium

Codenummer / N° code	Model / Modèle	Gewicht / Poids
803 03161	CTB61EU	14.030 g



◀ **SCHROEVENDRAAIER SET 8 STUKS**

1000 volt geïsoleerd.

Inhoud :

- Phillips® PH 1 x 100 / PH 2 x 100
- Pozidriv PZ 1 x 100 / PZ 2 x 100
- Sleuf 2,5 x 80 / 4,0 x 100 / 6,5 x 150
- Spanningzoeker 140

ASSORTIMENT DE TOURNEVIS 8 PIÈCES

Isolation 1000 V.

Composition :

- Phillips® PH 1 x 100 / PH 2 x 100
- Pozidriv PZ 1 x 100 / PZ 2 x 100
- Pour vis tête fendue 2,5 x 80 / 4,0 x 100 / 6,5 x 150
- Testeur secteur 140

Codenummer / N° code	Model / Modèle	Gewicht / Poids
812 55000	SD8SET	692 g



◀ **SCHROEVENDRAAIER PH, 1000V GEÏSOLEERD**

- Geïsoleerd volgens norm 1000V 05 IEC 60900:2004.
- VDE/GS gecertificeerd.
- Voorgevormde 2-componenten handgrepen voor maximale grip en comfort.
- Kling gemaakt van 8660 staal.

TOURNEVIS PH, ISOLATION 1000V

- Isolation selon norme 1000V 05 IEC 60900:2004.
- Certification VDE/GS.
- Manche bi-matière pour un confort maximum.
- Lames en acier 8660.

Codenummer / N° code	Model / Modèle	Beschrijving / Description	Kling lengte / Largeur de la lame	Gewicht / Poids
812 54000	PH080	PH 0	80 mm	32 g
812 54010	PH110	PH 1	100 mm	85 g
812 54020	PH210	PH 2	100 mm	95 g
812 54030	PH315	PH 3	150 mm	180 g

SCHROEVENDRAAIER PZ, 1000V GEÏSOLEERD

- Geïsoleerd volgens norm 1000V 05 IEC 60900:2004.
- VDE/GS gecertificeerd.
- Voorgevormde 2-komponenten handgrepen voor maximale grip en comfort.
- Kling gemaakt van 8660 staal.

TOURNEVIS PZ, ISOLATION 1000V

- Isolation selon norme 1000V 05 IEC 60900:2004.
- Certification VDE/GS.
- Manche bi-matière pour un confort maximum.
- Lames en acier 8660.



Codenummer / N° code	Model / Modèle	Beschrijving / Description	Kling lengte / Largeur de la lame	Gewicht / Poids
812 54100	PZ080	PZ 0	80 mm	32 g
812 54110	PZ110	PZ 1	100 mm	85 g
812 54120	PZ210	PZ 2	100 mm	95 g
812 54130	PZ315	PZ 3	150 mm	180 g

SCHROEVENDRAAIER SL, 1000V GEÏSOLEERD

- Geïsoleerd volgens norm 1000V 05 IEC 60900:2004.
- VDE/GS gecertificeerd.
- Voorgevormde 2-komponenten handgrepen voor maximale grip en comfort.
- Kling gemaakt van 8660 staal.

TOURNEVIS SL, ISOLATION 1000V

- Isolation selon norme 1000V 05 IEC 60900:2004.
- Certification VDE/GS.
- Manche bi-matière pour un confort maximum.
- Lames en acier 8660.



Codenummer / N° code	Model / Modèle	Beschrijving / Description	Kling lengte / Largeur de la lame	Gewicht / Poids
812 54200	SL25	Sleuf 2,5 x 0,4 80 32 / Plat 2,5 x 0,4	80 mm	32 g
812 54210	SL40	Sleuf 4,0 x 0,8 / Plat 4,0 x 0,8	100 mm	58 g
812 54220	SL65	Sleuf 6,5 x 1,2 / Plat 6,5 x 1,2	150 mm	177 g

MAGNETISER/ DEMAGNETISER

Voor magnetiseren / demagnetiseren van messen van schroevendraaiers en dergelijke gereedschappen die gemaakt zijn van staal.

MAGNETISEUR / DÉMAGNETISEUR

Pour magnétisation / démagnétisation des lames de tournevis et outils similaires faite d'acier.



Codenummer / N° code	Beschrijving / Description
821 01508	Bulk / Vrac
821 24492	Display met 12 stuks / Présentoir avec 12 pièces

VIJLEN EN RASPEN / LIMES ET RÂPES



◀ 3-DELIGE ERGONOMISCHE VIJLEN / RASPEN SET

Assortiment werkplaatsvijlen en raspens.

- With ergonomic, co-molded handle.

Inhoud :

Houtrasp half rond half zoet 8" / 200 mm

Blokvijl basterd 8" / 200 mm

Ronde vijl basterd 8" / 200 mm

JEU DE 3 LIMES / RÂPES AVEC MANCHE ERGONOMIQUE

Assortiment werkplaatsvijlen en raspens.

- Avec manche ergonomique, bi-matière.

Inhoud :

Plates à main, batarde, 8" / 200 mm

Demi-rondes, batarde, 8" / 200 mm

Demi-rondes râpes en bois, demi-douce, 8" / 200 mm

Codenummer / N° code	Model / Modèle	Lengte / Longueur	Gewicht / Poids
805 29908 20	NFK6	200 mm	588 g



◀ 5-DELIGE ERGONOMISCHE VIJLSET

Assortiment machinebankwerkervijlen.

- Met ergonomische gevormde handgreep.
- Bestaat uit Vierkant, Rond, Half rond, Hand en Driekant.

JEU DE 5 LIMES AVEC MANCHE ERGONOMIQUE

Assortiment de limes d'atelier.

- Avec manche ergonomique, bi-matière.
- Limes fournies : carrée, ronde, demi-ronde, plate à main et triangulaire.

Codenummer / N° code	Model / Modèle	Lengte / Longueur	Gewicht / Poids
805 29908 00	NFK1	200 mm	750 g
805 29910 00	NFK2	250 mm	930 g



◀ ASSORTIMENT 100M (4")

- Met houten handgreep.
- Zes vijlen metalen doos of in plastic etui.
- Bestaat uit hand, sleutelvijl, half rond, vierkant, rond en driekant.

JEU DE LIMES 100MM (4")

- Avec manche en bois
- Six limes en boîte métallique ou étui en plastique.
- Limes fournies: plate à main, de serrurier, demi-ronde, carrée, ronde et tiers-point effilé

Codenummer / N° code	Model / Modèle	Lengte / Longueur	Verpakking / Emballage	Basterd / Batarde	Halfzoet / Demi-douce	Zoet / Douce
805 29914 10	0012991410	100 mm	Metalen doos / Boîte métallique	✓		
805 29914 20	0012991420	100 mm	Metalen doos / Boîte métallique		✓	
805 29914 30	0012991430	100 mm	Metalen doos / Boîte métallique			✓
805 29914 22	0012991411	100 mm	Plastic etui / Etui plastique	✓		
805 29914 11	0012991422	100 mm	Plastic etui / Etui plastique		✓	
805 29914 33	0012991433	100 mm	Plastic etui / Etui plastique			✓



◀ HOBBYVIJLEN

- Assortiment van 6 precisievijlen met fijne kap voor secuur werk.
- Bestaat uit blok, half rond, platspits, rond, vierkant en driekant.
- In etui verpakt op ophangkaart.
- Ideaal voor doe-het-zelvers en hobbyisten.

LIMES DE BRICOLAGE

- Assortiment de 6 limes miniatures à taille fine pour les travaux complexes.
- Limes fournies: limes à égaliser, demi-ronde, plate, ronde, carrée et triangulaire.
- Conditionnement vinyle pratique, emballé sous vide, fixé sur carte.
- Idéal pour les travaux manuels et les bricoleurs.

Codenummer / N° code	Model / Modèle	Lengte / Longueur	Gewicht / Poids
805 42030	42030	140 mm	340 g

VIJLEN ZONDER HANDVAT / LIMES SANS MANCHE

KETTINGZAAG VIJL - ROND ZOET

- Ronde vorm.
- Zoet.
- Op kaart, 3 vijlen per kaart.

LIMES POUR TRONÇONNEUSES - RONDES DOUCES

- Limes sur carte, 3 limes par carte.
- Forme ronde.
- Taille douce.



Codenummer / N° code	Lengte / Longueur	Diameter / Diamètre	Gewicht / Poids	Verpakking / Emballage
805 12661 00	150 mm	3.2 mm	90 g	In doos / Boîte
805 12661 50	150 mm	3.6 mm	110 g	In doos / Boîte
805 12662 00	150 mm	4 mm	120 g	In doos / Boîte
805 02228	200 mm	4 mm	20 g	Op kaart / Sur carte
805 52662 00	150 mm	4 mm	260 g	Op kaart / Sur carte
805 12682 50	200 mm	4 mm	130 g	In doos / Boîte
805 12682 70	200 mm	4.5 mm	150 g	In doos / Boîte
805 02229	200 mm	4.8 mm	30 g	Op kaart / Sur carte
805 02230	200 mm	5.2 mm	35 g	Op kaart / Sur carte
805 12683 20	200 mm	5.2 mm	210 g	In doos / Boîte
805 52683 51	200 mm	5.6 mm	560 g	Op kaart / Sur carte
805 12684 00	200 mm	6.4 mm	260 g	In doos / Boîte

RONDE VIJLEN

- Voornamelijk gebruikt voor het vijlen van ronde openingen of holle oppervlakken.
- Ronde vorm.
- Alle vijlen van 100mm tot 300mm (4" tot 12") zijn enkel gekapt.
- Vijl van 350mm (14") is dubbel gekapt.
- Licht taps toelopend richting punt.
- In doos

LIME RONDES

- Utilisées essentiellement pour limer les ouvertures circulaires ou les surfaces concaves.
- Forme ronde.
- Taille simple pour les limes de 100mm à 300mm (4" à 12").
- Taille double pour les limes de 350mm (14")
- S'effile légèrement vers la pointe.
- En boîte



Codenummer / N° code	Model / Modèle	Lengte / Longueur	Diameter / Diamètre	Basterd / Bâtarde	Halfzoet / Demi-douce	Zoet / Douce
805 25004 01	0012500401	100 mm	3 g	✓		
805 25004 02	0012500402	100 mm	3 g		✓	
805 25004 03	0012500403	100 mm	3 g			✓
805 25008 01	012500801	200 mm	8 g	✓		
805 11936	11936	200 mm	8 g		✓	
805 25008 03	0012500803	200 mm	8 g			✓
805 12019	12019	250 mm	10 g	✓		
805 25010 02	0012501002	250 mm	10 g		✓	
805 12084	120848	250 mm	10 g			✓
805 25012 01		300 mm	13 g	✓		
805 12166	12166	300 mm	13 g		✓	
805 12248	12248	350 mm	16 g	✓		



◀ **HALFRONDE VIJLEN**

- Gebruikt op halfronde, bolvormige en platte oppervlakken.
- Halfronde vorm.
- Achterkant van alle halfronde bastard vijlen zijn dubbelgekapt.
- Achterkant van alle halfronde halfzoete vijlen langer dan 150mm (6") zijn dubbelgekapt.
- Achterkant van alle 100mm (4") en 150mm (6") vijlen is enkelgekapt.
- Achterkant van halfronde zoete vijlen is enkelgekapt.
- Platte zijden van alle halfronde vijlen zijn dubbelgekapt.
- In doos.

LIMES DEMI-RONDES

- Pour les surfaces concaves, convexes et planes
- 1 face plate, 1 face arrondie.
- Toutes les limes demi-rondes demi-douces d'une longueur supérieure à 150mm (6") ont un dos à taille double.
- Toutes les limes de 100mm (4") et 150mm (6") ont un dos à taille simple.
- Toutes les limes douces demi-rondes ont un dos à taille simple.
- Toutes les limes demi-rondes ont des côtés à taille double.
- En boîte.

Codenummer / N° code	Model / Modèle	Lengte / Longueur	Basterd / Bâtarde	Halfzoet / Demi-douce	Zoet / Douce
805 04695	04695	100 mm	✓		
805 04729	04729	100 mm		✓	
805 04762	04762	100 mm			✓
805 04795	04795	150 mm	✓		
805 04828	04828	150 mm		✓	
805 04861	04861	150 mm			✓
805 04896	04896	200 mm	✓		
805 04927	04927	200 mm		✓	
805 04960	04960	200 mm			✓
805 04995	04995	250 mm	✓		
805 05026	05026	250 mm		✓	
805 05059	05059	250 mm			✓
805 05094	05094	300 mm	✓		
805 05125	05125	300 mm		✓	
805 05158	05158	300 mm			✓
805 05196	05196	350 mm	✓		
805 05225	05225N	350 mm		✓	
805 05258	05258N	350 mm			✓

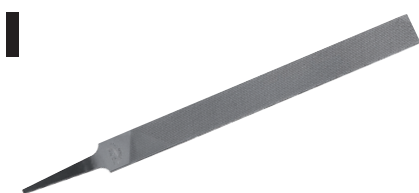

◀ **HAND OF BLOK VIJLEN**

- Rechthoekige vorm.
- Dubbele kap.
- 1 Spaarkant.
- Zelfde kap als platspits vijlen van dezelfde lengte.
- In doos.

LIME PLATES À MAIN

- Forme rectangulaire.
- Taille double.
- 1 chant sans taille.
- Même grain que les limes plates de longueur correspondante.
- En boîte.

Codenummer / N° code	Model / Modèle	Lengte / Longueur	Basterd / Bâtarde	Halfzoet / Demi-douce	Zoet / Douce
805 05652	05652	100 mm	✓		
805 05675	05675	100 mm		✓	
805 05698	05698	100 mm			✓
805 05738	05738	150 mm	✓		
805 05771	05771	150 mm		✓	
805 05804	05804	150 mm			✓
805 05853	05853	200 mm	✓		
805 05886	05886	200 mm		✓	
805 05919	05919	200 mm			✓
805 05968	05968	250 mm	✓		
805 06001	06001N	250 mm		✓	
805 06034	06034	250 mm			✓
805 06084	06084	300 mm	✓		
805 06117	06117	300 mm		✓	
805 06150	06150	300 mm			✓

SLEUTEL VIJLEN

Sleutel vijlen zijn voornamelijk gebruikt door slotenmakers bij het repareren en het vijlen van inkepingen in sloopbaarden.

- Dunne rechthoekige vorm.
- Dubbel gekapt aan zijanten, enkel gekapt aan randen Ook geschikt voor gebruik in nauwe ruimtes waar andere vijlen niet kunnen komen

LIMES PLATES D'ENTRÉE

Les limes plates d'entrée sont essentiellement utilisée par les serruriers pour la réparation et le limage de bouterolles et encoches de clés.

- Forme rectangulaire mince.
- Taille double sur les côtés, simple taille sur les chants convient également à l'utilisation dans des espaces étroits où d'autres limes ne vont pas.

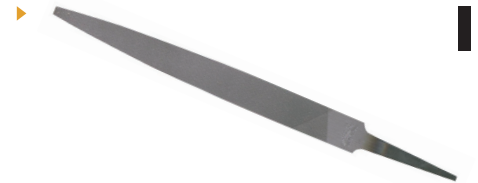

Codenummer / N° code	Lengte / Longueur	Gewicht / Poids	Verpakking / Emballage	Basterd / Bâtarde
805 16507	100 mm	142 g	In doos / En boîte	✓

MESVIJLEN

- Voornamelijk gebuikt door gereedschap- en matrijsmakers waarbij het werk scherpe hoeken heeft.
- Driehoekige vorm.
- Dubbelgekapt an zijanten, enkelgekapt aan scherpe kant.
- Mesvijlen worden geleverd met spaarkant.
- In doos.

LIMES COUPEAU

- Utilisé essentiellement par les outilleurs et les matricieurs pour les travaux présentant des angles vifs.
- Forme triangulaire
- Taille double sur les côtés, taille simple sur le chant effilé.
- Les limes coueau sont fournies avec un dos sans taille.
- En boîte.

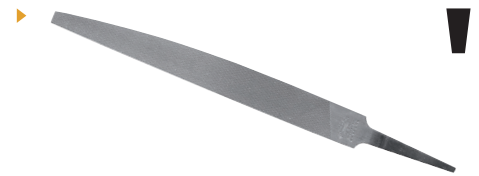

Codenummer / N° code	Model / Modèle	Lengte / Longueur	Basterd / Bâtarde	Halfzoet / Demi-douce
805 06711	06711	100 mm	✓	
805 06930	06930	200 mm		✓
805 07023	07023	250 mm		✓

HOUTRASPEN HALFROND

- Gebruikt door houtbewerkers, hobbyisten en loodgieters.
- Halfronde vorm.
- Kanten enkel gekapt.
- Voor gebruik op hout en zachte metalen.
- In doos.

RÂPES À BOIS DEMI-RONDES

- Pour les ouvriers du bois, les bricoleurs et les plombiers.
- Forme demi-ronde.
- Dents à taille simple sur le chant.
- Utilisation sur le bois et les métaux tendres.
- En boîte.



Codenummer / N° code	Model / Modèle	Lengte / Longueur	Basterd / Bâtarde	Halfzoet / Demi-douce
805 19575	19575	200 mm		✓
805 19427	19427	250 mm	✓	
805 19593	19593	250 mm		✓

HOEFRASP - DUBBEL EXTRA DUN

- Raspzijde met nieuwe tandvorm die langer scherp blijft en vlugger verspaant dan conventionele rasp.
- Rechthoekige vorm.
- Dubbel extra dun.
- In doos.

RÂPES DE MARÉCHAUX - DOUBLE EXTRA MINCE

- Dents de rape sur 1 côté, dents de lime sur le côté opposé.
- Forme rectangulaire.
- Double extra mince.
- En boîte.

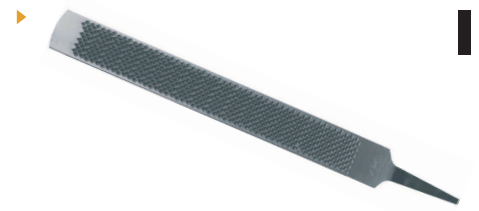

HANDVATTEN / MANCHES



PLASTIEKEN VIJLHANDVAT

- Handvat gemaakt van sterk stootvast materiaal, licht goed in de hand te passen voor recht vijlen, vijlen op draaibank en trekvijlen.
- Met antislipmateriaal bekleed oppervlak voor een betere grip.
- Los verpakt

Bestaat uit :

Nr. 1 : (6") 150mm vijlen, (8") 200mm rond en vierkante

Nr. 2 : (8") 200mm en (10") 250mm-vijlen, (6") 150mm driekant en normaal taps

Nr. 3 : (12") 300mm-vijlen

MANCHE DE LIMES PLASTIQUE

- Manche en matériau robuste et antichoc, contour adapté à la main pour le limage droit, au tour et à traits tirés.
- Tenue aisée grâce à la finition texturée antidérapante.
- Conditionnement en vrac.

Contenu :

N° 1 : limes (6") 150mm, (8") 200mm rondes et carrées.

N° 2 : limes (8") 200mm et (10") 250mm, (6") 150mm limes triangulaires et tierspoint réguliers.

N° 3 : limes (12") 300mm.

Codenummer / N° code	Model / Modèle	Gewicht / Poids
805 00001 18	N° 2	32 g
805 00001 16	N° 1	25 g
805 00001 20	N° 3	50 g



ERGONOMISCHE VIJLGREEP ERGO

- 5 verwisselbare inzetstukken die op de meeste populaire vijlen passen.
- Met rubber ommantelde, ergonomische vorm voor een beter comfort en bediening.
- Achter franje, in het midden breed daardoor meer drukkracht.

MANCHE DE LIME ERGONOMIQUE ERGO

- 5 inserts de protection interchangeables conçu pour s'adapter à la plupart des limes.
- Forme ergonomique revêtue de caoutchouc pour un meilleur confort et un meilleur contrôle.
- Arrière effilé, milieu large et collet évasé augmentant la force de poussée.

Codenummer / N° code	Gewicht / Poids
805 00001 50	350 g

VIJLEN MET ERGONOMISCH HANDVAT / LIMES AVEC MANCHE ERGONOMIQUE



VIJL HAND ERGO

- Rechthoekige vorm.
- Dubbele kap.
- 1 spaarkant.
- Ergonomisch handvat.

LIME PLATE À MAIN ERGO

- Forme rectangulaire.
- Taille double.
- 1 chant sans taille.
- Manche ergonomique.

Codenummer / N° code	Lengte / Longueur	Gewicht / Poids	Basterd / Bâtarde	Halfzoet / Demi-douce	Zoet / Douce
805 61006 01	150 mm	104 g	✓		
805 61006 02	150 mm	110 g		✓	
805 61006 03	150 mm	140 g			✓
805 61008 01	200 mm	140 g	✓		
805 61008 02	200 mm	215 g		✓	
805 61008 03	200 mm	350 g			✓
805 61010 01	250 mm	350 g	✓		
805 61010 02	250 mm	350 g		✓	
805 61010 03	250 mm	350 g			✓
805 61012 01	300 mm	520 g	✓		
805 61012 02	300 mm	530 g		✓	
805 61012 03	300 mm	520 g			✓

VIJL HAND MAGICUT ERGO

- Te gebruiken voor de meest uiteenlopende materialen, van brons en messing tot smeedijzer en roestvrij staal.
- Rechthoekige vorm.
- Parallele rand over de volle lengte.
- Vijl heeft een patroon van nauwe spaanbrekers gevormd door diepe en hoekige lengtegroeven om snel materiaal te verwijderen en voor een gladdere afwerking.
- Ergonomisch handvat.

LIME PLATE À MAIN MAGICUT ERGO

- Lime polyvalente pour les mécaniciens.
- Pour les enlèvements rapides de matière et un fini doux.
- Forme rectangulaire.
- Chants parallèles sur toute la longueur.
- Disposition de brise-copeaux étroits créés par des dentelures abruptes et angulées pour un enlèvement rapide de matières et un fini doux.
- Manche ergonomique.

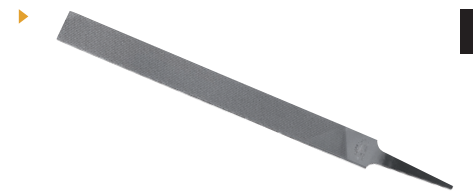

Codenummer / N° code	Lengte / Longueur	Gewicht / Poids
805 61108 00	200 mm	196 g
805 61110 00	250 mm	344 g

VIJL HAND MAGICUT ERGO

- Te gebruiken voor de meest uiteenlopende materialen, van brons en messing tot smeedijzer en roestvrij staal.
- Rechthoekige vorm.
- Parallele rand over de volle lengte.
- Vijl heeft een patroon van nauwe spaanbrekers gevormd door diepe en hoekige lengtegroeven om snel materiaal te verwijderen en voor een gladdere afwerking.
- Ergonomisch handvat.

LIME PLATE À MAIN MAGICUT ERGO

- Lime polyvalente pour les mécaniciens.
- Pour les enlèvements rapides de matière et un fini doux.
- Forme rectangulaire.
- Chants parallèles sur toute la longueur.
- Disposition de brise-copeaux étroits créés par des dentelures abruptes et angulées pour un enlèvement rapide de matières et un fini doux.
- Manche ergonomique.



Codenummer / N° code	Lengte / Longueur	Gewicht / Poids
805 61108 00	200 mm	196 g
805 61110 00	250 mm	344 g

VIJL HALFROND ERGO

- Gebruikt op halfronde, bolvormige en platte oppervlakken.
- Halfronde vorm.
- Achterkant van alle halfronde bastard vijlen zijn dubbelgekapt.
- Achterkant van alle halfronde halfzoete vijlen langer dan 6 zijn dubbelgekapt.
- Achterkant van alle 4 en 6 vijlen is enkelgekapt.
- Achterkant van halfronde zoete vijlen is enkelgekapt.
- Platte zijden van alle halfronde vijlen zijn dubbelgekapt.
- Ergonomisch handvat.

LIME DEMI-RONDE ERGO

- Pour les surfaces concaves, convexes et planes.
- 1 face plate, 1 face arrondie.
- Toutes les limes demi-rondes bâtarde ont un dos à taille double.
- Toutes les limes demi-rondes demi-douces d'une longueur supérieur à 6 ont un dos à taille double.
- Toutes les limes de 4 et 6 ont un dos à taille simple.
- Toutes les limes douces demi-rondes ont un dos à taille simple.
- Toutes les limes demi-rondes ont des côtés à taille double.
- Manche ergonomique.



Codenummer / N° code	Lengte / Longueur	Gewicht / Poids	Basterd / Bâtarde	Halfzoet / Demi-douce	Zoet / Douce
805 63006 01	150 mm	92 g	✓		
805 63006 02	150 mm	99 g		✓	
805 63006 03	150 mm	98 g			✓
805 63008 01	200 mm	176 g	✓		
805 63008 02	200 mm	174 g		✓	
805 63008 03	200 mm	169 g			✓
805 63010 01	250 mm	310 g	✓		
805 63010 02	250 mm	296 g		✓	
805 63010 03	250 mm	318 g			✓
805 63012 01	300 mm	487 g	✓		
805 63012 02	300 mm	506 g		✓	
805 63012 03	300 mm	505 g			✓



◀ **VIJL ROND ERGO**

- Voornamelijk gebruikt voor het vijlen van ronde openingen of holle oppervlakken.
- Ronde vorm.
- Alle 4, 5, 6, 8, 10, 12 vijlen zijn enkel gekapt.
- 14 bastardvijl is dubbel gekapt.
- Licht taps toelopend richting punt.
- Ergonomisch handvat.

LIME RONDE ERGO

- Utilisée essentiellement pour limer les ouvertures circulaires ou les surfaces concaves.
- Forme ronde.
- Taille simple des limes 4, 5, 6, 8, 10, 12
- Taille double des limes bâtarde 14.
- S'effile légèrement vers la pointe.
- Manche ergonomique.

Codenummer / N° code	Lengte / Longueur	Gewicht / Poids	Basterd / Bâtarde	Halfzoet / Demi-douce	Zoet / Douce
805 65006 01	150 mm	68 g	✓		
805 65006 02	150 mm	68 g		✓	
805 65006 03	150 mm	94 g			✓
805 65008 01	200 mm	102 g	✓		
805 65008 02	200 mm	102 g		✓	
805 65008 03	200 mm	101 g			✓
805 65010 01	250 mm	180 g	✓		
805 65010 02	250 mm	180 g		✓	
805 63010 03	250 mm	198 g			✓
805 63012 01	300 mm	338 g	✓		
805 63012 02	300 mm	335 g			✓



◀ **VIJL VIERKANT ERGO**

- Voor algemeen gebruik door machinebankwerkers voor het vijlen van binnenhoeken die scherper zijn dan rechte hoeken, ruimen van vierkante hoeken en het vijlen van schroeftappen en sleuven.
- Driehoekige vorm.
- Dubbel gekapt.
- Scherpe hoeken zijn licht gescherpt en geslepen.
- In punt geslepen.
- Ergonomisch handvat.

LIME CARRÉE ERGO

- Pour le limage des fentes, rainures de clavette et les limages de surface en général.
- Forme carrée.
- Taille double.
- S'effile légèrement vers la pointe.
- Les utilisateurs préfèrent généralement les grandes tailles par rapport aux limes plates de taille équivalente en raison de la section plus importante et des 4 surfaces de limages.
- Manche ergonomique.

Codenummer / N° code	Lengte / Longueur	Gewicht / Poids	Basterd / Bâtarde	Halfzoet / Demi-douce	Zoet / Douce
805 64006 01	150 mm	75 g	✓		
805 64006 02	150 mm	81 g		✓	
805 64008 01	200 mm	112 g	✓		
805 64008 02	200 mm	120 g		✓	
805 64008 03	200 mm	126 g			✓
805 64010 01	250 mm	230 g	✓		
805 64010 02	250 mm	218 g		✓	
805 64010 03	250 mm	199 g			✓



◀ **SLEUTELVIJL ERGO**

- Voornamelijk gebruikt door slotenmakers bij het repareren en het vijlen van inkepingen in slotbaarden.
- Dunne rechthoekige vorm.
- Dubbel gekapt aan zijkanten, enkel gekapt aan randen.
- Ook geschikt voor gebruikt in nauwe ruimtes waar andere vijlen niet kunnen komen.
- Ergonomisch handvat.

LIME PLATE D'ENTRÉE ERGO

- Utilisée essentiellement par les serruriers pour la réparation et le limage de buterolles et encoches de clés.
- Forme rectangulaire mince.
- Taille double sur les côtés, simple taille sur les chants.
- Convient également à l'utilisation dans des espaces étroits où d'autres limes ne vont pas.
- Manche ergonomique.

Codenummer / N° code	Lengte / Longueur	Gewicht / Poids	Basterd / Bâtarde	Halfzoet / Demi-douce
805 69006 01	150 mm	80 g	✓	
805 69006 02	150 mm	65 g		✓

VIJL DRIEKANT ERGO

- Voor algemeen gebruik door machinebankwerkers voor het vijlen van binnenhoeken die scherper zijn dan rechte hoeken, ruimen van vierkante hoeken en het vijlen van schroeftappen en sleuven.
- Driehoekige vorm.
- Dubbel gekapt.
- Scherpe hoeken zijn licht gescherpt en geslepen.
- In punt geslepen.
- Ergonomisch handvat.

LIME TRIANGULAIRE ERGO

- Limes d'usage général pour les mécaniciens: limage des angles internes plus vifs que les angles droits, avivage des coins carrés et limage des robinets et gouttières.
- Forme triangulaire.
- Taille double.
- Les angles vifs sont légèrement affûtés et taillés.
- Taillée en pointe.
- Manche ergonomique.

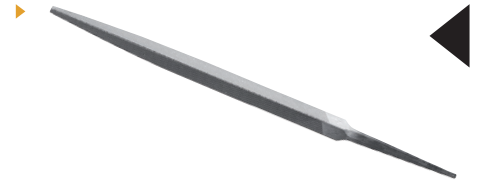

Codenummer / N° code	Lengte / Longueur	Gewicht / Poids	Basterd / Bâtarde	Halfzoet / Demi-douce	Zoet / Douce
805 66006 01	150 mm	117 g	✓		
805 66006 02	150 mm	119 g		✓	
805 66006 03	150 mm	125 g			✓
805 66008 01	200 mm	190 g	✓		
805 66008 02	200 mm	217 g		✓	
805 66010 02	250 mm	350 g		✓	

MOLENZAAGVIJL ERGO

- Voor het slijpen van molen-, trek- en cirkelzagen.
- Breedte en dikte parallel.
- Rechthoekige vorm.
- Enkel gekapt aan zijden en kanten.
- 1 of 2 ronde kanten of 2 rechte kanten.
- Ergonomisch handvat.

LIME PLATE À SCIÉS ERGO

- Pour affûter les scies mécaniques ou circulaires
- Egalement pour le limage à traits tirés et la finition des métaux.
- Forme rectangulaire.
- Taille simple sur les côtés et les chants.
- 2 bords ronds, 1 bord rond ou 2 bords plats.
- Manche ergonomique.

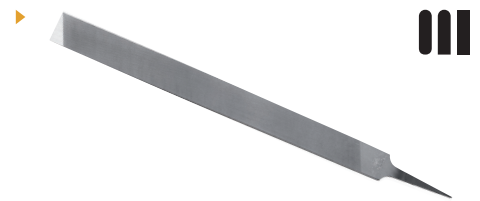

Codenummer / N° code	Lengte / Longueur	Gewicht / Poids	Halfzoet / Demi-douce	Ronde kant / Bord rond
805 51706 02	150 mm	82 g	✓	1
805 51708 02	200 mm	144 g	✓	1
805 51710 02	250 mm	290 g	✓	1
805 51712 02	300 mm	434 g	✓	1
805 51806 02	150 mm	82 g	✓	2
805 51808 02	200 mm	144 g	✓	2

ZAAGVIJL DRIEKANT NORMAAL ERGO

- Driehoekige vorm.
- Kanten gezet en gekapt voor het vijlen van de gehele zaagtand.
- Lichts taps toelopen naar de punt.
- Ergonomisch handvat.

LIME TIERS-POINT RÉGULIER ERGO

- Forme triangulaire, angles vifs.
- Chants affûtés et taillés pour le limage des creux entre les dents de scies.
- Effilée légèrement vers la pointe.
- Manche ergonomique.

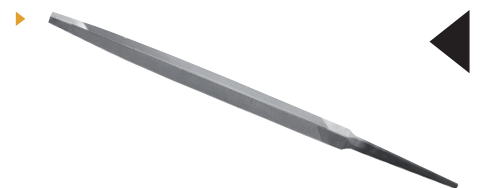

Codenummer / N° code	Lengte / Longueur	Gewicht / Poids
805 50006 00	150 mm	123 g

ZAAGVIJL DRIEKANT DUN ERGO

- Driehoekige vorm.
- Kanten gezet en gekapt voor het vijlen van de gehele zaagtand.
- Ergonomisch handvat.

LIME TIERS-POINT EFFILÉ ERGO

- Forme triangulaire, angles vifs.
- Chants affûtés et taillés pour le limage des creux entre les dents de scies.
- Manche ergonomique.

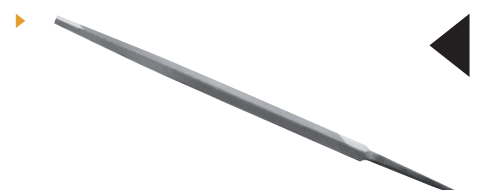

Codenummer / N° code	Lengte / Longueur	Gewicht / Poids
805 50906 00	150 mm	104 g

HANDY VIJL ERGO

- Ergonomisch handvat.

LIME HANDY ERGO

- Manche ergonomique.

Codenummer / N° code	Lengte / Longueur	Gewicht / Poids
805 73108 00	200 mm	226 g



◀ **CABINETRASP HALFROND**

RAPE D'ÉBÉNISTE DEMI RONDE

Codenummer / N° code	Model / Modèle	Lengte / Longueur	Verpakking / Emballage
805 70908 01	0017090801	200 mm	Op kaart / Sur carte
805 70910 01	0017091001	250 mm	Op kaart / Sur carte
805 70912 01	0017091201	300 mm	Op kaart / Sur carte

COMBIHOUTRASP ERGO

- Ergonomisch handvat.

RAPE À BOIS COMBI ERGO

- Manche ergonomique.

Codenummer / N° code	Lengte / Longueur	Gewicht / Poids
805 70008 00	200 mm	258 g



◀ **HOUTRASP HALFROND ERGO**

- Gebruikt door houtbewerkers, hobbyisten en loodgieters.
- Halfronde vorm.
- Kanten enkel gekapt
- Voor gebruikt op hout en zachte metalen
- Ergonomisch handvat

RAPE À BOIS DEMI-RONDE ERGO

- Pour les ouvriers du bois, les bricoleurs et les plombiers.
- Forme demi-ronde
- Dents à taille simple sur le chant.
- Utilisation sur le bois et les métaux tendres.
- Manche ergonomique.

Codenummer / N° code	Lengte / Longueur	Gewicht / Poids	Basterd / Bâtarde
805 71408 01	200 mm	172 g	✓



◀ **HOUTRASP ROND ERGO**

- Gebruikt voor hetzelfde doel als normale houttraspes.
- Ronde vorm.
- Afmetingen gelijk aan afmetingen van ronde vijlen.
- Ergonomisch handvat.

RAPE À BOIS RONDE ERGO

- Même usage que les râpes à bois conventionnelles.
- Forme ronde.
- Acier de même échantillonnage que les limes rondes.
- Manche ergonomique.

Codenummer / N° code	Lengte / Longueur	Gewicht / Poids	Basterd / Bâtarde
805 71308 00	200 mm	115 g	✓

SCHAREN / CISAILLES & CISEAUX

PLAATSCHAREN METALMASTER®

- Fijn getande bekken van molybdeenstaal, zorgen voor een maximale grip en geven meer steun aan het werkstuk.
- Bestand tegen de belasting bij het knippen van hard materiaal en sterk gebogen bochten.
- Veermechanisme voor snel en moeiteloos werken
- Handgreep van gelegeerd staal zorgt voor dubbele overbrenging voor verminderde krachtingspanning. Vergroot de handkracht 5 keer.
- Handig ophangoog.
- Geprofileerde handgrepen liggen goed in de hand: meer veiligheid en comfort.

M1R : Links knippend, van sterk gebogen tot recht.

M2R : Rechts knippend, van sterk gebogen tot recht.

CISAILLES À MÉTAL TYPE « AVIATION » METALMASTER®

- Action de démultiplication des mâchoires dentelées antidérapantes en acier dur au molybdène
- Résistent aux fortes sollicitations de coupe de matériaux de forte épaisseur ou des arrondis étroits.
- Mécanisme de ressort pour un travail rapide et sans effort.
- La robustesse des branches en alliage d'acier à haute résistance dépasse les limites de puissance de la main.
- Trou de suspension pratique.
- Revêtement antidérapant des branches et bride de sécurité pour un contrôle accru.

M1R : Coupe à gauche pour les arrondis serrés à gauche jusqu'aux lignes droites.

M2R : Coupe à droite pour les arrondis serrés à droite jusqu'aux lignes droites.



Codenummer / N° code	Model / Modèle	Kleur / Couleur	Lengte / Longueur		Capaciteit / Capacité	Gewicht / Poids	
809 10020	M2R	Groen / Vert	248 mm	35 mm	18 Gauge Staal (1,22mm) / Acier calibre 18 (1,22 mm)	454 g	
809 10010	M1R	Rood / Rouge	248 mm	35 mm	18 Gauge Staal (1,22mm) / Acier calibre 18 (1,22 mm)	386 g	

PLAATSCHAREN METALMASTER®

- Knipt een rechte lijn, of flauwe bochten naar links of rechts.
- Perfect voor de doe-het-zelver.
- Fijn getande bekken van molybdeenstaal, zorgen voor een maximale grip en geven meer steun aan het werkstuk.
- Bestand tegen de belasting bij het knippen van hard materiaal en sterk gebogen bochten.
- Veermechanisme voor snel en moeiteloos werken.
- Handgreep van gelegeerd staal zorgt voor dubbele overbrenging voor verminderde krachtingspanning. Vergroot de handkracht 5 keer.
- Handig ophangoog.
- Geprofileerde handgrepen liggen goed in de hand : meer veiligheid en comfort.

CISAILLES À MÉTAL TYPE « AVIATION » METALMASTER®

- Coupe droite, à gauche ou à droite dans les pièces de faible épaisseur.
- Parfaites pour l'usage domestique.
- Action de démultiplication des mâchoires dentelées antidérapantes en acier dur au molybdène.
- Résistent aux fortes sollicitations de coupe de matériaux de forte épaisseur ou des arrondis étroits.
- Mécanisme de ressort pour un travail rapide et sans effort.
- La robustesse des branches en alliage d'acier à haute résistance dépasse les limites de puissance de la main.
- Trou de suspension pratique.
- Revêtement antidérapant des branches et bride de sécurité pour un contrôle accru.



Codenummer / N° code	Model / Modèle	Kleur / Couleur	Lengte / Longueur		Capaciteit / Capacité	Gewicht / Poids	
809 10030	M3R	Geel / Jaune	248 mm	38 mm	18 Gauge Staal (1,22mm) / Acier calibre 18 (1,22 mm)	386 g	

UNIVERSELE SCHAAR

- Speciaal geveerde schaarbladen, voor minder vermoeidheid bij beweging.
- Voorgevormde 2-komponenten handgrepen voor maximale greep en comfort.
- Roestvrijstalen bladen bevorderen een maximale weerstand tegen corrosie.
- Draadknipper voor eenvoudig knippen van lichte draad.
- Eenvoudige, sterke vegrendeling voor veilig opbergen.
- Zware uitvoering is perfect voor winkel, tuin, kunst en hobby.

CISAILLES UNIVERSELLES

- Ressort : réduction de la fatigue lors des coupes répétitives.
- Poignées bi-matière : confort maximum.
- Lames en inox 420 : résistance maximum à la corrosion.
- Encoche: coupe facile de fil de faible épaisseur.
- Verrou de sécurité : rangement lames fermées.
- Conception robuste : parfait pour le travail, le jardin et les loisirs.



Codenummer / N° code	Model / Modèle	Lengte / Longueur	Gewicht / Poids
809 16010	WEZSNIP	216 mm	150 g



◀ **DOORLOOPSCHAREN METALMASTER®**

- Excentrische messen zorgen ervoor dat handen niet in contact met metaal komen.
- Fijn getande bekken van molybdeenstaal, zorgen voor een maximale grip en geven meer steun aan het werkstuk.
- Bestand tegen de belasting bij het knippen van hard materiaal en sterk gebogen bochten.
- Veermechanisme voor snel en moeiteloos werken.
- Handgreep van gelegeerd staal zorgt voor dubbele overbrenging voor verminderde krachtinspanning. Vergroot de handkracht 5 keer.
- Handig ophangoog.
- Geprofileerde handgrepen liggen goed in de hand : meer veiligheid en comfort.

M6R Gebogen snijvlakken. Knijpt gebogen links en recht.

M7R Gebogen snijvlakken. Knijpt gebogen rechts en recht.

CISAILLES PASSE-TÔLE METALMASTER®

- Lames passe-tôle gardant les mains à l'écart du métal.
- Action de démultiplication des mâchoires dentelées antidérapantes en acier dur au molybdène.
- Résistent aux fortes sollicitations de coupe de matériaux de forte épaisseur ou des arrondis étroits.
- Mécanisme de ressort pour un travail rapide et sans efforts.
- La robustesse des branches en alliage d'acier à haute résistance dépasse les limites de puissance de la main.
- Trou de suspension pratique.
- Revêtement antidérapant des branches et bride de sécurité pour un contrôle accru.

M6R pour les coupes droites et à gauche.

M7R pour les coupes droites et à droite.

Codenummer / N° code	Model / Modèle	Kleur / Couleur	Lengte / Longueur		Capaciteit / Capacité	Gewicht / Poids	
809 10070	M7R	Groen / Vert	233 mm	32 mm	18 Gauge Staal (1,22mm) / Acier calibre 18 (1,22 mm)	408 g	
809 10060	M6R	Rood / Rouge	233 mm	32 mm	18 Gauge Staal (1,22mm) / Acier calibre 18 (1,22 mm)	435 g	



◀ **VERTICALE PLAATSCHAREN**

- Speciaal ontworpen voor het ondersteboven of van boven af knippen van plaatmateriaal.
- De lange ergonomische handgrepen zorgen voor verminderde krachtinspanning.
- De lange, fijn getande bekken zorgen voor maximale grip op het werkstuk.

M8R : Links knippend, van sterk gebogen tot recht.

M9R : Rechts knippend, van sterk gebogen tot recht.

CISAILLES À LAMES ASYMÉTRIQUES

- Permettent de couper au-dessus de soi ou sur le plan de travail grâce à leurs lames asymétriques.
- Leurs longues poignées antidérapantes réduisent la tension lors de la coupe.
- Les lames, aux dentelures profondes, assurent une prise constante dès la première coupe.

M8R : Coupe à gauche pour les arrondis serrés à gauche jusqu'aux lignes droites.

M9R : Coupe à droite pour les arrondis serrés à droite jusqu'aux lignes droites.

Codenummer / N° code	Model / Modèle	Kleur / Couleur	Capaciteit / Capacité	Gewicht / Poids	
809 10090	M9R	Groen / Vert	22 Gauge Staal (0,71mm) / Acier calibre 22 (0,71 mm)	467 g	
809 10080	M8R	Rood / Rouge	22 Gauge Staal (0,71mm) / Acier calibre 22 (0,71 mm)	467 g	



◀ **METAL-WIZZ® SCHAAR**

- Snijd bochten, recht of elke andere combinatie.
- Metal-Wizz® scharen ontworpen voor de doehet-zelver.
- Voor het knippen van afschermmateriaal, synthetische shingles, tegelgoten, regenpijpen en vloerbedekking.
- Fijn getande bekken van molybdeenstaal, zorgen voor een maximale grip en geven meer steun aan het werkstuk.
- Veermechanisme voor snel en moeiteloos werken.
- Handgreep van gelegeerd staal zorgt voor dubbele overbrenging voor verminderde krachtinspanning. Vergroot de handkracht 5 keer.
- Geprofileerde handgrepen liggen goed in de hand: meer veiligheid en comfort.

CISAILLES METAL-WIZZ®

- Pour la coupe des arrondis, lignes droites ou combinaisons des deux.
- Cisailles Metal-Wizz® conçues pour l'usage domestique.
- Utilisées pour couper des protections, des grillages, des bardeaux en plastique, des gouttières, tuyaux de descente et des tapis.
- Action de démultiplication des mâchoires dentelées antidérapantes en acier dur au molybdène.
- Mécanisme de ressort pour un travail rapide et sans efforts.
- La robustesse des branches en alliage d'acier à haute résistance dépasse les limites de puissance de la main.
- Revêtement antidérapant des branches et bride de sécurité pour un contrôle accru.

Codenummer / N° code	Model / Modèle	Kleur / Couleur	Lengte / Longueur		Capaciteit / Capacité	Gewicht / Poids
809 11010	MPC3	Geel / Jaune	229 mm	35 mm	20 Gauge Staal (0,89mm) / Acier calibre 20 (0,89 mm)	318 g

INDUSTRIESCHAAR W912

- Zachte comfortabele handgrepen met extra grote hefboom werking, voor zowel links- als rechtshandigen.
- Roestvrijstalen bladen voor corrosie weerstand.
- Gekarteld onderste blad Grijspt beter in het materiaal voor gladder knippen.
- Instelbare schroef voor de meest comfortabele instelling.
- Stompe punt aan onderste blad voor optimale veiligheid.
- Halfronde inkeping op onderste blad voor sneller en makkelijker knippen van touw.
- Bladen voor zwaar werk knippen karton, touw, rubber, doek en meer.
- Rechte blad kan makkelijk worden geslepen (dient aanbeveling dit door een professionele scharenlijper te laten doen).

CISAILLE INDUSTRIELLE W912

- Anneaux confort droitier/gaucher permettant d'exercer un effort important.
- Lames en inox 420 : résistance maximum à la corrosion.
- Lame inférieure dentelée : meilleure préhension des matériaux, coupe plus régulière.
- Pivot réglable : possibilité de régler la position la plus confortable.
- Lame inférieure arrondie : sécurité.
- Encoche semi-circulaire sur la lame inférieure : coupe rapide et aisée des cordons.
- Lames résistantes : coupe du carton, des cordons, du caout-chouc, des rideaux et autres.
- Lames droites aisément aiguisables (le recours à des professionnels est recommandé pour les lames dentelées).



Codenummer / N° code	Model / Modèle	Lengte / Longueur	Gewicht / Poids
809 17030	W912	250 mm	150 g

HUISHOUDSCHAREN SET 130 + 200MM

- Zachte comfortabele handgrepen met extra grote ringen.
- Roestvrij stalen bladen voor corrosie weerstand.
- Instelbare schroef voor de meest comfortabele instelling.
- Rechte bladen kunnen makkelijk worden geslepen.
- Knipt papier, stof, karton en meer.
- 130 mm en 200 mm combinatie set is uitermate geschikt voor naaien en handwerken.

CISEAUX POUR MAISON ET COUTURE 130+200MM

- Anneaux confort.
- Lames en acier inoxydable: résistance à la corrosion.
- Pivot réglable : possibilité de régler la position la plus confortable.
- Lames droites aisément aiguisables.
- Coupe du papier, du tissu, du carton,...
- Assortiment 130 mm et 200 mm : parfait pour la couture et les loisirs créatifs.



Codenummer / N° code	Model / Modèle	Lengte / Longueur	Gewicht / Poids
809 17010	WHCS2	130 + 200 mm	200 g

SCHAAR W8TA

- Roestvrij stalen bladen voor corrosie weerstand
- Ergonomisch ontworpen polypropyleen handgrepen zijn vaatwasser bestendig.
- Gekartelde bladen voor een betere grip op oneffen materiaal.
- Halfronde knop op het onderste blad voor het knippen van ronde voorwerpen.
- Knipt papier, stof, karton, handwerk en meer.

CISEAUX W8TA

- Lames en acier inoxydable séparables : nettoyage parfait.
- Anneaux ergonomiques polypropylène compatibles lave-vaisselle.
- Lames dentelées : meilleure préhension des matériaux inégaux, coupe plus facile.
- Encoche semi-circulaire sur la lame inférieure : parfait pour la coupe d'objets arrondis.
- Coupe du papier, du tissu, du carton, des matériaux de loisirs créatifs et autres.



Codenummer / N° code	Model / Modèle	Lengte / Longueur	Gewicht / Poids
809 17020	W8TA	200 mm	109 g



◀ OPVUWBAAR HOBBYMES 100 MM

- Opvouwbaar hobbymes voor links- of rechtshandig.
- Opvouwbaar mes : meer veiligheid.
- Riemklem.
- Snel-wissel schuifknop.
- Passend voor alle standaard 10mm stalen hobby-mess.
- Inclusief 10-pack messen in veiligheids dispenser.

CUTTER PLIABLE 100 MM

- Cutter pliable pour gaucher ou droitier.
- Lame pliante : plus de sécurité.
- Clip ceinture.
- Changement rapide de lame.
- Utilise des lames de couteau universel standard de 60 mm.
- Vendu avec 10 lames présentées dans un boîtier distributeur.

Codenummer / N° code	Model / Modèle	Gewicht / Poids
809 35100	WKFQ4REU	100 g

Toebehoren / Accessoires

Codenummer / Numéro de code	Model / Modèle	Gewicht / Poids
809 35102	SB10EU	43 g



◀ INKLAPBARE UNIVERSELE HOBBYMESSEN-SET

- De Wiss WKFQ4SETEU 20-delige inklapbare hobby-messen-set maakt iedere snijklus makkelijker.
- De corrosie bestendige staal constructie houdt het mes jarenlang als nieuw.
- Een uniek design van de riemklem en duimpin maken het mogelijk te kiezen voor links- of rechtshandig gebruik.
- De patent-aangevraagde schuifknop maakt het mogelijk om eenvoudig het mes te vervangen, tussen duim en wijsvinger, zonder gewond te raken.

KIT CUTTER PLIANT UNIVERSEL

- Le kit couteau pliant universel Wiss®, WKFQ4SETEU de 20 pièces, vous facilite chaque travail de coupe.
- Sa fabrication robuste en acier inoxydable lui gardera un bel aspect pendant des années.
- Le clip de ceinture, au design unique, interchangeable grâce à l'ergot amovible, permet son utilisation pour droitiers ou gauchers.
- Le mécanisme de changement rapide de lame réduit les risques de blessures uniquement en actionnant l'ergot avec le pouce.

Bestaat uit :

- Een inklapbaar hobby-mes
- Een nylon etui

De 4 meest populaire soorten snijmessen :

- 2x Linolesium mess
- 2x Kerf mess
- 5x Haak mess
- 10x Standaard mess

Contenu :

- Un couteau pliant
- Une trousse nylon

4 styles de lames les plus courantes :

- 2x lames lino.
- 2x lames pour inciser.
- 5x lames crochet.
- 10x lames standard (trapèze).

Codenummer / N° code	Model / Modèle	Gewicht / Poids
809 35110	WKFQ4SETEU	520 g

Toebehoren / Accessoires

Codenummer / Numéro de code	Model / Modèle	Gewicht / Poids
809 35102	SB10EU	43 g



◀ STANDAARDMESSEN VOOR CUTTER

- 10 messen per doos.

LAMES DE REMPLACEMENT POUR CUTTER

- 10 lames par paquet.

Codenummer / N° code	Model / Modèle	Gewicht / Poids
809 35102	SB10EU	43 g

ZAGEN / SCIES

4-IN-1 BEUGELZAAG FRAME

4-in-1 gebruik :

- Standaard gebruik.
- 45° hoek.
- Low profile.
- Schrobzaag.

Kenmerken :

Magnetisch zaagbladhouder

Gegoten aluminium-constructie voor duurzaamheid en licht gewicht

Gegoten beklede grepen aan beide einden van de zaag voor beter bedieningscomfort, meer grip en betere controle

SCIE À CADRE 4-EN-1

Usage 4-en-1 :

- Standard.
- Angle 45°.
- Profil exigu.
- Scie sabre.

Caractéristiques :

Rangement magnétique des lames

Cadre construit en aluminium pour une meilleure résistance et un poids plus léger

Poignée en caoutchouc matelassé réduit le glissement pour un confort accru et une meilleure maîtrise.



Codenummer / N° code	Model / Modèle	Gewicht / Poids
805 80975	80975EU	284 g

LITTLE-NIC UNIVERSELE BEUGELZAAG

- Voor professionals en doe-het-zelvers.
- Ergonomisch beklede handgreep.
- Komt op smalle plaatsen, maakt moeilijke klus- sen gemakkelijk.
- Totale lengte 254 mm (10"), past in elke gereedschapskist.
- Geschikt voor elk standaardformaat beugelzaag- blad.
- Aantrekkelijke blisterverpakking op kaart met gebruiksvoorbeelden op de achterkant.

SCIE À MÉTAUX UTILITAIRE LITTLE-NIC

- Pour les professionnels et les propriétaires de logements.
- Poignée avec protection ergonomoïque.
- Accès aux endroits exigus, simplification des tâches de coupe difficile.
- Longueur totale de 254 mm (10"), taille adaptée à toutes les boîtes à outils.
- Permet d'utiliser toutes les tailles standards de lames de scie à métaux.
- Présentation sur carte blister avec suggestions d'utilisation au dos.



Codenummer / N° code	Model / Modèle	Lengte / Longueur	Gewicht / Poids
805 80968	80968	254 mm	109 g

SCHROBZAAG

- Speciale zaag voor de moeilijke klussen : voor nauwe en moeilijk te bereiken plaatsen.
- Jab Saw werkt met elk standaardformaat beugelzaagblad.
- Gemakkelijk versleten bladen te vervangen: zaag losmaken, versleten blad weghalen en nieuw Nicholson blad plaatsen, instelschroef aantrekken.
- Een must voor alle gereedschapschapskisten.

SCIE À LAME COULISSANTE

- Scie spéciale indispensable pour les travaux difficiles des zones étroites et difficiles d'accès.
- La scie à lame coulissante fonctionne avec toutes les tailles standard de lames de scies à métaux.
- Possibilité de remplacement aisé des lames usagées : desserrer le bouton de réglage, ôter la lame usagée et la remplacer par une nouvelle lame Nicholson, resserrer la vis de réglage.
- Indispensable dans toute boîte à outils.



Codenummer / N° code	Model / Modèle	Gewicht / Poids
805 80969	80969	115 g

METAAL ZAAGBLADEN BI-METALLOY

- Molybdenum rand van gelegeerd gereedschaps- taal.
- Stevige, flexibele zware koolstofstaal versterking.
- Gaat twee keer zo lang mee als sneldraaistaal.
- Gaat tien keer zo lang mee als koolstofstaal.
- Werkt 20% tot 50% sneller.
- Extreme harde tanden en extreem stootvastheid.
- In doos verpakt : 100 bladen per doos.

LAMES DE SCIE À MÉTAUX À MAIN BI-METALLOY

- Bord en alliage d'acier au molybdène.
- Support résistant et flexible en acier au carbone.
- Dure deux fois plus longtemps que l'acier à coupe rapide.
- Dure jusqu'à dix fois plus longtemps que l'acier au carbone.
- Exploitation de 20% à 50% plus rapide dureté élevée des dents et haute résistance aux chocs.
- Conditionnement : 100 lames par boîte.



Codenummer / N° code	Model / Modèle	Lengte / Longueur	Breedte / Largeur	Tanden per inch / Dents par pouce
805 80976	62723	304 mm	12,70 mm	18

TANGEN / PINCES



◀ ZWARE COMBINATIETANG

- Dubbele overbrenging vergroot de handkracht met 50%.
- Chroom vanadium staal voor een lange levensduur.
- Voorgevormde handgrepen voor maximale grip en controle.
- Hitte behandeld stalen veermechanisme voor snel en moeiteloos werken.
- Speciaal geharde bekken.
- 1/3 lichter dan standaard tangen, verminderd vermoeidheid.
- Zelfopenend.

PINCE UNIVERSELLE ROBUSTE

- Leur démultiplication accroît de 50 % leur puissance de coupe.
- Acier au chrome-vanadium pour une durabilité supérieure.
- Poignées bi-matière pour un maximum de confort.
- Axes des pinces traités thermiquement pour plus de souplesse et de régularité dans le fonctionnement.
- Tranchant trempé par induction pour une durabilité maximale.
- Ouverture automatique.
- 1/3 plus légères que les pinces standards ce qui réduit la fatigue de la main.

Codenummer / N° code	Model / Modèle	Lengte / Longueur	Gewicht / Poids
803 16009	PS20509C	210 mm	272 g



◀ ZWARE ZIJSNIJTANG

- Dubbele overbrenging vergroot de handkracht met 50%.
- Chroom vanadium staal voor een lange levensduur.
- Voorgevormde handgrepen voor maximale grip en controle.
- Hitte behandeld stalen veermechanisme voor snel en moeiteloos werken.
- Speciaal geharde bekken.
- 1/3 lichter dan standaard tangen, verminderd vermoeidheid.
- Zelfopenend.

PINCE DIAGONALE ROBUSTE

- Leur démultiplication accroît de 50 % leur puissance de coupe.
- Acier au chrome-vanadium pour une durabilité supérieure.
- Poignées bi-matière pour un maximum de confort.
- Axes des pinces traités thermiquement pour plus de souplesse et de régularité dans le fonctionnement.
- Tranchant trempé par induction pour une durabilité maximale.
- Ouverture automatique.
- 1/3 plus légères que les pinces standard ce qui réduit la fatigue de la main.

Codenummer / N° code	Model / Modèle	Lengte / Longueur	Gewicht / Poids
803 16029	PS5429C	200 mm	250 g



◀ ZWARE LANGBEKTANG

- Dubbele overbrenging vergroot de handkracht met 50%.
- Chroom vanadium staal voor een lange levensduur.
- Voorgevormde handgrepen voor maximale grip en controle.
- Hitte behandeld stalen veermechanisme voor snel en moeiteloos werken.
- Speciaal geharde bekken.
- 1/3 lichter dan standaard tangen, verminderd vermoeidheid.
- Zelfopenend.

PINCE À LONGS BECS ROBUSTE

- Leur démultiplication accroît de 50 % leur puissance de coupe.
- Acier au chrome-vanadium pour une durabilité supérieure.
- Poignées bi-matière pour un maximum de confort.
- Axes des pinces traités thermiquement pour plus de souplesse et de régularité dans le fonctionnement.
- Tranchant trempé par induction pour une durabilité maximale.
- Ouverture automatique.
- 1/3 plus légères que les pinces standard ce qui réduit la fatigue de la main.

Codenummer / N° code	Model / Modèle	Lengte / Longueur	Gewicht / Poids
803 16049	PS6549C	225 mm	272 g

14-IN-1 STAINLESS STEEL MULTI GEREEDS-CHAP

- Het perfecte multi-gereedschap voor gebruik buitenshuis, zoals tijdens het wandelen, motorrijden, vissen, tuinieren en andere activiteiten.
- Stevig en gemakkelijk te gebruiken.
- Compact ontwerp, slechts 10 cm.
- RVS.
- Handvat in geanodiseerd rood.
- Ergonomische handgrepen.

Met 14 gereedschappen :

Bektang
Lange bektang
Kniptang
Grote schroevendraaier
Medium schroevendraaier
Kleine schroevendraaier
Phillips schroevendraaier
Zachte vijl
Bastaard vijl
Fles opener
Blikopener
Zaag
Mes
Gekarteld mes
Inclusief riemtasje

OUTIL MULTI-FONCTIONS 14 EN 1

- Le parfait Multi-Outils pour une utilisation extérieure comme le trekking, la moto, la pêche, le jardinage et toutes les autres activités.
- Solide, maniable et facile d'utilisation.
- Design compact, seulement 10 cm.
- Acier Inoxydable.
- Manches rouges solides anodisés.
- Manches ergonomiques.

Comprend 14 outils :

Pince standard
Pinces long bec
Coupe fils
Petit tournevis plat
Moyen tournevis plat
Large tournevis plat
Tournevis Phillips
Lime taille simple
Lime taille double
Décapsuleur
Ouvre-boîte
Scie
Couteau
Couteau dentelé
Comprend une pochette ceinture.



Codenummer / N° code	Model / Modèle	Gewicht / Poids
803 04014	CMT14EU	228 g

GRIPTANGEN CLP3SETC

3-delige griptang set met draadsnijder en beklede handgrepen.

1x Griptang 125mm.
1x Griptang 175mm.
1x Griptang 250mm.

PINCES ÉTAUX CLP3SETC

Lot 3 pinces-étaux gainées becs incurvés avec coupe-fil.

1x Griptang 125mm.
1x Griptang 175mm.
1x Griptang 250mm.

Codenummer / N° code	Model / Modèle	Gewicht / Poids
803 43300	CLP3SETC	1202 g





◀ **MULTIMAX PRO**

- 12 gereedschappen in één.
- Alle onderdelen van roestvrijstaal.
- Instelbare/verwisselbare gereedschaponderdelen.
- Bladen in greep ingebouwd.
- Gereedschap wordt geleverd in nylon etui dat in verticale en horizontale stand aan riem bevestigd kan worden.

Met 12 gereedschappen :

- Combinatie tang.
- Draadsnijder.
- 2 sleufkopschroevendraaiers.
- Philips kruiskopschroevendraaier.
- Gekarteld mes.
- Zaag.
- Metrische/Engelse liniaal (8"/20cm).
- Draagring.
- Blik-/flesopener.
- Metaal/houtvijl.

MULTIMAX PRO

- 12 outils en un.
- Tous les composants sont en acier inoxydable.
- Les composants de l'outil sont démontables et remplaçables.
- Ouverture de lames à partir des branches fermées.
- Fourni avec un étui en nylon pouvant être utilisé en position verticale ou horizontale sur la ceinture.

Comprend 12 outils :

- Pince universelle et coupe-fil.
- 2 tournevis à tête plate.
- Tournevis Phillips
- Lame couteau de poche.
- Lame dentelée.
- Règle avec graduation métrique et en pouces (mesure jusqu'à 8"/20cm).
- Bague de fixation.
- Ouvre-boîte/ouvre-bouteille.
- Lime à métaux/à bois.

Codenummer / N° code	Model / Modèle	Lengte / Longueur	Gewicht / Poids
805 00202 65	NMP12	100 mm	240 g



◀ **MULTIMAX PRO XL**

- 15 gereedschappen in één.
- Alle onderdelen van roestvrijstaal.
- Instelbare/verwisselbare gereedschaponderdelen.
- Bladen in greep ingebouwd.
- Gereedschap wordt geleverd in nylon etui dat in verticale en horizontale stand aan riem bevestigd kan worden.

Met 15 gereedschappen :

- Combinatie tang.
- Draadsnijder.
- Gekarteld mes.
- 3 sleufkopschroevendraaiers.
- Philips® kruiskopschroevendraaier.
- Zaag.
- Metrische/Engelse liniaal (8"/20cm).
- Draagring.
- Blik-/flesopener.
- Metaal/houtvijl.
- Priem.

MULTIMAX PRO XL

- 15 outils en un.
- Tous les composants sont en acier inoxydable.
- Les composants de l'outil sont démontables et remplaçables.
- Ouverture de lames à partir des branches fermées.
- Fourni avec un étui en nylon pouvant être utilisé en position verticale ou horizontale sur la ceinture.

Comprend 15 outils :

- Pince universelle et coupe-fil.
- 3 tournevis à tête plate.
- Tournevis Phillips®
- Lame couteau de poche crantée.
- Règle avec graduation métrique et en pouces (mesure jusqu'à 9"/22cm).
- Bague de fixation.
- Ouvre-boîte/ouvre-bouteille.
- Lime à métaux/à bois.
- Scie.
- Alêne

Codenummer / N° code	Model / Modèle	Lengte / Longueur	Gewicht / Poids
805 00202 68	NMP15	113 mm	270 g

COMBINATIETANG 1000V

- Geïsoleerd volgens Norm 1000 V 05 IEC 60900 : 2004.
- VDE / GS gecertificeerd.
- Voorgevormde 2-komponenten handgrepen voor maximale grip en comfort.

PINCE UNIVERSELLE 1000V

- Isolation selon la norme 1000 V 05 IEC 60900 : 2004.
- Certification VDE/GS.
- Manche bi-matière pour un confort maximum.

Codenummer / N° code	Model / Modèle	Lengte / Longueur	Gewicht / Poids
812 50000	CP180	180 mm	301 g



ZWARE COMBINATIETANG 1000V

- Geïsoleerd volgens Norm 1000 V 05 IEC 60900 : 2004.
- VDE / GS gecertificeerd.
- Voorgevormde 2-komponenten handgrepen voor maximale grip en comfort.

PINCE UNIVERSELLE PUISSANTE 1000V

- Isolation selon la norme 1000 V 05 IEC 60900 : 2004.
- Certification VDE/GS.
- Manche bi-matière pour un confort maximum.

Codenummer / N° code	Model / Modèle	Lengte / Longueur	Gewicht / Poids
812 50010	HLCP180	180 mm	325 g



ZIJSNIJTANG 1000V

- Geïsoleerd volgens Norm 1000 V 05 IEC 60900 : 2004.
- VDE / GS gecertificeerd.
- Voorgevormde 2-komponenten handgrepen voor maximale grip en comfort.

PINCE COUPANTE DIAGONAL 1000V

- Isolation selon la norme 1000 V 05 IEC 60900 : 2004.
- Certification VDE/GS.
- Manche bi-matière pour un confort maximum.

Codenummer / N° code	Model / Modèle	Lengte / Longueur	Gewicht / Poids
812 50020	DCN160	160 mm	243 g



ZWARE ZIJSNIJTANG 1000V

- Geïsoleerd volgens Norm 1000 V 05 IEC 60900 : 2004.
- VDE / GS gecertificeerd.
- Voorgevormde 2-komponenten handgrepen voor maximale grip en comfort.

PINCE COUPANTE DIAGONAL PUISSANTE 1000V

- Isolation selon la norme 1000 V 05 IEC 60900 : 2004.
- Certification VDE/GS.
- Manche bi-matière pour un confort maximum.

Codenummer / N° code	Model / Modèle	Lengte / Longueur	Gewicht / Poids
812 50030	HLDCN160	160 mm	256 g



TELEFOONTANG RECHT 1000V

- Geïsoleerd volgens Norm 1000 V 05 IEC 60900 : 2004.
- VDE / GS gecertificeerd.
- Voorgevormde 2-komponenten handgrepen voor maximale grip en comfort.

PINCE À LONG BEC 1000V

- Isolation selon la norme 1000 V 05 IEC 60900 : 2004.
- Certification VDE/GS.
- Manche bi-matière pour un confort maximum.

Codenummer / N° code	Model / Modèle	Lengte / Longueur	Gewicht / Poids
812 50040	LNP200	200 mm	241 g





◀ **KABELSTRIPTANG 1000V**

- Geïsoleerd volgens Norm 1000 V 05 IEC 60900 : 2004.
- VDE / GS gecertificeerd.
- Voorgevormde 2-komponenten handgrepen voor maximale grip en comfort.

PINCE À DÉNUDER 1000V

- Isolation selon la norme 1000 V 05 IEC 60900 : 2004.
- Certification VDE/GS.
- Manche bi-matière pour un confort maximum.

Codenummer / N° code	Model / Modèle	Lengte / Longueur	Gewicht / Poids
812 50050	WS160	160 mm	224 g



◀ **WATERPOMPTANG 1000V**

- Geïsoleerd volgens Norm 1000 V 05 IEC 60900 : 2004.
- VDE / GS gecertificeerd.
- Voorgevormde 2-komponenten handgrepen voor maximale grip en comfort.

PINCE MULTIPRISE 1000V

- Isolation selon la norme 1000 V 05 IEC 60900 : 2004.
- Certification VDE/GS.
- Manche bi-matière pour un confort maximum.

Codenummer / N° code	Model / Modèle	Lengte / Longueur	Gewicht / Poids
812 50060	TGP250	250 mm	428 g

KRIMPTANGEN / PINCES À SERTIR



◀ **KRIMPTANG**

- Tang om hulzen aan staalkabels en koorden te krimpen.
- Voor hulzen en stops :
 - 1 / 16" - 1 mm
 - 3 / 16" - 5 mm

PINCE À SERTIR

- Pince pour sertir les cosses sur les câbles métalliques.
- Pour cosses et embouts de câbles :
 - 1/16" - 1 mm
 - 3/16" - 5 mm

WAARSCHUWING :

- NIET gebruiken op gecoate kabels
- Volg de installatie-instructies

AVERTISSEMENT :

- NE PAS utiliser sur du câble gainé
- Suivre les instructions de montage

Codenummer / N° code	Model / Modèle	Lengte / Longueur	Gewicht / Poids
801 76790 38	T7679038	450 mm	3 Kg

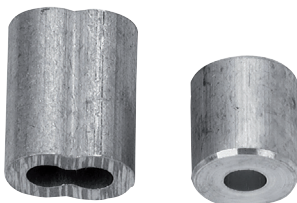

◀ **HULZEN EN STOPS**

Gemaakt van aluminium.

WAARSCHUWING :

- NIET gebruiken op gecoate kabel.
- Indien gebruikt op gecoate kabel, verwijder de coating van het assemblage gebied.
- Volg de montage-instructies.

COSSES ET EMBOUTS DE CÂBLES

Fabriqué en aluminium.

AVERTISSEMENT :

- NE PAS utiliser sur du câble gainé.
- En cas d'utilisation sur du câble gainé, ôter le gainage de la surface de montage.
- Suivre les instructions de montage.

Codenummer / N° code	Model / Modèle	ø
801 76753 04	B7675304	1
801 76753 14	B7675314	2
801 76753 24	B7675324	3
801 76753 44	B7675344	5
801 76753 54	B7675354	6

BOUTSCHAREN / COUPE-BOULONS

BOUTENSCHAAR MIDDENKNIPPEND

- Universele midden knippende schaar.
- Gesmede precisie geslepen bekken van gelegerd gereedschapsstaal.
- Voor het knippen van zacht, middelhard en hard materiaal.
- Maximum hardheid van het te knippen materiaal: Brinell 455 / Rockwell C48.
- Borgplaat verhindert het losdraaien van de bouten
- Knevelscharnier vergroot 23Kg handkracht naar 1814Kg op de knipmessen.
- Schroefinstelling zorgt voor de juiste instelling van de knipmessen.

COUPE-BOULONS INDUSTRIEL

- Outil de maintenance générale.
- Mâchoires en alliage d'acier, estampées et rectifiées avec précision, avec lames à coupe axiale.
- Pour la coup des matériaux tendres, demi-durs ou durs.
- Dureté maximale des matériaux à couper: Brinell 455 / Rockwell C48.
- La plaque de verrouillage empêche le desserrement des mâchoires.
- Une articulation démultipliée transforme une pression manuelle de 23 Kg en une pression de coupe de 1814Kg.
- Mécanisme de réglage de vis pour réaligner les tranchants.
- Revêtement caoutchouté des branches en acier.



Codenummer / N° code	Model / Modèle	Lengte / Longueur	Gewicht / Poids	Rockwell C31	Rockwell C40
807 00000	1490MC	356 mm	1 Kg	8	5
807 00010	0090MC	457 mm	2 Kg	10	6
807 00020	0190MC	610 mm	3 Kg	11	8
807 00030	0290MC	762 mm	4 Kg	13	10
807 00040	0390MC	914 mm	6 Kg	14	11
807 00050	0590MC	1067 mm	8 Kg	18	13

#

2 componenten epoxy hars	293
2 componenten polyurethaan hars	295

A

Aanbreng- en doseerapparaten	118
Aansluitklemmen	328
Aardverbinding	181
Absorptiemiddelen	235
Actieve bescherming	203
Afplaktapes	395
Afstandskniptangen	133
Algemene reiniging alle oppervlakken	251
Antistatische folie	202
Antistatische producten	179
Assemblagestands	218
Assortimentdozen	315

B

Bandkabels	342
Beschermvernissen	281
BNC adapter	349
BNC snoeren	359
Boortjes	174
Boutscharen	457
Bouthouders	79
Branson toebehoren	262

C

CARRY-LITE	317
CARRY-LITE : Bakjes en schuimen	318
Chassis connectors	338
Chemische produkten	249
Componententelling	216
Contactsmeermiddelen	291
Containers voor de stockage	309

D

Desoldeerlinten	76
Desoldeerpompen	74
Desoldeerposten	23
DIN stekkers	336
Doekjes en stokjes	256
Doseerapparaat	220
Dozen	314
Draden	161
Draadloze soldeerbouten	418
D-SUB connectors	334

E

Elektrische schroevendraaiers	152
Elektrische soldeerbouten	7
Elektrische werktuigen	162
EROP tangen	138
ESD borstels	200
ESD Containers voor verzending	307
ESD etiketten en tapes	189
ESD flessen	205
ESD handschoenen	194
ESD kabels	184
ESD kasten	312
ESD Kits	187
ESD kleding	190
ESD polsband	185
ESD schoenen	195
ESD stoelen	188
ESD Stofzuigers	206
ESD tafels	209
ESD tapijten	181
ESD testers	198
ESD zakjes	204
Etsmachine	213
Extractiepijncetten	114
Extractietang	141
Extractors	116

F

Flux	82
------	----

G

Gassoldeerbouten	420
Gebogen punt piñcetten	103
Gedrukte schaks	76
Gehoorscherming	232
Gelijkrichters voor IC voeten	117
Gereedchapskisten	316
Gereedchapskoffers	150
Grijspincetten	113

H

Handwerktuigen om te ontrollen	159
Hardware	405
Harsen	293
Headers	385
Heat sealers	223
HECTOR	215
Hersluitbare verbindingssystemen	396

I

IC voeten	385
-----------	-----

K

Kabelbinders	365
Kabels, connectors en krimpkousen	321
Kantoorartikelen	202
Kapjes voor connectors Sub-D	335
Kits	33
Klemmen	226
Klem toebehoren	228
Knippen en plooiën v. comp.	217
Knippen van componenten	217
Knippincetten	113
Kniptangen	118
Koelvinnen	387
Koffers	303
Krimptangen	456

L

Lampen	239
Led houders	366
Lijmen	396
Loeplampen	242
Loodvrij soldeer	72

M

MAESTRO	215
Magnastat	8
Mannelijke DIN stekkers	336
Mannelijke headers	385
Mantis	241
Manuele dosering	222
Markering	411
Meetbanden	407
Meetsystemen	198
Meetwielen	409
Merking	394
Messen	146
Metaaltapes	394
Meten	407
Micromanipulator	144
Microscopen	246

N

Netwerk kabels	323
----------------	-----

O

Onderhoud	288
Oogbescherming	233
Opslag en transport	399

P

Passieve componenten	371
PCB separators	215
Phillips Bits	115
Pincetten	93
Pincetten met ergonomisch handvat	114

Pinnen en hulzen	160
Plooitangen	135
Pneumatische tang	131
Ponseeren	170
Pozidrive Bits	115
Printplatenhouders	301
Probes	176
Punten voor HAP 1 - 200	62
Puntkniptangen	127
PVC snoeren	349

R

Rechte fijne punt piñcetten	101
Recht platte ronde piñcetten	106
Rechte punt piñcetten	94
Reinigen, polijsten	169
Reinigingsproducten	264, 265
Reinigingsproducten met solvent	269
Reinigingsproducten op waterbasis (Waterig)	276
RIACON	328
RIACON - Centerline 3,5 mm	332
RIACON - Centerline 5 mm	328
Rolkoevoeten	410
Rolwagens	319
Ronde kabels	342
Rookafzuigsystemen	41

S

Scharen	447
Schrappen, graveren	166
Schroevendraaiers	149
Schroevendraaiers en sleutels	147, 429
Schuifmaat	407
Schuimen	302
Service assortimenten	147
Silicone snoeren	354
Slijpen, scherpen	168
Slotted bits	114
SMD piñcetten	107
SMD-Rollenhouders	313
Snijden, zagen	171
Soldeerbaden	84
Soldeerbouten	414
Soldeerbouten op gas	21
Soldeerdraden	69
Soldeer- en desoldeer	411
Soldeer- en desoldeeruitrusting	5
Soldeerlipjes	366
Soldeerloze verbinding	158
Soldeerpasta	74
Soldeerpistolen	419
Soldeerposten	10, 411
Soldeer-toebehoren	87
Spantangen, opspandoorns	171
SpeedClic Toebehoren	165
SPRINGCON	334
Stiften	48, 424
Stiften CSF	48
Stiften CT	48
Stiften DS	49
Stiften DX	49
Stiften ET	50
Stiften HT	51
Stiften LHT	51
Stiften LT	52
Stiften MT	53
Stiften MT 1500	54
Stiften NT	55
Stiften PT	56
Stiften Pyropen	57
Stiften Pyropen Jr	58
Stiften RT	59
Stiften RTW	60
Stiften SPI	60
Stiften voor FP300	65
Stiften voor FP400 - FP500	65
Stiften voor SEA300	65
Stiften voor SEA450X - SEA600X	66
Stiften WC 100	61
Stiften WP 60	61

Stiften WTA	61
Stiften XDS	62
Stiften XHT	62
Stiften XNT	63
Stiften XT	64
Stift reiniging	66
Stofmaskers	234
Stripmachines	223
Strippers	143
Strippincetten	113
Striptang	141

T

Tangen	118, 452
Tangen voor telecom	133
Tapes	397
Tapes en adhesives	391
Tapes voor mechanische verbindingen	395
Technische reiniging	253
Temperatuurindicators	400
Temperatuur - vochtigheids meting	226
Testcontacten	384
Testpennen	368
Testplaten	367
Thermische bescherming	286
Toebehoren	165
Toebehoren voor elektrische schroevendraaiers	156
Toebehoren voor elektrische werktuigen	172
Toebehoren voor ESD stofzuigers	207
Toebehoren voor Warme-Lucht posten	28
Torx Bits	116
T-shirts en stofjassen	191
Tweezer kits	94

U

Uitrusting	211
Ultrasonische reinigungsapparaten	261

V

Vacuüm heat sealers	224
Veiligheid	232
Veiligheidsstekker	360
Verlichting en vergroting	237
Verwarmplaten	85
Vijlen en raspen	438
Vijlen - Handvatten	442
Vijlen met ergonomisch handvat	442
Vijlen zonder handvat	439
Vlakke connectors	339
Voedingen	29
Vrouwelijke DIN stekkers	337
Vrouwelijke headers	386

W

Wafer piñcetten	112
Warme-lucht posten	27
Warme krimpkousen	344
Weerstanden	388
Werktuigen	91
Wire-Wrap toebehoren	161
Wire-Wrap werktuigen	158

Z

Zagen	451
Zaklampen	239
Zekeringen	377
Zekeringen 5 x 20 mm	378
Zekeringen 6,3 x 32 mm	380
Zekeringhouders	382
Zelfklevende stootdoppen	401
Zelfstrip connectors	365
Zeskantbits	114
Zichtbakken	318
Zijkniptangen	118

A	
Absorbants	235
Accessoires pour air chaud	28
Accessoires pour aspirateur ESD	207
Accessoires pour Branson	262
Accessoires pour étaux	228
Accessoires pour la soudure	87
Accessoires pour outils électriques	172
Accessoires pour visseuses électriques	156
Accessoires Wire-Wrap	161
Adaptateur BNC	349
Alimentations	29
Applicateur-doseurs	218
Armoires ESD	312
Articles de bureau ESD	202
Aspirateurs ESD	206
Assortiments de service	147
B	
Bacs à becs	318
Bains de soudure	84
Bits à fente	114
Bits Phillips	115
Bits Pozidrive	115
Bits Torx	116
Boîtes	314
Boîtes d'assortiment	315
Borriers	328
Bracellets ESD	185
Broches et guides	160
Brosses ESD	200
Brucelles	93
Brucelles à dénuder	113
Brucelles avec manche ergonomique	114
Brucelles de préhension	113
Brucelles d'extraction	114
Brucelles CMS	107
Brucelles coupantes	113
Brucelles pointues, coudées	103
Brucelles pointues, droites	94
Brucelles pointues, droites, effilées	101
Brucelles pointues plates, droites et arrondies	106
Brucelles pour plaquettes silicium	112
Buses pour HAP 1 - 200	62
Butées adhésives	401
C	
Câbles, connecteurs et gaines	321
Câbles ESD	184
Câbles plats	342
Câbles réseaux	323
Câbles ronds	342
Caisses à outils	316
Capot pour connecteurs Sud-D	335
CARRY-LITE	317
CARRY-LITE : Godets et mousses	318
Chaises ESD	188
Chariots	319
Chaussures ESD	195
Chiffons et tiges	256
Circuits imprimés	76
Cisailles et ciseaux	447
Colles	396
Colliers serre-câble	365
Composants passifs	371
Comptage des composants	216
Connecteurs auto-dénudants	365
Connecteurs châssis	338
Connecteurs D-SUB	334
Connecteurs plats	339
Connexion sans soudure	158
Connexions à la terre	181
Conteneurs pour le stockage	309
Conteneurs ESD pour l'expédition	307
Cordons BNC	359
Cordons PVC	349
Cordons siliconés	354
Cosses à souder	366
Coupe-boulons	457
Coupe des composants	217
Coupe des composants avec préformage de composants	217
Couteaux	146
D	
Découpe, sciage	171
Dénudeurs	143
Doseurs automatiques	220
Doseurs manuels	222
Douilles de sécurité	360
E	
Eclairage et vision	237
Embout de type hexagonal	114
Embout divers	165
Embout SpeedClic	165
Entretien général toutes surfaces	251
Équipement	211
Étaux	226
Étiquettes et tapes ESD	189
Extracteurs	116
Extraction de fumée	41
F	
Fers à souder	414
Fers à souder au gaz	21, 420
Fers à souder électrique	7, 418
Fers à souder sans fil	418
Fiches DIN	336
Fiches DIN mâles	336
Fiches DIN femelles	337
Films antistatiques	202
Fils	161
Fils à souder	69
Flacons ESD	205
Flux	82
Forets	174
Fusibles	377
Fusibles Fusibles 5 x 20 mm	378
Fusibles 6,3 x 32 mm	380
G	
Gainés thermorétractables	344
Gants ESD	194
Grippes fils	368
H	
Hardware	405
Headers	385
Headers femelles	386
Headers mâles	385
HECTOR	215
I	
Indicateurs de température	400
K	
Kits	33
Kits ESD	187
Kits de brucelles	94
L	
Lampes de poche	239
Lampes loupes	242
Leviers	410
Limes avec manche ergonomique	442
Limes et râpes	438
Limes - Manches	442
Limes sans manche	439
Lubrifiants de contact	291
Luminaires	239
M	
Machines à dénuder	223
Machines à graver	213
MAESTRO	215
Magasins pour rouleaux SMD	313
Magnastat	8
Maintenance	288
Mantis	241
Marquage	394, 411
Masques antipoussière	234
Mesures	407
Mesure humidité - température	226
Mètres à ruban	407
Meulage, affûtage	168
Micromanipulateur	144
Microscopes	246
Mousses	302
N	
Nettoyage de panne	66
Nettoyage, polissage	169
Nettoyage technique	253
Nettoyeurs à ultrasons	261
O	
Odomètres	409
Outils	91
Outils Wire-Wrap	158
Outils électriques	162
Outils manuels à dérouler	159
P	
Pannes	48, 424
Pannes CSF	48
Pannes CT	48
Pannes DS	49
Pannes DX	49
Pannes ET	50
Pannes HT	51
Pannes LHT	51
Pannes LT	52
Pannes MT	53
Pannes MT 1500	54
Pannes NT	55
Pannes pour FP300	65
Pannes pour FP400 - FP500	65
Pannes pour SEA300	65
Pannes pour SEA450X - SEA600X	66
Pannes PT	56
Pannes Pyropen	57
Pannes Pyropen Jr	58
Pannes RT	59
Pannes RTW	60
Pannes SPI	60
Pannes WC 100	61
Pannes WP 60	61
Pannes WTA	61
Pannes XDS	62
Pannes XHT	62
Pannes XNT	63
Pannes XT	64
Pâtes à souder	69
Pied à coulisse	407
Pincés	118, 452
Pincés à dénuder	141
Pincés à plier	135
Pincés à sertir	456
Pincés coupantes	118
Pincés coupantes à distance	133
Pincés coupantes en pointe	127
Pincés coupantes de côté	118
Pincés EROP	138
Pince d'extraction	141
Pincés, mandrins	171
Pince pneumatique	131
Pincés pour telecom	133
Pistolets à souder	419
Plaques à essais	366
Platines chauffantes	85
Pompes à dessouder	74
Ponçage	170
Porte-cartes	301
Porte-fusibles	382
Postes à air chaud	27
Postes à dessouder	23
Postes à souder	10, 411
Prises de test	384
Produits antistatiques	179
Produits chimiques	249
Produits de nettoyage	264, 265
Produits de nettoyage à base d'eau (Aqueux)	276
Produits de nettoyage avec solvant	269
Protection active	203
Protection auditive	232
Protection oculaire	233
Protection thermique	286
R	
Redresseurs pour pattes CI	117
Refroidisseurs	387
Résines	293
Résines époxy bicomposant	293
Résines polyuréthane bicomposant	295
Résistances	388
RIACON	328
RIACON - Centerline 3,5 mm	332
RIACON - Centerline 5 mm	328
Rubans adhésifs	393
Rubans d'assemblage auto-agrippant	396
Rubans de masquage	395
Rubans métalliques	394
Rubans pour assemblage mécanique	395
S	
Sachets ESD	204
Scies	451
Scotch et adhésifs	391
Sculpture, gravure	166
Sécurité	232
Séparateurs de cartes	215
Sondes	176
Soudage et dessouage	5, 411
Soudure sans plomb	72
SPRINGCON	334
Stands de câblage	218
Stockage et transport	299
Support IC	385
Supports led	366
Supports pour fer	79
Systèmes de mesures	198
T	
Tables ESD	209
Tapis ESD	181
Testeurs ESD	198
Thermosoudeuses	223
Thermosoudeuses sous vide	224
Tournevis	149
Tournevis et clés	147, 429
Tresses à dessouder	76
T-Shirts et tabliers	191
V	
Valises	303
Valises d'outillage	150
Vernis de protection	281
Vêtements ESD	190
Visseuses électriques	152



MATEDEX NV/SA

Avenue de l'artisanat, 4
1420 Braine-l'Alleud • BELGIUM

☎ tél.: 02/387 03 00 • fax: 02/387 03 66

✉ email: matedex@matedex.be

► www.matedex.be